

РОССИЙСКАЯ ФЕДЕРАЦИЯ

ОДОБРЕНИЕ ТИПА ТРАНСПОРТНОГО СРЕДСТВА

0007934

№ E-DE.MT02.B.00532.П1

Срок действия с 06 июня 2013 по 31 декабря 2015

ОРГАН ПО СЕРТИФИКАЦИИ

механических транспортных средств и прицепов, их составных частей и предметов оборудования
 «САТР-ФОНД» Межотраслевого Фонда «Сертификация автотранспорта САТР» (ОС «САТР-ФОНД»)

125480, г. Москва, ул. Героев Панфиловцев, 24, ОГРН: 1027739132530

№ РОСС RU.0001.11MT02 от 04.06.2009 г. до 04.06.2014 г.

тел.: (495) 454-42-27, факс: (495) 454-72-12, e-mail: mail@satrfond.ru

ТРАНСПОРТНЫЕ СРЕДСТВА

МАРКА	Mercedes-Benz	
КОММЕРЧЕСКОЕ НАИМЕНОВАНИЕ	Mercedes-Benz SL-class	
ТИП	231	
МОДИФИКАЦИИ		VIN:
	SL 350	WDD231457...
	SL 500	WDD231473...
	SL 63 AMG	WDD231474...
	SL 65 AMG	WDD231479...
КАТЕГОРИЯ	M ₁	
ЭКОЛОГИЧЕСКИЙ КЛАСС	4 – для всех модификаций ¹ 5 – для всех модификаций	
КОД ОКП / ТН ВЭД	45 1481 / 8703 24	
ЗАЯВИТЕЛЬ И ЕГО АДРЕС	Закрытое акционерное общество «Мерседес-Бенц РУС», (ЗАО «Мерседес-Бенц РУС»), 125167, г. Москва, Ленинградский проспект, 39А, Российская Федерация, ОГРН 1027700258530 тел./факс +7 495 745-26-00 / +7 495 258-41-52	
ИЗГОТОВИТЕЛЬ И ЕГО АДРЕС	Daimler AG, DE-70546, Stuttgart, Germany. тел. + 49 7031 90-82964, факс + 49 7031-90 79633	
ПРЕДСТАВИТЕЛЬ ИЗГОТОВИТЕЛЯ И ЕГО АДРЕС	Закрытое акционерное общество «Мерседес-Бенц РУС», (ЗАО «Мерседес-Бенц РУС»), 125167, г. Москва, Ленинградский проспект, 39А, Российская Федерация, ОГРН 1027700258530 тел./факс +7 495 745-26-00 / + 7 495 258-41-52	
СБОРОЧНЫЙ ЗАВОД И ЕГО АДРЕС	Mercedes-Benz Werk (Plant) Sindelfingen, DE-71063 Sindelfingen, Germany; Mercedes-Benz Werk (Plant) Bremen, DE-28309 Bremen, Germany	
ПОСТАВЩИК СБОРОЧНЫХ КОМПЛЕКТОВ И ЕГО АДРЕС	-	

соответствуют установленным в Российской Федерации требованиям технического регламента о безопасности колесных транспортных средств.

Одобрение типа транспортного средства № _____

Стр. _____

Действие данного ОДОБРЕНИЯ ТИПА ТРАНСПОРТНОГО СРЕДСТВА распространяется на серийно выпускаемую продукцию.

Данное ОДОБРЕНИЕ ТИПА ТРАНСПОРТНОГО СРЕДСТВА без приложений недействительно.

Приложение № 1. Общие характеристики транспортного средства

Приложение № 2. Перечень документов, явившихся основанием для оформления ОДОБРЕНИЯ ТИПА ТРАНСПОРТНОГО СРЕДСТВА

Приложение № 3. Описание маркировки транспортного средства

Приложение № 4. Общий вид транспортного средства на одной странице

ДОПОЛНИТЕЛЬНАЯ ИНФОРМАЦИЯ

¹ – с кодом изготовителя «926», указанным в сопроводительных документах на автомобиль

Руководитель органа по сертификации



подпись

Б.В. Кисуленко

инициалы, фамилия

ОДОБРЕНИЕ ТИПА ТРАНСПОРТНОГО СРЕДСТВА УТВЕРЖДЕНО.

Внесена запись в реестр за № E-DE.MT02.V.00532.П1 от 23 мая 2013

Заместитель руководителя

РОССТАНДАРТА

наименование федерального органа исполнительной власти, выполняющего функции компетентного административного органа Российской Федерации в соответствии с Женевским Соглашением 1958 года



подпись

А.В. Зажигалкин

инициалы, фамилия

SEPRU.RU

к Одобрению типа транспортного средства № E-DE.MT02.B.00532.П1**ОБЩИЕ ХАРАКТЕРИСТИКИ ТРАНСПОРТНОГО СРЕДСТВА**

Колесная формула /ведущие колеса	4 x 2 / задние
Схема компоновки транспортного средства	классическая
Расположение двигателя	переднее продольное
Тип кузова/количество дверей	родстер с убирающейся жесткой крышей (кабриолет)/ 2
Количество мест для сидения	2
Габаритные размеры, мм	
– длина	4617...4640
– ширина	1887
– высота	1303...1316
База, мм	2585
Колея передних/задних колес, мм	1597...1620/1599...1639

для модификаций: с кодом VIN:	SL 350 WDD231457...	SL 500 WDD231473...	SL 63 AMG WDD231474...	SL 65 AMG WDD231479...
Масса снаряженного транспортного средства, кг	1685*	1785*	1845*	1950*
Полная масса транспортного средства (технически допустимая), кг	2065	2165	2180	2210
Максимальная осевая масса (технически допустимая), кг				
– на переднюю ось	985	1070	1130	1130
– на заднюю ось	1120	1135	1140	1140
Максимальная масса прицепа, кг	буксировка не предусмотрена			
Двигатель (марка, тип)	Daimler AG, Mercedes-Benz			
	M276 (276954)	M278 (278927)	M157 (157983)	M279 (279981)
	четырёхтактный, с искровым зажиганием			
- количество и расположение цилиндров	6, V-обр.	8, V-обр.	12, V-обр.	
- рабочий объем цилиндров, см ³	3498	4663	5461	5980
- степень сжатия	12.0 ± 0.25	10.5 ± 0.3	10.0	9.0 – 0.5
- максимальная мощность, кВт (мин ⁻¹) по Директиве ЕС 80/1269	225 (6500)	320 (5250)	395 (5250...5750) или 415** (5500)	463 (4800...5400)
- максимальный крутящий момент, Нм (мин ⁻¹)	370 (3500...5250)	700 (1800...3500)	800 (2000...4500) или 900** (2250...3750)	1000 (2300...4300)
Топливо	бензин с октановым числом не менее			
	95		98	

* минимальное значение для базовой комплектации без учета дополнительного оборудования

** по заказу, в соответствии с кодами изготовителя «923» и/или «P30», указанными в сопроводительных документах на автомобиль

к Одобрению типа транспортного средства № E-DE.MT02.B.00532.П1

для модификаций: с кодом VIN:	SL 350 WDD231457...	SL 500 WDD231473...	SL 63 AMG WDD231474...	SL 65 AMG WDD231479...
Система питания (тип)	Bosch, непосредственное впрыскивание топлива			
				распределенное впрыскивание топлива
	со встроенной системой отключения подачи топлива			
Блок управления (маркировка)	HM 0604	HM 0576	HM A081 (395 кВт) или HM A082 (415 кВт)	HM A085
Форсунки (тип, маркировка)	Bosch, Mercedes-Benz			
	IN 0030	IN 0030	IN 0030	275 078 03 23
Нагнетатель воздуха (тип, маркировка)	-	Honeywell Turbo Technologies (HTT), AL 0055		Borg Warner, AL 0003
			AL 0054	
Воздушный фильтр (тип, маркировка)	Mercedes-Benz или Mann+Hummel,			
	FP 0128	FP A020 или FP 0135	FP A020	FP 0099 и FP0100
Система зажигания (тип)	электронная			
Катушки зажигания (маркировка)	Bosch, ZS 0015			Delphi, ZS 0018
Свечи (маркировка)	Bosch Z 6 SH 3320 и рекомендованные Daimler AG			NGK, IFR6Q-G
Система выпуска и нейтра- лизации отработавших газов	Mercedes-Benz, два, четыре или шесть глушителей и два нейтрализатора			
Нейтрализаторы (маркировка)				
- 1 ступень	KT 0313 (x2)	KT 0314 (x2)	KT 0314 (x2)	KT A043 (x2)
Глушители (маркировка)				
- 1 ступень	SV 0814 (x2)	SV 1817 (x2)	-	-
- 2 ступень	SM 0276 (x2)	SM 0276 (x2)	SM A044 (x2)	-
- 3 ступень	SN 0650 (x2)	SN 0651 (x2)	SN A136 (x2)	SN A135 (x2)
для модификаций:	SL 350	SL 500	SL 65 AMG	SL 63 AMG
Трансмиссия (тип)	гидромеханическая			механическая
Сцепление (марка, тип)				многодисковое в масляной ванне
Коробка передач (марка, тип)	Mercedes-Benz,			
	W7C700	W7C700	K7C1000	W7C1000
	автоматическая			
- число передач	вперед - 7, назад - 2			
- передаточные числа				
		4.377		4.377
		2.859		2.859
		1.921		1.921
		1.368		1.368
		1.000		1.000
		0.820		0.820
		0.728		0.728
		3.416		3.416
		2.231		2.231
Главная передача (тип, маркировка)	Mercedes-Benz			
- передаточные числа	3.07	2.65	2.65	2.65



к Одобрению типа транспортного средства № E-DE.MT02.B.00532.II1

Подвеска

Передняя (описание)

независимая, пружинная, рычажная, с телескопическими амортизаторами со стабилизатором поперечной устойчивости, с гидравлическим регулированием по высоте – по заказу

Задняя (описание)

независимая, пружинная, рычажная, с телескопическими амортизаторами со стабилизатором поперечной устойчивости, с гидравлическим регулированием по высоте – по заказу

Рулевое управление (описание)

с электроусилителем

– рулевой механизм (тип, маркировка) Mercedes-Benz, "шестерня - рейка"

Тормозные системы

Рабочая (описание)

гидравлический двухконтурный привод с разделением на контуры по осям, с вакуумным усилителем, с АБС; тормозные механизмы всех колес – дисковые

Запасная (описание)

каждый контур рабочей тормозной системы

Стояночная (описание)

механический привод к специальным барабанным тормозным механизмам задних колес

Шины	размерность	минимально допустимый индекс нагрузки	скоростная категория	статический радиус, мм передние/ задние
все модификации	285/30 R19 XL	98	Y	321/ 318...330
	285/30 ZR19 XL	98	Y	
	285/30 ZR20 XL	99	Y	
	285/35 R18	97	Y	
	255/45 R17	98	Y	
	255/35 R19 XL	96	Y	
	255/35ZR19 XL	96	Y	
	255/40 R18	95	Y	
	255/40 R18 M+S	95	V	
	175/55-18 (для временного использования)	95	P	

Оборудование транспортного средства

обогрев лобового стекла, датчик дождя, противоугонная система с защитой от буксировки (EDW), биксеноновые фары с электронным управлением светораспределением (ILS), климат-контроль (THERMATIC/ THERMOTRONIC), электронный автомобильный информационный центр (COMAND/ COMAND online) с функцией просмотра руководства по эксплуатации автомобилем, электронная система обеспечения устойчивости (ESP), омыватели фар, иммобилайзер, вспомогательные удерживающие системы с подушкой безопасности и преднатяжителем ремня безопасности (SRS), система контроля/мониторинга давления воздуха в шинах, активная система помощи при парковке, система навигации, система голосового управления (LINGUATRONIC), подготовка под установку мобильного телефона, включая Bluetooth и SAP, встроенный ТВ/ ТВ экран внешний/ тюнер, цифровой радиоприемник, система индикации интервалов сервисного обслуживания (ASSYST/ASSYST PLUS), система автономного торможения (PRE-SAFE), система распознавания опасности столкновения (PRE-SAFE), система помощи при экстренном торможении (BAS/BAS PLUS), система контроля движения на уклоне, стоп-сигнал с функцией визуального предупреждения при экстренном торможении, система автоматического поддержания постоянной скорости (TEMPOMAT) с функцией изменения заданной скорости (SPEEDTRONIC)



к Одобрению типа транспортного средства № **E-DE.MT02.B.00532.П1**

**Оборудование
транспортного средства**
(продолжение)

система контроля движения с учетом разметки дороги (LDP), видео-камера, система контроля усталости водителя (ATTENTION ASSIST), система крепления детских сидений (ISOFIX), активные подголовники (NECK-PRO), система доступа без ключа (KEYLESS-GO), обогрев зоны головы (AIRSCARF), функция старт-стоп (ECO START-STOP), адаптивная система управления омывателем стеклоочистителя (MAGIC VISION CONTROL), защита от опрокидывания, система контроля движения с учетом разметки дороги (LDP), активный капот, подголовники (NECK-PRO), активная система контроля дистанции (DISTRONIC PLUS), активная система мониторинга "мертвой" зоны обзора зеркал (BSM Plus)

Руководитель органа по сертификации



подпись

Б.В. Кисуленко
инициалы, фамилия



ОПИСАНИЕ МАРКИРОВКИ ТРАНСПОРТНОГО СРЕДСТВА

1. Место расположения и форма знака обращения на рынке:
Рядом с табличкой изготовителя.
Знак обращения на рынке выполнен в соответствии с Постановлением Правительства Российской Федерации от 19 ноября 2003 г. № 696.
2. Место расположения таблички изготовителя:
На передней поверхности задней стойки кузова, в дверном проеме с правой стороны.
3. Место расположения идентификационного номера:
 - 3.1. На табличке изготовителя.
 - 3.2. На поперечине пола кузова, под передним правым сиденьем.
 - 3.3. На табличке, видимой снаружи в правом нижнем углу лобового стекла (по заказу).
4. Структура и содержание идентификационного номера (номеров) транспортных средств:

1	2	3	4	5	6	7	8	9	10	11	12	13	14	15	16	17
W	D	D	2	3	1	4	?	?	1	?	?	?	?	?	?	?

- поз. 1 - 3: Международный идентификационный код изготовителя (WMI):
WDD – Daimler AG, Германия.
- поз. 4 - 6: Обозначение типа транспортных средств:
231 – Mercedes-Benz SL-класса
- поз. 7: Обозначение типа кузова:
4 – кабриолет (родстер) с убирающейся жесткой крышей (внутризаводское обозначение R 231)
- поз. 8 - 9: Обозначение типа двигателя:
**57 – бензиновый, M276, V6;
73 – бензиновый, M278, V8;
74 – бензиновый, M157, V8;
79 – бензиновый, M279, V12**
- поз. 10: Обозначение типа рулевого управления:
1 – левостороннее рулевое управление.
- поз. 11: Обозначение сборочного завода.
- поз. 12 - 17: Производственный номер транспортного средства.

Руководитель органа по сертификации



Подпись

Б.В. Кисуленко
инициалы, фамилия



ОБЩИЙ ВИД ТРАНСПОРТНОГО СРЕДСТВА
Mercedes-Benz типа 231

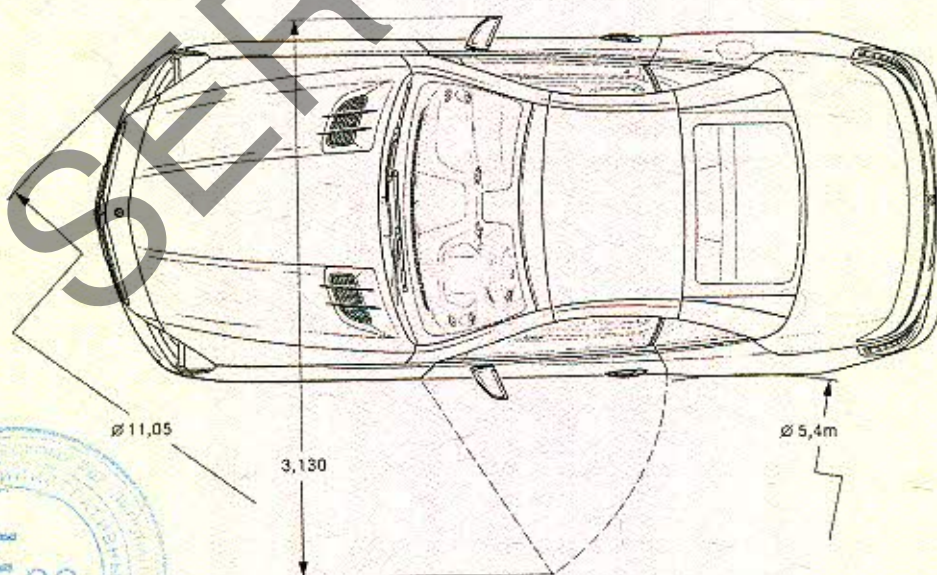
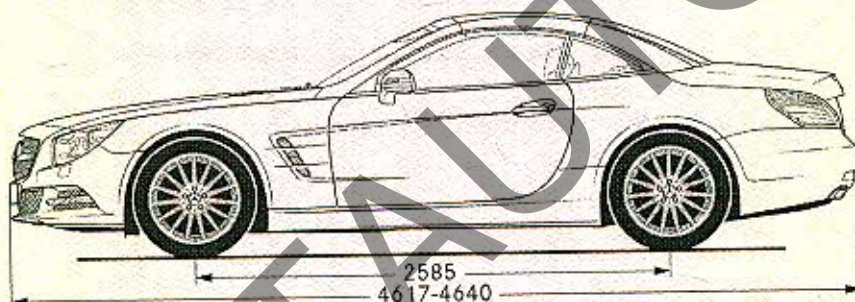
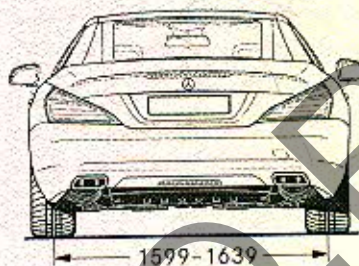
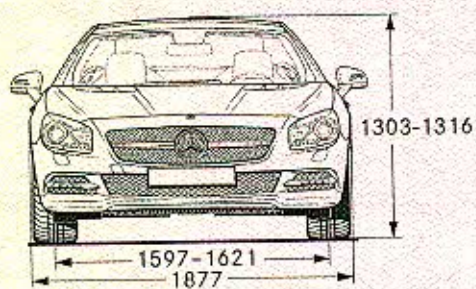

Mercedes-Benz SL-class (R 231)