

E-RU.АЯ04.В.00165*

25 января 2012

31 декабря 2012

продукции машиностроения Федерального государственного унитарного
предприятия «Всероссийский научно-исследовательский
институт стандартизации и сертификации в машиностроении» (ОС «ПРОММАШ»)
123007, г. Москва, ул. Шеногина, 4, ОГРН 1037739388939,
№ РОСС RU.0001.11АЯ04 с 20.03.2008 г. по 20.03.2013 г.
тел. (499) 259-74-85, факс (499) 256-14-77, e-mail 203-1@gost.ru

МАРКА	Volvo
КОММЕРЧЕСКОЕ НАИМЕНОВАНИЕ	—
ТИП	FL-TRUCK 4x2 / FE-TRUCK 4x2
МОДИФИКАЦИИ	—
КАТЕГОРИЯ	N ₃
ЭКОЛОГИЧЕСКИЙ КЛАСС	3
КОД ОКП / ТН ВЭД	45 1134 или 45 1135 (седельно – сцепное устройство), 45 1156 (самосвальная платформа), 45 1115 (фургон общего назначения, бортовая платформа), 45 2330 (фургон изотер- мический), 48 5311 (мусоровоз) / 8704 22 (с полной массой транспортного средства более 5т, но не более 20 т) , 8704 23 (с полной массой транспортного средства более 20 т)
ЗАЯВИТЕЛЬ И ЕГО АДРЕС	Закрытое Акционерное Общество «ВОЛЬВО ВОСТОК» (ЗАО «ВОЛЬВО ВОСТОК») 248030, г. Калуга, ул. Суворова, д. 29, Российская Федерация, ОГРН 1027700270949 тел. (495) 961-10-30, факс (495) 961-10-32
ИЗГОТОВИТЕЛЬ И ЕГО АДРЕС	Закрытое Акционерное Общество «ВОЛЬВО ВОСТОК» (ЗАО «ВОЛЬВО ВОСТОК») 248030, г. Калуга, ул. Суворова, д. 29, Российская Федерация, ОГРН 1027700270949 тел. (495) 961-10-30, факс (495) 961-10-32
ПРЕДСТАВИТЕЛЬ ИЗГОТОВИТЕЛЯ И ЕГО АДРЕС	—
СБОРОЧНЫЙ ЗАВОД И ЕГО АДРЕС	248033, г. Калуга, Тульское шоссе, д. 18, Российская Федерация, ОГРН 1027700270949 тел. (495) 961-10-30, факс (495) 961-10-32
ПОСТАВЩИК СБОРОЧНЫХ КОМПЛЕКТОВ И ЕГО АДРЕС	Volvo Truck Corporation, S-405 08 Göteborg, Sweden

* является продлением «Одобрения типа транспортного средства» № РОСС RU.АЯ04.Е01621П1, выдан-
ного со сроком действия до 31.12.2011г. на транспортные средства экологического класса 3.

соответствуют установленным в Российской Федерации требованиям технического регламента о безопасности колесных транспортных средств.

Действие данного ОДОБРЕНИЯ ТИПА ТРАНСПОРТНОГО СРЕДСТВА распространяется на серийно выпускаемую продукцию.

Данное ОДОБРЕНИЕ ТИПА ТРАНСПОРТНОГО СРЕДСТВА без приложений не действительно.

Приложение 1	Общие характеристики транспортного средства
Приложение 2	Перечень документов, явившихся основанием для оформления ОДОБРЕНИЯ ТИПА ТРАНСПОРТНОГО СРЕДСТВА
Приложение 3	Описание маркировки транспортного средства
Приложение 4	Общие виды транспортных средств на 7 страницах

ДОПОЛНИТЕЛЬНАЯ ИНФОРМАЦИЯ В связи с несоответствием параметров транспортных средств значениям, установленным в разделе 1 и п.п. 3.1 и 3.2 Приложения № 4 к техническому регламенту о безопасности колесных транспортных средств, для передвижения транспортных средств по территории Российской Федерации необходимо оформление специального разрешения.

Руководитель органа по сертификации

подпись

А.В. Куликов

инициалы, фамилия

ОДОБРЕНИЕ ТИПА ТРАНСПОРТНОГО СРЕДСТВА УТВЕРЖДЕНО

Внесена запись в реестр за № E-RU.АЯ04.В.00165 от 25 января 2012 г.

Заместитель руководителя **РОССТАНДАРТА**

наименование федерального органа исполнительной власти, выполняющего функции компетентного административного органа Российской Федерации в соответствии с Женевским Соглашением 1958 года

подпись

А.В. Зажигалкин

инициалы, фамилия

ОБЩИЕ ХАРАКТЕРИСТИКИ ТРАНСПОРТНОГО СРЕДСТВА

Колесная формула / ведущие колеса	4x2 / задние	
Схема компоновки транспортного средства	кабина над двигателем	
Расположение двигателя	переднее продольное	
Исполнение загрузочного пространства	седельно – сцепное устройство для полуприцепов (в том числе для перевозки опасных грузов) (транспортные средства классов EX/II, EX/III, AT, FL, OX по классификации ДОПОГ); фургон Schmitz общего назначения; изотермический фургон Schmitz с холодильной установкой или без неё, с задним подъемным гидравлическим бортом или без него; самосвальная платформа с задней и (или) боковой и(или) трехсторонней разгрузкой; бункер с технологическим оборудованием Norba, NTM (мусоровоз) с крано-манипуляторной установкой HIAB или PM или UNIC или Palfinger или без нее; бортовая платформа с тентом и без него, с крано-манипуляторной установкой HIAB или PM или UNIC или Palfinger или без нее.	
Кабина	цельнометаллическая, двухдверная, двух- или трехместная, опрокидывающаяся вперед, со спальным местом или без него (для FL с кабиной L4H1C - четырехдверная, шестиместная)	
Габаритные размеры, мм		
- длина	5465...12000	
- ширина (max)	2550...2600 (для фургона изотермического)	
- высота	2580...4000	
База, мм	3070...6800	
Колея передних / задних колес, мм	1927...2110 / 1831...2075	
	Технически допустимая	Разрешенная
Масса транспортного средства в снаряженном состоянии, кг	3983...15000	
Полная масса транспортного средства, кг	12010...22000	18000
Максимальная осевая масса, кг		
– на переднюю ось	4480...9000	10000
– на заднюю ось	7800...13000	11500
Максимальная масса прицепа, кг		
-прицеп без тормозной системы		750
-прицеп с тормозной системой	14000...38500	
Полная масса автопоезда, кг	31200...49400	

E-RU.АЯ04.В.00165

Двигатель (марка, тип)	Deutz, D7E240	Deutz, D7E280	Deutz, D7E320
-обозначение на блоке двигателя	D7E		
	четырёхтактный с воспламенением от сжатия, жидкостного охлаждения, с турбонаддувом		
- количество и расположение цилиндров	6, рядное		
- рабочий объем цилиндров, см ³	7146		
- степень сжатия	18.1		
Максимальная мощность, кВт (мин ⁻¹) по Правилам ЕЭК ООН № 85	177 (2300)	206 (2300)	235 (2300)
Максимальный крутящий момент, Нм (мин ⁻¹)	920 (1400)	1050 (1400)	1200 (1400)
Топливо	дизельное		
Система питания (тип)	непосредственный впрыск топлива		
Форсунки (тип, маркировка)	Bosch, DLLA 150PV3 198 757, DLLA 150PV3 198 077, DLLA 150PV3 196 450		
Нагнетатель воздуха (тип, маркировка)	BWTS (Schwitzer/KKK), S200, S200G		
Воздушный фильтр (тип, маркировка)	Volvo, 20707665, сухой, с бумажным фильтрующим элементом		
Система выпуска и нейтрализации отработавших газов	один глушитель, система нейтрализации отсутствует		
Глушитель (маркировка)	Volvo, 20745501 (для FL-TRUCK) 20726037 (для FE-TRUCK)		
Трансмиссия (тип)	механическая		гидромеханическая
Сцепление (марка, тип)	Volvo, CS39A-O, CS43B-O		—
Коробка передач (марка, тип)	ZTO1109, STO1309	ZTO1006	ATO1056 Allison, AL306
	механическая с ручным управлением		автоматическая
	механическая с автоматическим управлением		автоматическая
- число передач и передаточные числа коробки передач	вперед-9, назад-1	вперед – 6, назад – 1	
-дополнительная понижающая передача:	9.48	—	
I -	6.58	6.75	3.49
II -	4.68	3.61	1.86
III -	3.48	2.13	1.41
IV -	2.62	1.40	1.00
V -	1.89	1.00	0.75
VI -	1.35	0.78	0.65
VII -	1.00	—	—
VIII -	0.75	—	—
3.X. -	8.97	6.06	5.03

E-RU.AЯ04.B.00165

Главная передача (марка, тип)	Volvo, RSS 1125A, оди- нарная	Volvo, RSS 1132A, оди- нарная	Volvo, RSS 1332A, оди- нарная	Volvo, RSS 1344C, оди- нарная	Volvo, RSH 1140C, двой- ная	Volvo, RSH 1370C, оди- нарная	Volvo, RSH 1370HV, одинар- ная
- передаточное число главной передачи	3.58, 3.73, 4.11, 4.33, 4.63, 4.88, 5.13, 5.29, 5.57, 5.86	3.78, 4.13, 4.50, 5.14, 5.67, 6.17	3.78, 4.13, 5.14, 5.67, 6.17	4.11, 4.63, 5.29, 6.17	4.12, 4.35, 4.62, 4.82, 5.12, 5.43, 5.86, 6.31	4.18, 4.40, 4.65, 4.92, 5.23, 5.45, 5.79, 6.13, 6.62, 7.13	3.76, 4.12, 4.55, 4.67, 5.46, 6.18, 7.21
Подвеска							
Передняя (описание)	зависимая, на листовых рессорах или пневматическая, с гидравлическими телескопическими амортизаторами и стабилизатором поперечной устойчивости						
Задняя (описание)	зависимая, на листовых рессорах или пневматическая, с гидравлическими телескопическими амортизаторами и стабилизатором поперечной устойчивости						
Рулевое управление							
(описание)	с гидроусилителем						
-рулевой механизм (тип, маркировка)	«винт-шариковая гайка-рейка-сектор», ZF 8098 (для FE-TRUCK), ZF 8095 (для FL-TRUCK)						
Тормозные системы							
Рабочая (описание)	пневматический двухконтурный привод с разделением на контуры по осям, с регулятором тормозных сил, тормозные механизмы всех колес – дисковые, АБС						
Запасная (описание)	каждый из контуров рабочей тормозной системы или стояночная тормозная система						
Стояночная (описание)	механический привод от пружинных энергоаккумуляторов к тормозным механизмам задних колес						
Вспомогательная (описание)	гидравлический ретардер (ЕВ) или моторный тормоз-замедлитель с заслонкой в системе выпуска газов						

E-RU.АЯ04.В.00165

Шины	размерность	минимально допустимый индекс нагрузки	категория скорости, не менее	статический радиус, мм
	315/70 R22.5	149/145	G	471
	355/50 R22.5	154	G	432
	445/65 R19.5	156/152	G	495
	495/45 R22.5	169	G	465
	385/55 R22.5	158	G	461
	245/70 R19.5	136/134	G	393
	265/70 R19.5	140/138	G	371
	285/70 R19.5	145/143	G	409
	255/70 R22.5	140/137	G	433
	305/70 R22.5	149/146	G	462
	275/70 R22.5	148/145	G	449
	385/65 R22.5	158	G	494
	315/80 R22.5	154/150	G	501
	295/60 R22.5	148/145	G	426
	295/80 R22.5	150/146	G	486
	315/60 R22.5	152/148	G	441
	11.00 R20	150/146	G	503
	11 R22.5	148/145	G	489
	12.00 R20	154/149	G	520
	12 R22.5	150/146	G	503
	13 R22.5	154/150	G	521
	10.00 R20	146/143	G	489
	10 R22.5	140/137	G	473
	9.00 R20	140/137	G	471

Оборудование транспортного средства

холодильник, кондиционер (хладагент R-134А или R404а), стереомагнитола, микроволновая печь, мобильный телефон, спутниковая система навигации с дисплеем и клавиатурой, проблесковый маячок

Руководитель органа по сертификации

подпись

А.В. Куликов

инициалы, фамилия

E-RU.AЯ04.B.00165

ОПИСАНИЕ МАРКИРОВКИ ТРАНСПОРТНОГО СРЕДСТВА

1. Место расположения и форма знака обращения на рынке:
На голографической наклейке, расположенной рядом с табличкой изготовителя. Знак обращения на рынке выполняется в соответствии с Постановлением Правительства Российской Федерации от 19 ноября 2003 г. № 696
2. Место расположения таблички изготовителя:
На нижней части дверного проема двери водителя
3. Место расположения идентификационного номера:
 - 3.1. На табличке изготовителя.
 - 3.2. На передней части рамы справа.
4. Структура и содержание идентификационного номера (номеров) транспортных средств:

1	2	3	4	5	6	7	8	9	10	11	12	13	14	15	16	17
X	9	P	?	B	?	0	A	?	?	?	?	?	?	?	?	?

- поз. 1 - 3: международный идентификационный код изготовителя (WMI): «X9P» – ЗАО «ВОЛЬВО ВОСТОК», Российская Федерация
- поз. 4: код типа кабины: «V» – кабина для автомобилей FE- TRUCK 4x2;
«T» – кабина для автомобилей FL-TRUCK 4x2
- поз. 5 - 7: тип двигателя: «BM0» - D7E240, «BL0» - D7E280, «BN0» - D7E320
- поз. 8: колесная формула: «A» – 4x2
- поз. 9: контрольный символ от цифры «0» до «9» или буква «X»
- поз. 10: код модельного года согласно «техническому регламенту «о безопасности колесных транспортных средств», пункт 1.2.4 приложения 8
- поз. 11 - 17: производственный номер транспортного средства

Руководитель органа по сертификации

подпись

А.В. Куликов

инициалы, фамилия

E-RU.АЯ04.В.00165

**ОБЩИЕ ВИДЫ ТРАНСПОРТНЫХ СРЕДСТВ
VOLVO FL-TRUCK 4x2 / FE-TRUCK 4x2**

Седельный тягач, седельный тягач для перевозки опасных грузов

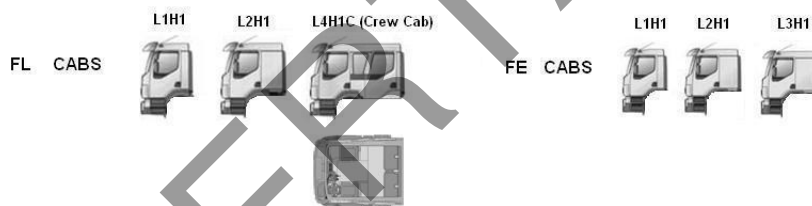
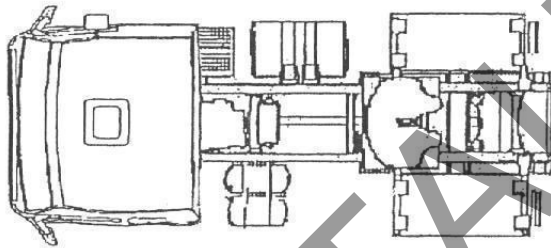
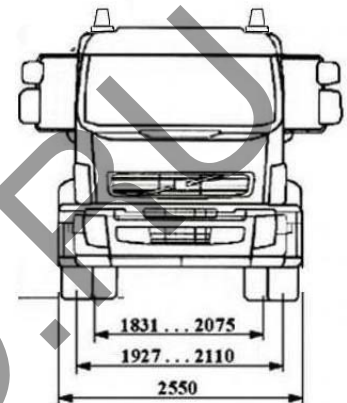
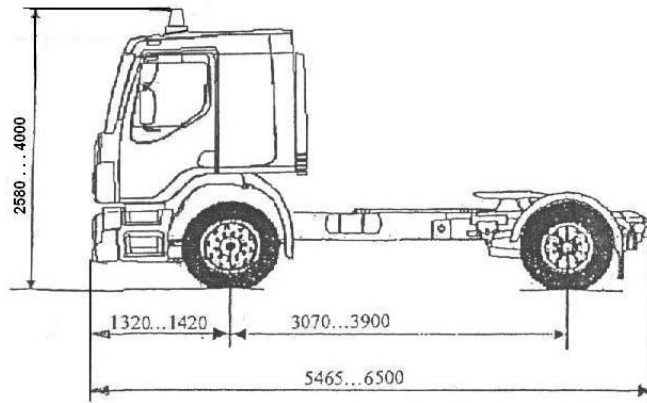

E-RU.AЯ04.B.00165

ОБЩИЕ ВИДЫ ТРАНСПОРТНЫХ СРЕДСТВ
VOLVO FL-TRUCK 4x2 / FE-TRUCK 4x2
Мусоровоз

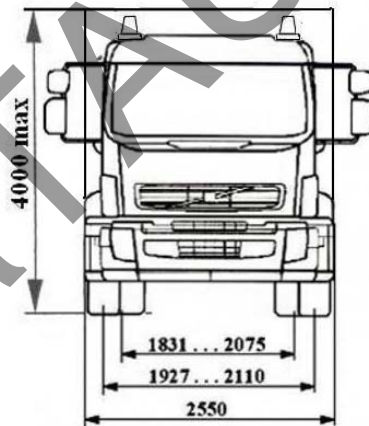
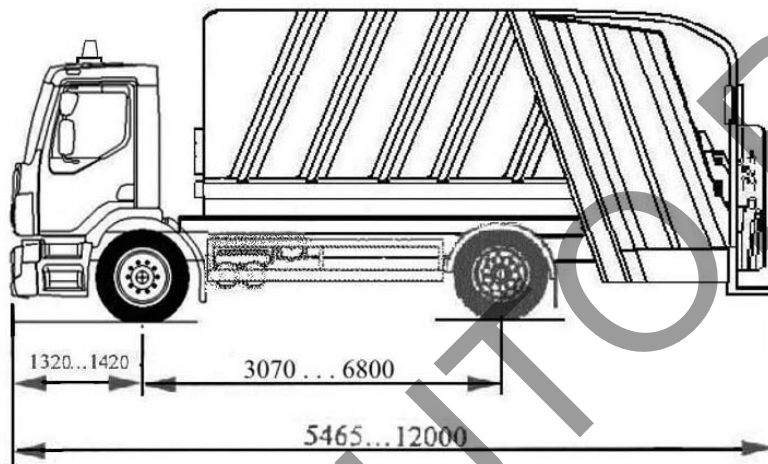

Варианты кабин



E-RU.АЯ04.В.00165

**ОБЩИЕ ВИДЫ ТРАНСПОРТНЫХ СРЕДСТВ
VOLVO FL-TRUCK 4x2 / FE-TRUCK 4x2
Мусоровоз с крано-манипуляторной установкой**

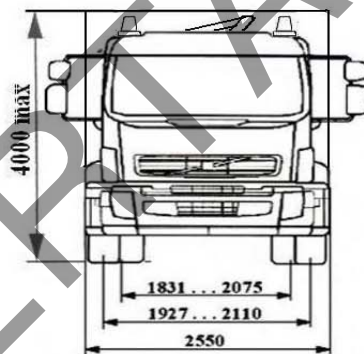
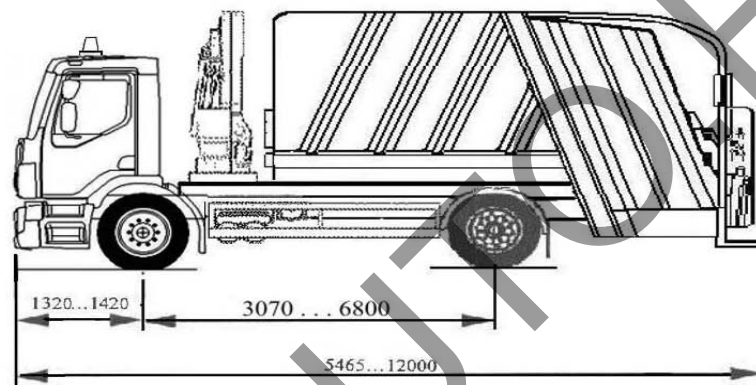

Варианты кабин



E-RU.АЯ04.В.00165

**ОБЩИЕ ВИДЫ ТРАНСПОРТНЫХ СРЕДСТВ
VOLVO FL-TRUCK 4x2 / FE-TRUCK 4x2**

Самосвал, с задней и (или) боковой и (или) с трехсторонней разгрузкой

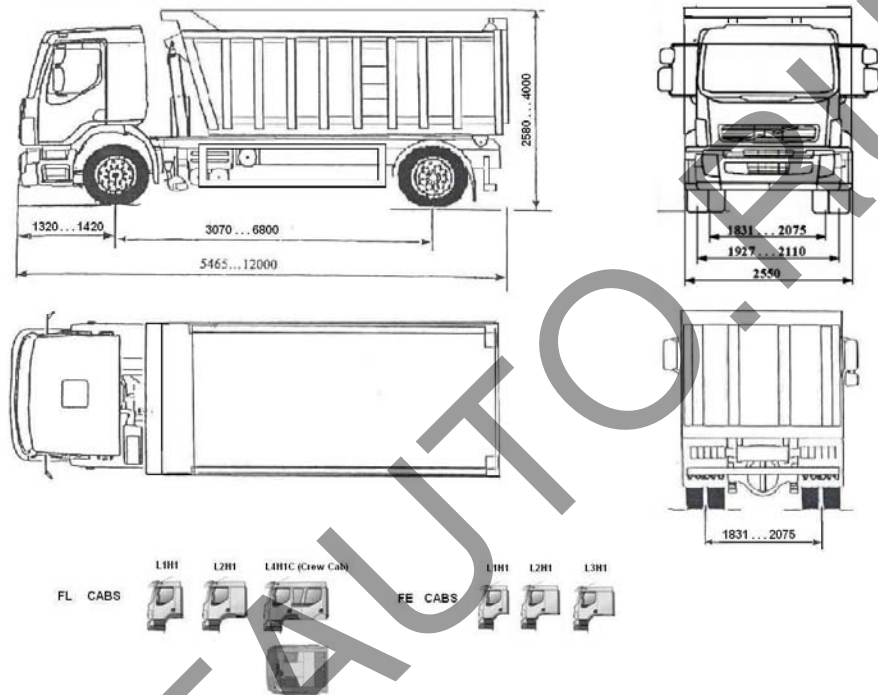

E-RU.АЯ04.В.00165

ОБЩИЕ ВИДЫ ТРАНСПОРТНЫХ СРЕДСТВ
VOLVO FL-TRUCK 4x2 / FE-TRUCK 4x2
Бортовая платформа с крано-манипуляторной установкой

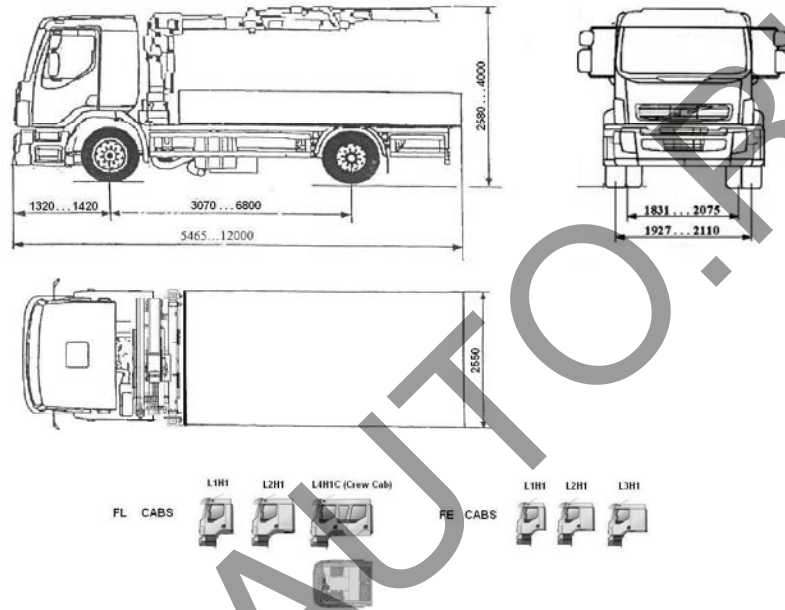

E-RU.АЯ04.В.00165

**ОБЩИЕ ВИДЫ ТРАНСПОРТНЫХ СРЕДСТВ
VOLVO FL-TRUCK 4x2 / FE-TRUCK 4x2
Платформа с тентом или без него**

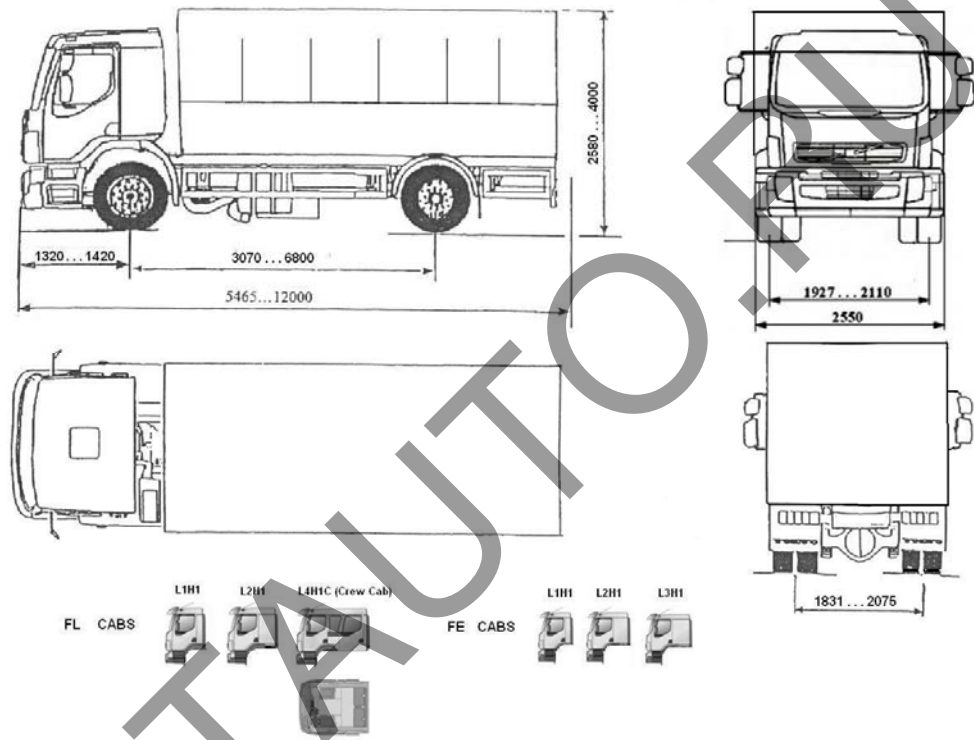

E-RU.АЯ04.В.00165

**ОБЩИЕ ВИДЫ ТРАНСПОРТНЫХ СРЕДСТВ
VOLVO FL-TRUCK 4x2 / FE-TRUCK 4x2**

Фургон общего назначения, изотермический фургон с холодильной установкой или без нее

