

K-RU.MT25.B.00013

17 февраля 2012

31 декабря 2012

**автомототехники - механических транспортных средств, запасных частей и принадлежностей
Автономной некоммерческой организации "Центр содействия сертификации автототехники"
(ОС ЦСС АМТ)**

141800, Московская область, г. Дмитров-7, ОГРН: 1035001607013
№ РОСС RU.0001.11MT25 от 17.12.2009 г. до 17.12.2014 г.
тел.: (495) 994-99-05, факс: (495) 994-99-40, e-mail: autorc@autorc.ru

МАРКА	ISUZU
КОММЕРЧЕСКОЕ НАИМЕНОВАНИЕ	—
ТИП	NPR
МОДИФИКАЦИИ	NPR75L-K, NPR75L-L, NPR75L-M
КАТЕГОРИЯ	N ₂
ЭКОЛОГИЧЕСКИЙ КЛАСС	транспортное средство, изготовленное на базе данного шасси, относится к 3 экологическому классу
КОД ОКП/ТН ВЭД	45 1118 / 8704 22
ЗАЯВИТЕЛЬ И ЕГО АДРЕС	Закрытое акционерное общество "СОЛЛЕРС-ИСУЗУ" (ЗАО "СОЛЛЕРС-ИСУЗУ"), 423600, г. Елабуга, промплощадка «Алабуга», улица 1.5, корп. 602, Республика Татарстан, Российская Федерация, ОГРН: 1071674002432, тел./факс: (85557) 5-19-84
ИЗГОТОВИТЕЛЬ И ЕГО АДРЕС	Закрытое акционерное общество "СОЛЛЕРС-ИСУЗУ" (ЗАО "СОЛЛЕРС-ИСУЗУ"), 423600, г. Елабуга, промплощадка «Алабуга», улица 1.5, корп. 602, Республика Татарстан, Российская Федерация, ОГРН: 1071674002432, тел./факс: (85557) 5-19-84
ПРЕДСТАВИТЕЛЬ ИЗГОТОВИТЕЛЯ И ЕГО АДРЕС	—
СБОРОЧНЫЙ ЗАВОД И ЕГО АДРЕС	423600, г. Елабуга, промплощадка «Алабуга», улица 1.5, корп. 602, Республика Татарстан, Российская Федерация
ПОСТАВЩИК СБОРОЧНЫХ КОМПЛЕКТОВ И ЕГО АДРЕС	—

соответствуют установленным в Российской Федерации требованиям технического регламента
"О безопасности колесных транспортных средств" по перечню требований в соответствии с
Приложением № 2 к настоящему ОДОБРЕНИЮ ТИПА ШАССИ.

Действие данного ОДОБРЕНИЯ ТИПА ШАССИ распространяется на серийно выпускаемую продукцию.

Данное ОДОБРЕНИЕ ТИПА ШАССИ без приложений недействительно.

Приложение № 1. Общие характеристики шасси

Приложение № 2. Перечень документов, явившихся основанием для оформления ОДОБРЕНИЯ ТИПА ШАССИ

Приложение № 3. Описание маркировки шасси

Приложение № 4. Общий вид шасси на одной странице

ДОПОЛНИТЕЛЬНАЯ ИНФОРМАЦИЯ

Конструкция допускает возможность передвижения шасси своим ходом по дорогам общего пользования.

Вариант изготовления: шасси с кабиной и двигателем.

Руководитель органа по сертификации

подпись

А.П. Гусаров

инициалы, фамилия

ОДОБРЕНИЕ ТИПА ШАССИ УТВЕРЖДЕНО.

Внесена запись в реестр за № K-RU.MT25.B.00013 от 17 февраля 2012

Заместитель руководителя

РОССТАНДАРТА

наименование федерального органа
исполнительной власти, выполняющего функции
компетентного административного органа
Российской Федерации в соответствии
с Женевским Соглашением 1958 года

подпись

А.В. Зажигалкин

инициалы, фамилия

K-RU.MT25.B.00013

ОБЩИЕ ХАРАКТЕРИСТИКИ ШАССИ

Колесная формула / ведущие колеса	4 x 2 / задние
Схема компоновки шасси	кабина над двигателем
Расположение двигателя	переднее продольное
Кабина	цельнометаллическая, двухдверная, трехместная

Для модификаций:	NPR75L-K	NPR75L-L	NPR75L-M
Габаритные размеры, мм			
– длина	6690	7325	7870
– ширина		2115	
– высота		2265	
База, мм	3815	4175	4475
Колея передних / задних колес, мм		1680/1650	
Масса шасси в снаряженном состоянии, кг	2665	2725	2780
Полная масса транспортного средства (технически допустимая), кг		7500	
Максимальная осевая масса (технически допустимая), кг			
– на переднюю ось		3100	
– на заднюю ось		6000	
Максимальная масса прицепа, кг	буксировка прицепа не предусмотрена		

Двигатель (марка, тип)	ISUZU, 4HK1, четырехтактный дизель
– количество и расположение цилиндров	4, рядное
– рабочий объем цилиндров, см ³	5193
– степень сжатия	17.5
Максимальная мощность, кВт (мин ⁻¹) по Правилам ЕЭК ООН № 85	110 (2600)
Максимальный крутящий момент, Н·м (мин ⁻¹)	404 (1500...2600)
Топливо	дизельное
Система питания (тип)	непосредственный впрыск топлива с общей рампой
Блок управления (маркировка)	Transtron, 898041264?
ТНВД (тип, маркировка)	Denso, 897386557?
Форсунки (тип, маркировка)	Denso, 788
Нагнетатель воздуха (тип, маркировка)	Garrett, 898000031?
Воздушный фильтр (тип, маркировка)	Nippon Donaldson или Isuzu, 898050415? или 897381529?, с бумажным элементом

K-RU.MT25.B.00013

Система выпуска и нейтрализации отработавших газов	один глушитель; система нейтрализации отсутствует
Глушитель (маркировка)	Nisshin Kogyo или Isuzu, 898058353?
Трансмиссия (тип)	механическая
Сцепление (марка, тип)	сухое, однодисковое
Коробка передач (марка, тип)	Isuzu, MYY6S, с ручным управлением
– число передач	вперед - 6, назад - 1
– передаточные числа	I - 5.979 II - 3.434 III - 1.862 IV - 1.297 V - 1.000 VI - 0.759 3.X. - 5.701
Главная передача (тип, маркировка)	одноступенчатая гипоидная
– передаточное число	4.3
Подвеска	
Передняя (описание)	зависимая, рессорная, с гидравлическими телескопическими амортизаторами
Задняя (описание)	зависимая, рессорная, с гидравлическими телескопическими амортизаторами
Рулевое управление (описание)	с гидроусилителем
– рулевой механизм (тип, маркировка)	"винт-шариковая гайка-рейка-сектор"
Тормозные системы	
Рабочая (описание)	гидравлический двухконтурный привод с разделением на контуры по осям, с вакуумным усилителем, с АБС; тормозные механизмы всех колес – барабанные
Запасная (описание)	каждый контур рабочей тормозной системы
Стояночная (описание)	трансмиссионный тормозной механизм с механическим приводом
Вспомогательная (износостойкая) (описание)	газодинамическая, установлена в системе выпуска отработавших газов

K-RU.MT25.B.00013

Шины

- | | |
|---|--------------|
| – размерность | 215/75 R17.5 |
| – минимально допустимый индекс нагрузки | 124/123 |
| – скоростная категория | L |
| – статический радиус, мм | 356...372 |
-

Оборудование шасси

по заказу: подушки безопасности водителя и пассажира, ремни безопасности с преднатяжителями, кондиционер (хладагент R134a), электростеклоподъемники, наружные зеркала заднего вида с электроприводом, центральный замок

Руководитель органа по сертификации

подпись

А.П. Гусаров

инициалы, фамилия

SERTAUTO.RU

K-RU.MT25.B.00013

ОПИСАНИЕ МАРКИРОВКИ ШАССИ

1. Место расположения и форма знака обращения на рынке:

На табличке изготовителя.

Знак обращения на рынке выполнен в соответствии с Постановлением Правительства Российской Федерации от 19 ноября 2003 г. № 696.

2. Место расположения таблички изготовителя:

В проеме правой двери кабины под фиксатором замка двери.

3. Место расположения идентификационного номера:

3.1. На табличке изготовителя.

3.2. На правом лонжероне рамы в районе заднего колеса.

4. Структура и содержание идентификационного номера (номеров) шасси:

1	2	3	4	5	6	7	8	9	10	11	12	13	14	15	16	17
Z	7	X	N	P	R	7	5	?	?	?	?	?	?	?	?	?

поз. 1 - 3: международный идентификационный код изготовителя (WMI) - **Z7X** - ЗАО "СОЛЛЕРС-ИСУЗУ", Республика Татарстан, Российская Федерация.

поз. 4: Обозначение модельного ряда шасси: **N**.

поз. 5: Обозначение полной массы: **P** – 5000...7500 кг.

поз. 6: Обозначение колесной формулы: **R** – 4 x 2.

поз. 7 - 8: Обозначение типа двигателя: **75** – 4НК1.

поз. 9: Обозначение колесной базы:

K – 3801...4100 мм,

L – 4101...4400 мм,

M – 4401...4700 мм.

поз. 10: Модельный год согласно Таблице 1 Приложения 8 к техническому регламенту о безопасности колесных транспортных средств.

поз. 11 - 17: Производственный номер шасси.

Руководитель органа по сертификации

подпись

А.П. Гусаров

инициалы, фамилия

K-RU.MT25.B.00013

ОБЩИЙ ВИД ШАССИ
ISUZU NPR модификации NPR75L-K, NPR75L-L, NPR75L-M

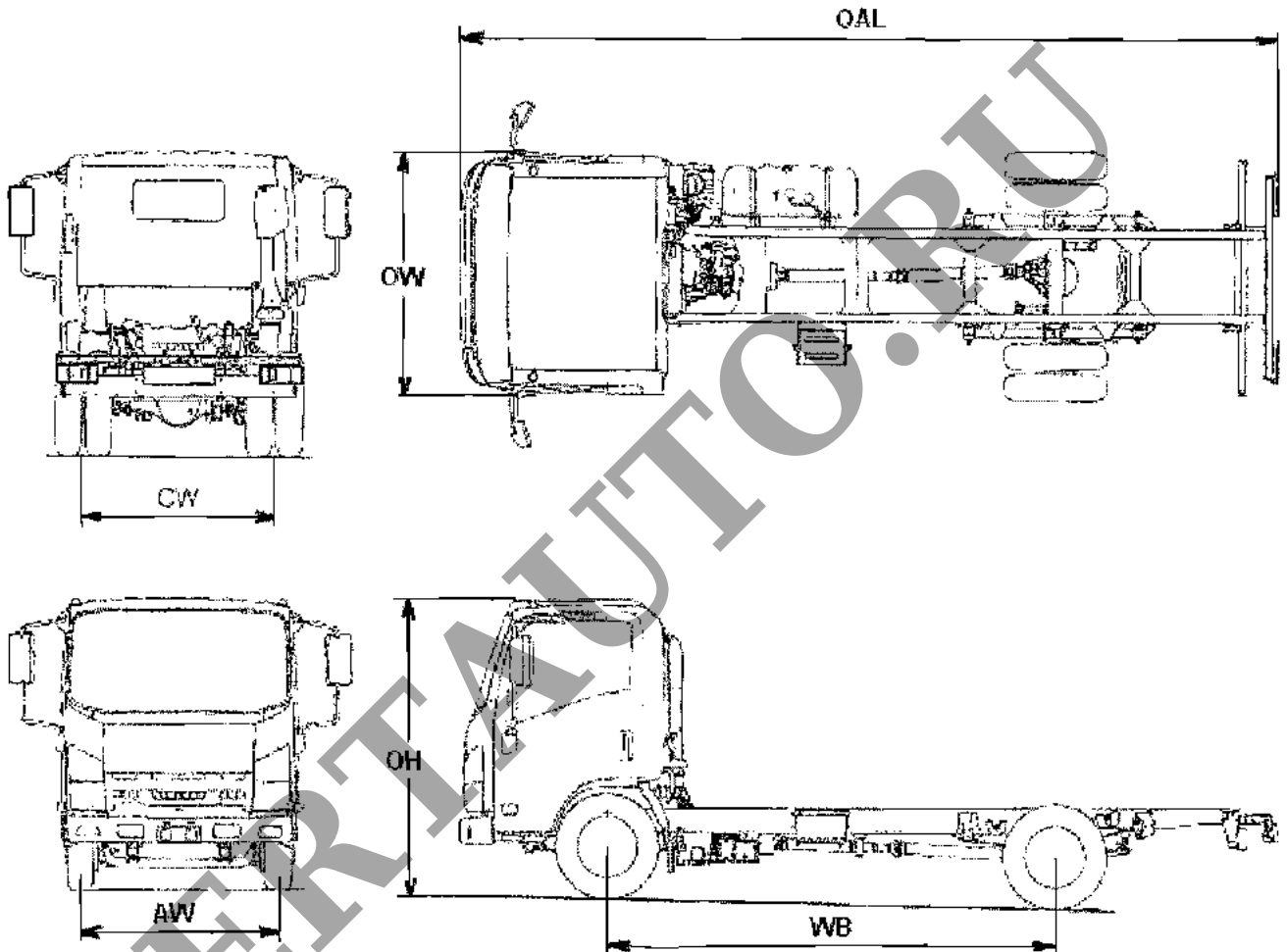

размеры в мм,

Модификации	WB	OAL	OW	AW	CW	OH
NPR75L-K	3815	6690	2115	1680	1650	2265
NPR75L-L	4175	7325	2115	1680	1650	2265
NPR75L-M	4475	7870	2115	1680	1650	2265