

K-KR.MT25.B.00021

28 февраля 2012

31 декабря 2012

**автомоботехники - механических транспортных средств, запасных частей и принадлежностей
Автономной некоммерческой организации "Центр содействия сертификации автомобилотехники"
(ОС ЦСС АМТ)**

141800, Московская область, г. Дмитров-7, ОГРН: 1035001607013
№ РОСС RU.0001.11MT25 от 17.12.2009 г. до 17.12.2014 г.
тел.: (495) 994-99-05, факс: (495) 994-99-40, e-mail: autorc@autorc.ru

МАРКА	HYUNDAI
КОММЕРЧЕСКОЕ НАИМЕНОВАНИЕ	—
ТИП	HD120
МОДИФИКАЦИИ	—
КАТЕГОРИЯ	N₂
ЭКОЛОГИЧЕСКИЙ КЛАСС	транспортное средство, изготовленное на базе данного шасси, относится к 3 экологическому классу
КОД ОКП/ТН ВЭД	45 1110 / 8704 22
ЗАЯВИТЕЛЬ И ЕГО АДРЕС	Общество с ограниченной ответственностью «Хёндэ КомТранс Рус» (ООО «Хёндэ КомТранс Рус»), 107113, г. Москва, ул. Сокольнический вал, д. 1а, Российская Федерация, ОГРН: 1047796552704, тел.: +7 (499) 795-39-69, факс: +7 (499) 795-39-40
ИЗГОТОВИТЕЛЬ И ЕГО АДРЕС	Hyundai Motor Company, 231, Yangjae-Dong, Seocho-Gu, Seoul, The Republic of Korea, тел.: +82-63-260-6358, факс: +82-63-260-6100
ПРЕДСТАВИТЕЛЬ ИЗГОТОВИТЕЛЯ И ЕГО АДРЕС	Общество с ограниченной ответственностью «Хёндэ КомТранс Рус» (ООО «Хёндэ КомТранс Рус»), 107113, г. Москва, ул. Сокольнический вал, д. 1а, Российская Федерация, ОГРН: 1047796552704, тел.: +7 (499) 795-39-69, факс: +7 (499) 795-39-40
СБОРОЧНЫЙ ЗАВОД И ЕГО АДРЕС	Cheonju Plant, 800, Yongam-ri, Bongdong-eup, Wanju-gun, Jeonbuk, The Republic of Korea
ПОСТАВЩИК СБОРОЧНЫХ КОМПЛЕКТОВ И ЕГО АДРЕС	—

соответствуют установленным в Российской Федерации требованиям технического регламента О безопасности колесных транспортных средств по перечню требований в соответствии с Приложением № 2 к настоящему ОДОБРЕНИЮ ТИПА ШАССИ.

Действие данного ОДОБРЕНИЯ ТИПА ШАССИ распространяется на серийно выпускаемую продукцию.

Данное ОДОБРЕНИЕ ТИПА ШАССИ без приложений недействительно.

Приложение № 1. Общие характеристики шасси

Приложение № 2. Перечень документов, явившихся основанием для оформления ОДОБРЕНИЯ ТИПА ШАССИ

Приложение № 3. Описание маркировки шасси

Приложение № 4. Общий вид шасси на трех страницах

ДОПОЛНИТЕЛЬНАЯ ИНФОРМАЦИЯ

Вариант изготовления: шасси с кабиной и двигателем.

Конструкция допускает возможность передвижения шасси своим ходом по дорогам общего пользования.

Руководитель органа по сертификации

подпись

А.П. Гусаров

инициалы, фамилия

ОДОБРЕНИЕ ТИПА ШАССИ УТВЕРЖДЕНО.

Внесена запись в реестр за № К-KR.MT25.B.00021 от 28 февраля 2012

Заместитель руководителя

РОССТАНДАРТА

наименование федерального органа
исполнительной власти, выполняющего функции
компетентного административного органа
Российской Федерации в соответствии
с Женевским Соглашением 1958 года

подпись

А.В. Зажигалкин

инициалы, фамилия

K-KR.MT25.B.00021

ОБЩИЕ ХАРАКТЕРИСТИКИ ШАССИ

Колесная формула / ведущие колеса	4 × 2 / задние		
Схема компоновки шасси	кабина над двигателем		
Расположение двигателя	переднее продольное		
Кабина	цельнометаллическая, двухдверная, трехместная, со спальным местом или без него		
Габаритные размеры, мм			
– длина	6970	7670	8620
– ширина		2400	
– высота		2505	
База, мм	3795	4260	4895
Колея передних/задних колес, мм		1795/1660	
Масса шасси в снаряженном состоянии, кг	4545	4980	5100
Полная масса транспортного средства, кг (технически допустимая)		12000	
Максимальная осевая масса, кг (технически допустимая)			
– на переднюю ось		3500	
– на заднюю ось		8500	
Максимальная масса прицепа, кг	буксировка прицепа не предусмотрена		
Двигатель (марка, тип)	D6DA, четырёхтактный дизель, с турбонаддувом и промежуточным охлаждением воздуха		
– количество и расположение цилиндров	6, рядное		
– рабочий объем цилиндров, см ³	6606		
– степень сжатия	17.6		
Максимальная мощность, кВт (мин ⁻¹) по Правилам ЕЭК ООН № 85	165 (2500)		
Максимальный крутящий момент, Нм (мин ⁻¹)	650 (1700)		
Топливо	дизельное		
Система питания (тип)	непосредственный впрыск топлива		
ТНВД (тип, маркировка)	HMC, OKE88-13800	DOOWON, KP-PE6P120/321RS3S	
Форсунки (тип, маркировка)	HMC, OK87T-13650	DOOWON, 41-433A	
Турбокомпрессор (тип, маркировка)	HMC, 28230-8Y010		
Воздушный фильтр (тип, маркировка)	HMC, 28130-6A701		
Глушитель шума впуска (маркировка)	—		

K-KR.MT25.B.00021

Система выпуска и нейтрализации отработавших газов	один глушитель, совмещенный с нейтрализатором														
Глушитель-нейтрализатор (маркировка)	HMC, 28650-6A705														
Трансмиссия (тип)	механическая														
Сцепление (марка, тип)	сухое, однодисковое, привод гидравлический с пневмоусилителем														
Коробка передач (марка, тип)	КН10, с ручным управлением														
– число передач	вперед - 6, назад - 1														
– передаточные числа	<table> <tr><td>I -</td><td>6.907</td></tr> <tr><td>II -</td><td>4.247</td></tr> <tr><td>III -</td><td>2.454</td></tr> <tr><td>IV -</td><td>1.471</td></tr> <tr><td>V -</td><td>1.000</td></tr> <tr><td>VI -</td><td>0.769</td></tr> <tr><td>З.Х. -</td><td>6.492</td></tr> </table>	I -	6.907	II -	4.247	III -	2.454	IV -	1.471	V -	1.000	VI -	0.769	З.Х. -	6.492
I -	6.907														
II -	4.247														
III -	2.454														
IV -	1.471														
V -	1.000														
VI -	0.769														
З.Х. -	6.492														
Главная передача (тип, маркировка)	гипоидная														
– передаточные числа	4.333 / 4.875														
Подвеска															
Передняя (описание)	зависимая, на продольных полуэллиптических рессорах, с гидравлическими телескопическими амортизаторами и стабилизатором поперечной устойчивости														
Задняя (описание)	зависимая, на продольных полуэллиптических рессорах, с гидравлическими телескопическими амортизаторами или без них														
Рулевое управление (описание)	с гидроусилителем														
– рулевой механизм (тип, маркировка)	«винт-шариковая гайка-рейка-сектор», Mando Machinery Co.														
Тормозные системы															
Рабочая (описание)	пневмогидравлический двухконтурный привод с разделением на контуры по осям, с АБС; тормозные механизмы всех колес – барабанного типа														
Запасная (описание)	каждый из контуров рабочей тормозной системы														
Стояночная (описание)	трансмиссионный тормоз барабанного типа с пневмомеханическим приводом														
Вспомогательная (износостойкая) (описание)	моторный тормоз-замедлитель														
– усилитель (маркировка)	—														
– компрессор (маркировка)	WABCO, DA 000041														
– тормозные камеры/цилиндры (маркировка)	тормозной цилиндр с пневмогидравлическим усилителем, WABCO, 59130-6A00 3														

K-KR.MT25.B.00021

Шины	размерность	минимально допустимый индекс нагрузки	скоростная категория	статический радиус, мм
	245/70 R19.5	136/134	M	430.25
Оборудование шасси	кондиционер (хладагент R-134a)			

Руководитель органа по сертификации

подпись

А.П. Гусаров

инициалы, фамилия

SERTAUTO.RU

K-KR.MT25.B.00021

ОПИСАНИЕ МАРКИРОВКИ ШАССИ

1. Место расположения и форма знака обращения на рынке:
Рядом с табличкой изготовителя.
Знак обращения на рынке выполнен в соответствии с Постановлением Правительства Российской Федерации от 19 ноября 2003 г. № 696.
2. Место расположения таблички изготовителя:
В кабине с левой стороны.
3. Место расположения идентификационного номера:
 - 3.1. На табличке изготовителя.
 - 3.2. В передней части правого лонжерона.
4. Структура и содержание идентификационного номера (номеров) шасси:

1	2	3	4	5	6	7	8	9	10	11	12	13	14	15	16	17
K	M	F	L	A	1	9	A	P	?	C	?	?	?	?	?	?

- поз. 1 - 3: **KMF** - международный идентификационный код изготовителя (WMI) - Hyundai Motor Company, The Republic of Korea.
- поз. 4 - 5: Обозначение типа транспортного средства:
LA – HD120.
- поз. 6: Обозначение типа комплектации:
1 – стандартная.
- поз. 7: Обозначение типа привода тормозной системы:
9 – пневмогидравлическая.
- поз. 8: Обозначение типа двигателя:
A – D6DA.
- поз. 9: Обозначение расположения управления:
P – левостороннее.
- поз. 10: Код года выпуска согласно Таблице 1 Приложения 8 к техническому регламенту о безопасности колесных транспортных средств.
- поз. 11: Код сборочного завода: **C** - Cheonju Plant, The Republic of Korea.
- поз. 12 - 17: Производственный номер транспортного средства.

Руководитель органа по сертификации

подпись

А.П. Гусаров

инициалы, фамилия

К-KR.MT25.B.00021

ОБЩИЙ ВИД ШАССИ
HYUNDAI тип HD120

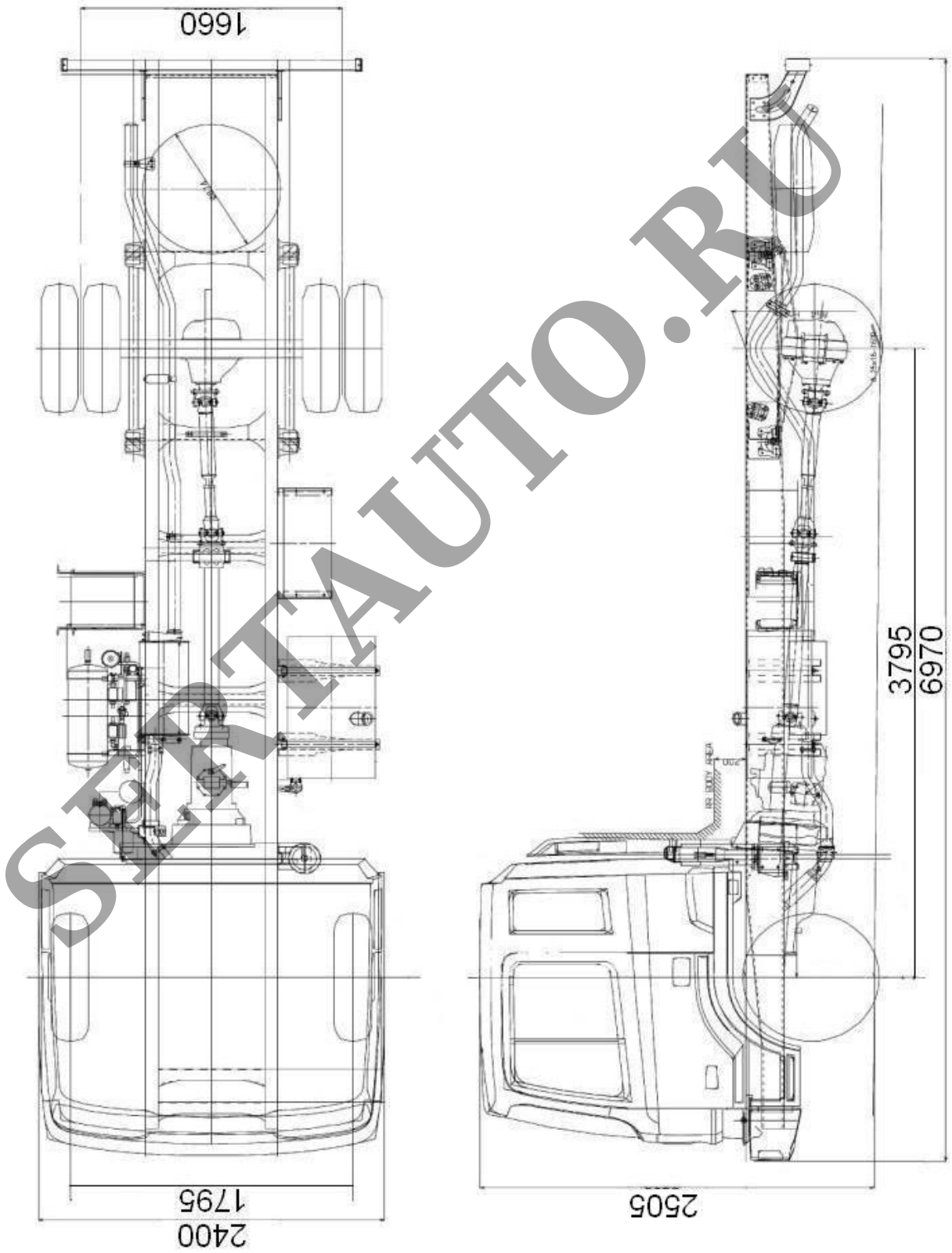

К-KR.MT25.B.00021

ОБЩИЙ ВИД ШАССИ
HYUNDAI тип HD120

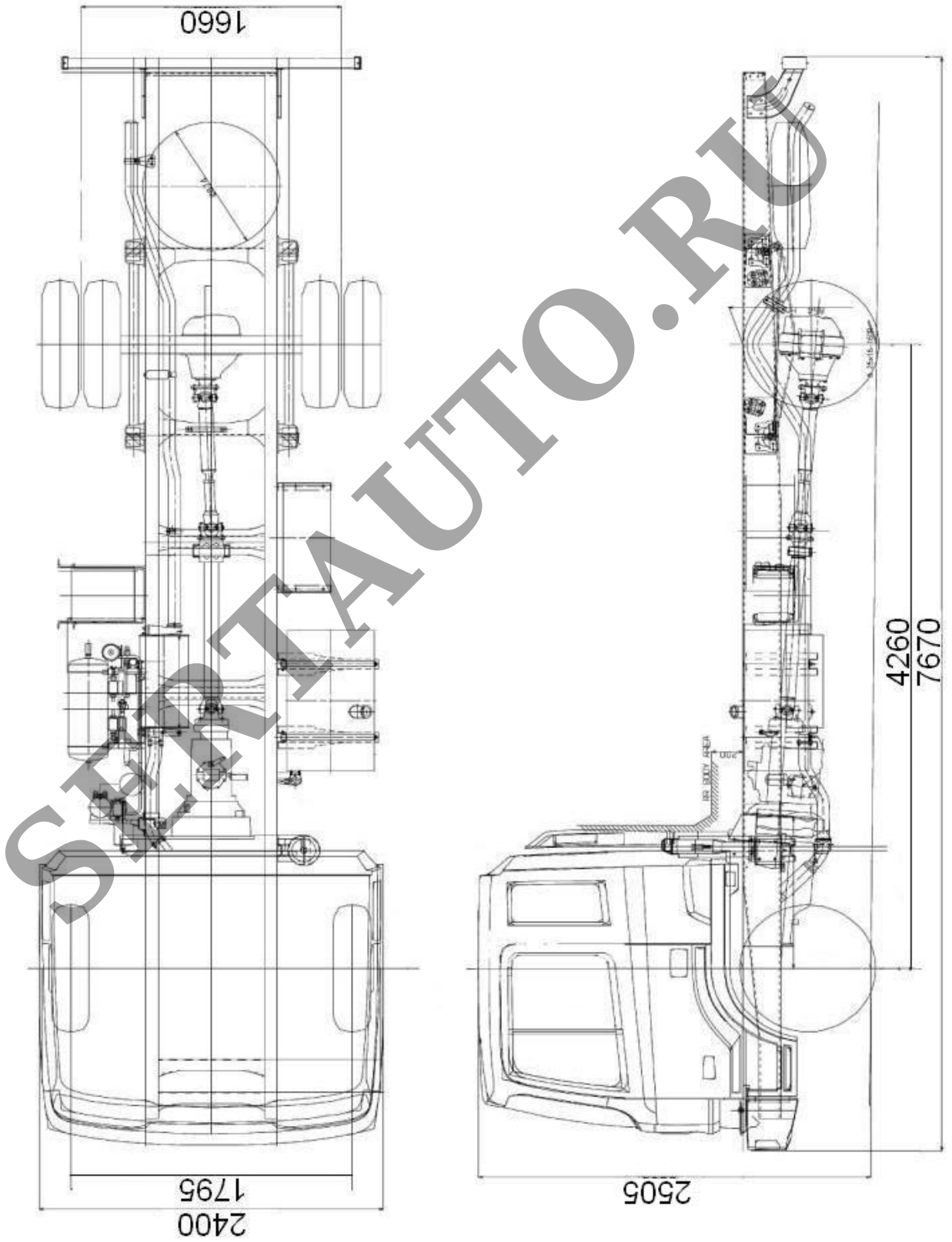

К-KR.MT25.B.00021

ОБЩИЙ ВИД ШАССИ
HYUNDAI тип HD120

