

**К-RU.АЯ04.В.00005**

25 января 2012

31 декабря 2012

продукции машиностроения Федерального государственного унитарного предприятия «Всероссийский научно-исследовательский институт стандартизации и сертификации в машиностроении» (ОС «ПРОММАШ») 123007, г. Москва, ул. Шеногина, 4, ОГРН 1037739388939, № РОСС RU.0001.11АЯ04 с 20.03.2008 г. по 20.03.2013 г. тел. (499) 259-74-85, факс (499) 256-14-77, e-mail 203-1@gost.ru

МАРКА	Volvo
КОММЕРЧЕСКОЕ НАИМЕНОВАНИЕ	FH, FM, FMX, FH-TRUCK, FM-TRUCK, FMX-TRUCK
ТИП	FM-TRUCK 4x2, 4x4 / FH-TRUCK 4x2, 4x4
МОДИФИКАЦИИ	—
КАТЕГОРИЯ	N <sub>3</sub>
ЭКОЛОГИЧЕСКИЙ КЛАСС	транспортное средство, изготовленное на базе данного шасси, относится к экологическому классу 3
КОД ОКП / ТН ВЭД	45 1118/ 8704 22 (с полной массой транспортного средства более 5т, но не более 20 т), 8704 23 (с полной массой транспортного средства более 20т)
ЗАЯВИТЕЛЬ И ЕГО АДРЕС	Закрытое Акционерное Общество «ВОЛЬВО ВОСТОК» (ЗАО «ВОЛЬВО ВОСТОК») 248030, г. Калуга, ул. Суворова, д. 29, Российская Федерация, ОГРН 1027700270949 тел. (495) 961-10-30, факс (495) 961-10-32
ИЗГОТОВИТЕЛЬ И ЕГО АДРЕС	Закрытое Акционерное Общество «ВОЛЬВО ВОСТОК» (ЗАО «ВОЛЬВО ВОСТОК») 248030, г. Калуга, ул. Суворова, д. 29, Российская Федерация, ОГРН 1027700270949 тел. (495) 961-10-30, факс (495) 961-10-32
ПРЕДСТАВИТЕЛЬ ИЗГОТОВИТЕЛЯ И ЕГО АДРЕС	—
СБОРОЧНЫЙ ЗАВОД И ЕГО АДРЕС	248033, г. Калуга, Тульское шоссе, д. 18, Российская Федерация тел. (495) 961-10-30, факс (495) 961-10-32
ПОСТАВЩИК СБОРОЧНЫХ КОМПЛЕКТОВ И ЕГО АДРЕС	Volvo Truck Corporation, S-405 08 Göteborg, Sweden

соответствуют установленным в Российской Федерации требованиям технического регламента «О безопасности колесных транспортных средств».

Действие данного ОДОБРЕНИЯ ТИПА ШАССИ распространяется на серийно выпускаемую продукцию.

Данное ОДОБРЕНИЕ ТИПА ШАССИ без приложений не действительно.

Приложение 1	Общие характеристики шасси
Приложение 2	Перечень документов, явившихся основанием для оформления ОДОБРЕНИЯ ТИПА ШАССИ
Приложение 3	Описание маркировки шасси
Приложение 4	Общий вид шасси на 1 странице

**ДОПОЛНИТЕЛЬНАЯ ИНФОРМАЦИЯ** В связи с несоответствием параметров транспортных средств на шасси FM-TRUCK 4x2, 4x4 / FH-TRUCK 4x2, 4x4 значениям, установленным в разделе 1 и п.п. 3.1 и 3.2 Приложения № 4 к техническому регламенту о безопасности колесных транспортных средств, для передвижения транспортных средств по территории Российской Федерации необходимо оформление специального разрешения.

Конструкция допускает возможность перемещения шасси своим ходом по дорогам общего пользования.

Руководитель органа по сертификации

подпись

**А.В. Куликов**

инициалы, фамилия

**ОДОБРЕНИЕ ТИПА ШАССИ УТВЕРЖДЕНО**

Внесена запись в реестр за № К-RU.АЯ04.В.00005 от 25 января 2012 г.

Заместитель руководителя **РОССТАНДАРТА**

наименование федерального органа исполнительной власти, выполняющего функции компетентного административного органа Российской Федерации в соответствии с Женевским Соглашением 1958 года

подпись

**А.В. Зажигалкин**

инициалы, фамилия

## К-RU.АЯ04.В.00005

## ОБЩИЕ ХАРАКТЕРИСТИКИ ШАССИ

Колесная формула / ведущие колеса	4x2 / 2-ой оси, 4x4/ все	
Схема компоновки шасси	кабина над двигателем	
Расположение двигателя	переднее продольное	
Кабина	цельнометаллическая двухместная или трехместная или шестиместная (FM L2H2 Globetrotter), двухдверная, опрокидывающаяся вперед, со спальным местом или без него	
<b>Габаритные размеры, мм</b>		
- длина	5385...12000	
- ширина (max)	2500...2550	
- высота	2500...4000	
База, мм	3000...6700	
Колея колес передних колес/ колес задней тележки, мм	1991...2110/1816...1969	
	Технически допустимая	Разрешенная
Масса шасси в снаряженном состоянии, кг	8101...11031	
Полная масса транспортного средства, изготовленного на шасси, кг	18200...22000	18000
Максимальная осевая масса, кг		
-на переднюю ось	6700...9000	10000 (для 4x2) 11500 (для 4x4)
- на заднюю ось	11500...13000	11500
Максимальная масса полуприцепа/прицепа, буксируемого транспортным средством, изготовленным на шасси, кг		
- без тормозной системы	750	
- с тормозной системой	14400...61000	
Максимальная масса автопоезда, кг	34500...70000	

## K-RU.AЯ04.B.00005

Двигатель (марка, тип) - обозначение на блоке двигателя	Volvo, D9B	Volvo, D13A	Volvo, D11A
	D9	D13	D11
- количество и расположение цилиндров	четырёхтактный с воспламенением от сжатия, с турбонаддувом и промежуточным охлаждением		
- рабочий объем, см <sup>3</sup>	6, рядное		
- степень сжатия	9364	12780	10837
Максимальная мощность, кВт (мин <sup>-1</sup> ) по Правилам ЕЭК ООН № 85	18.9	18.1	18.0
Максимальный крутящий момент, Нм (мин <sup>-1</sup> )	225 (1900) (для дв. D9B 300)	294 (1800) (для дв. D13A 400)	242 (1900) (для дв. D11A 330)
	255 (1900) (для дв. D9B 340)	324 (1800) (для дв. D13A 440)	273 (1900) (для дв. D11A 370)
	286 (1900) (для дв. D9B 380)	353 (1800) (для дв. D13A 480)	315 (1900) (для дв. D11A 430)
		382 (1800) (для дв. D13A 520)	
Максимальный крутящий момент, Нм (мин <sup>-1</sup> )	1530 (1200) (для дв. D9B 300)	2000 (1050...1400) (для дв. D13A 400)	1650 (1150) (для дв. D11A 330)
	1630 (1200) (для дв. D9B 340)	2200 (1050...1400) (для дв. D13A 440)	1780 (1150) (для дв. D11A 370)
	1740 (1200) (для дв. D9B 380)	2400 (1050...1400) (для дв. D13A 480)	1980 (1150) (для дв. D11A 430)
		2500 (1050...1400) (для дв. D13A 520)	
Топливо	дизельное		
двигатели:	Volvo, D9B	Volvo, D13A	Volvo, D11A
Система питания (тип)	непосредственный впрыск топлива		
Форсунки (тип, маркировка)	Delphi Diesel System		
	20747797, 2100768A, 20747798, 2100743	(520, 480) 20584346/ 20584348, (440, 400) 20584345/ 20584347	20555521, 21028880, 20708597, 21028884
Нагнетатель воздуха (тип, маркировка)	Holset		
	HX40W 20736534, 20563013, 20718333	HX55 20712174, 20728220 (для D13A400, D13A440) 20581607, 20763166 (для D13A480, D13A520)	HX55 20524063, 20760326
Воздушный фильтр (тип, маркировка)	Volvo		
	8149319, 20381066, 20859974	8149319, 8149320, 3979505, 20381066, 20478756, 21115476	8149319, 20381066, 20859974
	сухой бумажный элемент		

## K-RU.AЯ04.B.00005

двигатели:	Volvo, D13A	Volvo, D9B, Volvo, D11A
<b>Система выпуска и нейтрализации отработавших газов</b>	два глушителя, система нейтрализации отработавших газов отсутствует	
Основной глушитель (марка, тип)	Volvo	
	3979599, 8149655, 3183697, 20431610, 20580850, 20430627, 20582423, 3171270, 20430626, 3979912	3979599, 23431610, 20580850, 20582423, 20431610
Дополнительный глушитель (марка, тип)	Volvo, 1675864, 3183953, 20766755, 20441700, 20451325, 20564260	

<b>Трансмиссия</b> (тип)	механическая			
Сцепление (марка, тип)	Volvo, CS43B-O, CS43B-OR, однодисковое или CD38B-O, CD40B-O, двухдисковое			
Коробка передач (марка, тип)	Volvo, VT2009B	Volvo, VT2214B	Volvo, VTO2214B	Volvo, VT2514B
	механическая, с ручным управлением			
- число передач и передаточные числа коробки передач	вперед - 9, назад - 2	вперед -14, назад - 4 нижний ряд/верхний ряд		
-дополнительная понижающая передача:	16.85	16.86/13.51	13.51/10.83	16.41/13.16
I -	10.18	11.13/8.92	8.92/7.15	11.13/8.92
II -	7.16	7.16/5.74	5.74/4.60	7.16/5.74
III -	5.04	4.68/3.75	3.57/3.00	4.68/3.75
IV -	3.75	2.97/2.38	2.38/1.91	2.97/2.38
V -	2.72	1.91/1.53	1.53/1.23	1.91/1.53
VI -	1.91	1.25/1.00	1.00/0.801	1.25/1.00
VII -	1.35	—	—	—
VIII -	1.00	—	—	—
3.X. I -	16.41	15.08/12.09	12.09/9.69	15.06/12.09
3.X.II -	4.38	4.02/3.22	3.22/2.58	4.02/3.22

## K-RU.AЯ04.B.00005

<b>Трансмиссия (тип)</b>	механическая				
<b>Сцепление (марка, тип)</b>	Volvo, CS43B-O, CS43-OR, однодисковое или CD38B-O, CD40B-O, двухдисковое				
<b>Коробка передач (марка, тип)</b>	Volvo, VTO2514B	Volvo, VT2814B	Volvo, VTO2814B	Volvo, V2412AT, AT2412C, AT2512D, V2512AT, V2812AT, AT2612D, AT2512C, AT2812C, AT2812D, AT2412D	Volvo, VO2512AT, VO3112AT, ATO2612D, VTO2512D, ATO2512C, ATO3112C, ATO2112D, ATO3112D, ATO3512D
- число передач и передаточные числа коробки передач - дополнительная понижающая передача:	механическая, с ручным управлением			механическая, с автоматическим переключением	
	вперед -14, назад - 4 нижний ряд/верхний ряд			вперед -12, назад - 4 нижний ряд/верхний ряд	
	13.16/10.54	16.41/13.16	12.96/10.34	14.94/11.73	11.73/9.21
	I - 8.92/7.15	11.13/8.92	8.79/7.02	9.04/7.09	7.09/5.57
	II - 5.74/4.60	7.16/5.74	5.65/4.51	5.54/4.35	4.35/3.41
	III - 3.75/3.00	4.68/3.75	3.75/2.99	3.44/2.70	2.70/2.12
	IV - 2.38/1.91	2.97/2.38	2.34/1.87	2.08/1.63	1.63/1.28
	V - 1.53/1.23	1.91/1.53	1.51/1.20	1.27/1.00	1.00/0.79
	VI - 1.00/0.80	1.25/1.00	1.00/0.80	—	—
	3.X. I - 12.09/9.69	15.06/12.09	11.91/9.51	17.49/13.73	13.73/10.78
3.X. II - 3.22/2.58	4.02/3.22	3.18/2.54	4.02/3.16	3.16/2.48	
<b>Трансмиссия (тип)</b>	гидромеханическая				
<b>Сцепление (марка, тип)</b>	—				
<b>Коробка передач (марка, тип)</b>	Volvo, VT1805PT	Volvo, VT2006PT, VT2106PT, VT2606PT, PT2106, PT2606			
- число передач и передаточные числа	автоматическая				
	вперед - 5, назад - 1			вперед - 6, назад - 2	
	I - 4.50				6.15
	II - 2.40				4.27
	III - 1.65				2.41
	IV - 1.31				1.68
	V - 1.00				1.32
	VI - —				1.00
	3.X. I - 4.36				6.64
	3.X. II - —				3.84

## K-RU.AЯ04.B.00005

Для всех моделей с колесной формулой:	4x2	4x4
Главная передача (марка, тип)	Volvo, RS1356SV, RSS1344C, RSS1360, одинарная или RS1352HV, RS1370HV, RS1365HV, двойная	Volvo, RS1352HV, RS1370HV, RS1365HV, двойная
- передаточное число главной передачи	2.47, 2.50, 2.64, 2.79, 2.85, 3.08, 3.10, 3.36, 3.44, 3.67, 3.70, 4.11, 4.63, 5.29 или 3.33, 3.46, 3.61, 3.76, 3.97, 4.12, 4.55, 5.41, 7.13	3.33, 3.46, 3.61, 3.76, 3.97, 4.12, 4.55, 5.41, 7.13
Главная передача переднего моста (марка, тип)	—	Volvo, FS0910HZ, двойная
- передаточное число главной передачи	—	5.19
Раздаточная коробка (марка, тип)	—	Volvo, VT2501TB
- передаточные числа	—	0.69, 0.72, 0.79, 0.88, 1.04

<b>Подвеска</b>	
Передняя (описание)	зависимая, на листовых рессорах или пневматическая, с гидравлическими телескопическими амортизаторами и стабилизатором поперечной устойчивости
Задняя (описание)	
<b>Рулевое управление</b> (описание)	с гидроусилителем
-рулевой механизм (тип, маркировка)	«винт-шариковая гайка-рейка-сектор», ZF 8098
<b>Тормозные системы</b>	
Рабочая (описание)	пневматическая двухконтурная с разделением на контуры по осям, тормозные механизмы колес – дисковые или барабанные, с антиблокировочной системой
Запасная (описание)	
Стояночная (описание)	
Вспомогательная (износостойкая) (описание)	

## K-RU.AЯ04.B.00005

Шины	размерность	минимально допустимый индекс нагрузки	категория скорости, не менее	статический радиус, мм
	385/65 R 22.5	158/-	G	435...566
	385/55 R 22.5	158/-	G	
	355/55 R 22.5	154/-	G	
	315/70 R 22.5	152/148	G	
	295/60 R 22.5	149/146	G	
	305/70 R 22.5	152/148	G	
	315/80 R 22.5	154/150	G	
	295/80 R 22.5	152/146	G	
	315/60 R 22.5	152/148	G	
	305/60 R 22.5	150/147	G	
	285/60 R 22.5	148/145	G	
	11.00 R 22	150/146	G	
	11 R 22.5	148/145	G	
	12.00 R 20	154/150	G	
	12 R 22.5	152/148	G	
	13 R 22.5	154/150	G	
	11.00 R 20	150/146	G	
	12.00 R 24	156/153	G	
	14.00 R 20	160/157	G	
<b>Оборудование шасси</b>	холодильник, кондиционер (хладагент R-134A или R404a), стереомагнитола, микроволновая печь, мобильный телефон, спутниковая система навигации с дисплеем и клавиатурой, проблесковый маячок			

Руководитель органа по сертификации

подпись

А.В. Куликов

инициалы, фамилия



**К-RU.АЯ04.В.00005**

**ОПИСАНИЕ МАРКИРОВКИ ШАССИ**

1. Место расположения и форма знака обращения на рынке:  
На голографической наклейке, расположенной рядом с табличкой изготовителя. Знак обращения на рынке выполняется в соответствии с Постановлением Правительства Российской Федерации от 19 ноября 2003 г. № 696
2. Место расположения таблички изготовителя:  
На панели кабины под капотом, справа (для FH);  
На внутренней панели правой двери внизу (для FM)
3. Место расположения идентификационного номера:
  - 3.1. На табличке изготовителя.
  - 3.2. На передней части рамы справа.
4. Структура и содержание идентификационного номера (номеров) шасси:

1	2	3	4	5	6	7	8	9	10	11	12	13	14	15	16	17
X	9	P	?	?	?	?	?	?	?	?	?	?	?	?	?	?

- поз. 1 - 3: международный идентификационный код изготовителя (WMI): «X9P» – ЗАО «ВОЛЬВО ВОСТОК», Российская Федерация
- поз. 4: тип кабины: «J» – кабина для шасси FM;  
«A» – кабина для шасси FH
- поз. 5 - 7: тип двигателя:  
«L40» - D9B300, «L60» - D9B340, «L80» - D9B380  
«SG0» или «4EA» - D13A400, «S02» или «4EB» - D13A440,  
«SW0» или «4EC» - D13A480, «S50» или «4ED» - D13A520,  
«M10» – D11A330, «M30» – D11A370, «H90» – D11A430
- поз. 8: колесная формула: «A» – 4x2; «B» – 4x4
- поз. 9: контрольный символ от цифры «0» до «9» или буква «X»
- поз. 10: код года выпуска согласно «техническому регламенту «о безопасности колесных транспортных средств», пункт 1.2.4 приложения 8
- поз. 11 - 17: производственный номер шасси

**Руководитель органа по сертификации**

подпись

**А.В. Куликов**

инициалы, фамилия

К-РУ.АЯ04.В.00005

**ОБЩИЕ ВИДЫ ШАССИ**  
 марка Volvo, тип FM-TRUCK 4x2, 4x4 / FH-TRUCK 4x2, 4x4

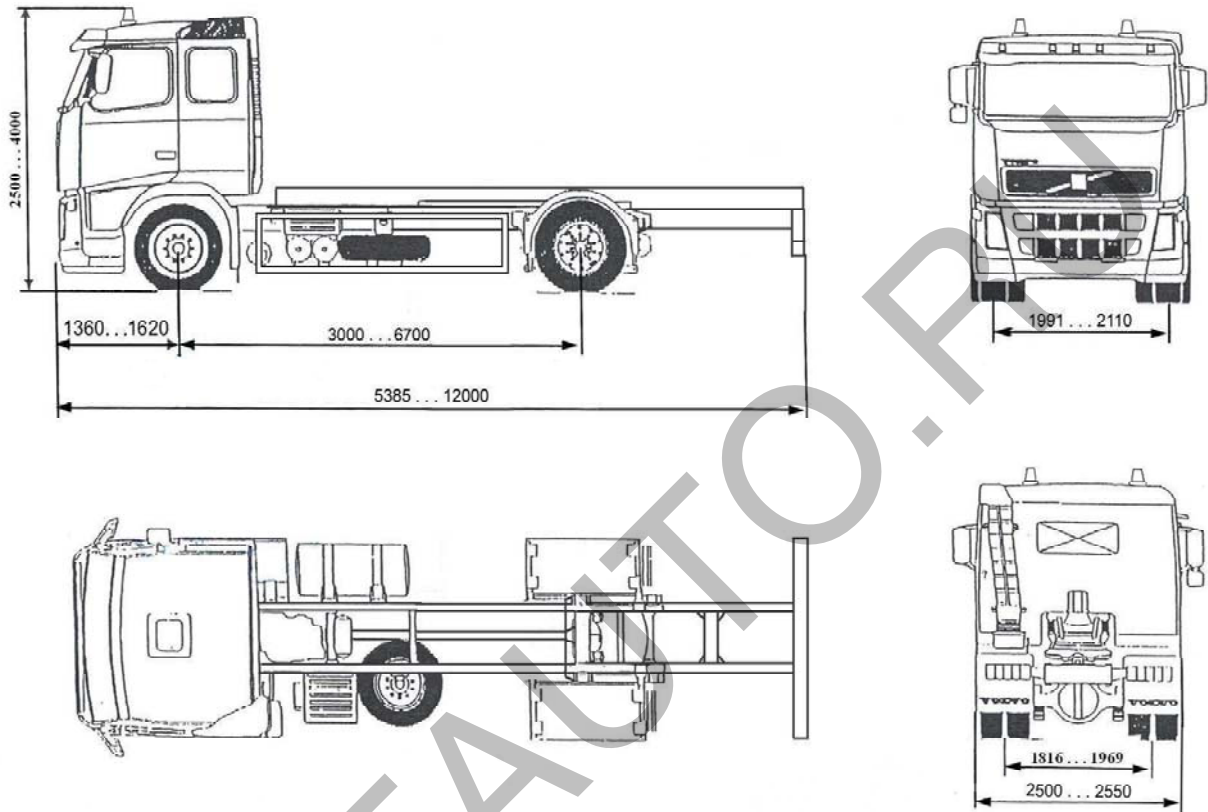

FM/FH CABS

