

РОСС IT.MT27.E00355

Марка транспортного средства **PIAGGIO**
Тип транспортного средства **C38 (1/02, 4/01)**
C45 (1/00)
Категория транспортного средства **L₁**
Код ТН ВЭД **8711 10 000 0**
Код VIN **ZAPC38?0????????? (для C38 (1/02, 4/01))**
ZAPC45100????????? (для C45 (1/00))
Заявитель, представитель изготовителя и его адрес **ЗАО "ИталМото"**
Российская Федерация, 107076, г. Москва, ул. Преображенская, д. 5/7
Изготовитель и его адрес **Piaggio & C. S.p.A.**
viale Rinaldo Piaggio 25 56025 Pontedera (PI), Italy

ОБЩИЕ ХАРАКТЕРИСТИКИ ТРАНСПОРТНОГО СРЕДСТВА

Количество и расположение колес	2/продольное
Колесная формула/ведущие колеса	2x1/заднее
Схема компоновки транспортного средства	двигатель расположен в пределах базы мотороллера (под водительским сиденьем)
Рама	стальная, трубчатая
Количество мест	2

РОСС ИТ.МТ27.Е00355

	C38	C45
	вар.: 1/02, 4/01	вар.: 1/00
Габаритные размеры, мм		
длина	1780	1790 1860 – с задним кофром
ширина	750	
высота	1210 1640 – с высоким ветровым стеклом	1170 1650 – с высоким ветровым стеклом
База, мм	1290	1280
Масса снаряженного транспортного средства (ГОСТ Р 52051-2003), кг	180	182
Полная масса транспортного средства, кг	290	295
на переднюю ось	90	
на заднюю ось	200	205
Двигатель (марка, тип)	Piaggio	
	C381M	C451M
	бензиновый, 2-х тактный, воздушного охлаждения	
Количество и расположение цилиндров	1 горизонтальное	
Рабочий объем, см ³	49	
Степень сжатия	9,9	12
Максимальная мощность, кВт (мин ⁻¹)	3,2 (7500)	3,3 (7500)
Максимальный крутящий момент Н.м (мин ⁻¹)	4,4 (6500)	4,7 (6000)
Топливо	бензин с октановым числом не менее 95	
Система питания	карбюраторная	
Карбюратор (марка, тип)	DELL'ORTO (PHVA 17,5) WEBER (18 OM)	DELL'ORTO (PHVA 17,5)
Воздушный фильтр (марка, тип)	Piaggio с полиуретановым наполнителем	

РОСС ИТ.МТ27.Е00355

	C38	C45
	вар.: 1/02, 4/01	вар. 1/00
Система зажигания	PIAGGIO CMD 01	
	Магнето, опережение регулируется электроникой	
Свечи зажигания (марка, тип)	Champion RNIC	
Система выпуска и нейтрализации отработавших газов	Один глушитель справа с нейтрализатором	
Глушитель (марка, тип)	PIAGGIO SC46e3	
Нейтрализатор (марка, тип)	PIAGGIO каталитический механическая	
<u>Трансмиссия</u>		
Сцепление (марка, тип)	автоматическое, сухое, центробежного типа	
Коробка передач (марка, тип)	автоматическая с бесступенчатым вариатором	
Диапазон вариатора:	от 0,326 до 0,8	от 0,326 до 0,769
Главная передача (марка, тип)	двойная цилиндрическая	
передаточное число главной передачи:	12,385	13,34
передаточное число промежуточной передачи:	-	-
<u>Подвеска</u>		
передняя	телескопическая, с гидравлическими амортизаторами	
задняя	телескопическая, с пружинно-гидравлическими амортизаторами	
Рулевое управление (марка, тип)	PIAGGIO, мотоциклетного типа, непосредственная передача, тип передаточного механизма - руль и вилка	

РОСС ИТ.МТ27.Е00355

	C38	C45
	вар.: 1/02, 4/01	вар. 1/00
Тормозные системы:		
переднее колесо (марка, тип)	PIAGGIO	
	578775	595307
	однодисковый тормозной механизм с ручным приводом	
заднее колесо (марка, тип)	PIAGGIO	
	595430	631132
	барабанный тормозной механизм с ручным приводом	однодисковый тормозной механизм с ручным приводом
Шины (марка, размерность):	Motorcycle tires	
переднее колесо	110/70-11	120/70-13
заднее колесо	120/70-10	140/60-13
Индекс несущей способности		
переднее колесо	45	53
заднее колесо	54	57
Категория скорости		
переднее колесо	L	
заднее колесо	L	
Дополнительное оборудование транспортного средства	ветровое стекло, задний кофр	

Действие данного «Одобрения типа транспортного средства» распространяется на партию транспортных средств в количестве 150 (сто пятьдесят) шт., ввозимых по эксклюзивному дистрибьюторскому соглашению № 180106 от 18.01.2006 г.

Декларация о ввозимых на территорию Российской Федерации транспортных средствах данного типа (размер и отличительные признаки отдельных партий) передаются производителем или официальным дилером ежемесячно (вне зависимости от факта поставки) в Орган по сертификации, на основании чего выдаются заверенные копии «Одобрения типа транспортного средства».

PIAGGIO C38 (1/02, 4/01), C45 (1/00)

Описание маркировки транспортных средств представлено в приложении № 2.
Общие виды транспортных средств представлены в приложении № 3 на 4 листах.

А.В. Денисов

С.В. Пугачёв

действует с « 15 » марта 2007 г.

РОСС ИТ.МТ27.Е00355

Приложение №2 к «Одобрению
типа транспортного средства»

ОПИСАНИЕ МАРКИРОВКИ ТРАНСПОРТНОГО СРЕДСТВА

1. Место расположения и форма знака соответствия:

Рядом с табличкой изготовителя.**Знак соответствия выполнен по ГОСТ Р 50460 с указанием номера данного
«Одобрения типа транспортного средства»**

2. Место расположения таблички изготовителя:

В центральной части рамы под сиденьем водителя

3. Место расположения идентификационного номера (код VIN):

3.1 На табличке изготовителя**3.2 С правой стороны под скамеечкой для ног**

4. Структура и содержание идентификационного номера (номеров) транспортных средств:

1.	2.	3.	4.	5.	6.	7.	8.	9.	10.	11.	12.	13.	14.	15.	16.	17.
Z	A	P	C	?	?	?	0	?	?	?	?	?	?	?	?	?

поз. 1-3: международный идентификационный код изготовителя (WMI):

**ZAP – код изготовителя - PIAGGIO & C.S.p.A., Via Rinaldo Piaggio, 25
Pontedera (PI), Italy;**поз. 4-6: обозначение типа транспортного средства: **C38, C45**поз. 7: **?** – вариант ТС: 1 или 4 – для C38;
1 – для C45;поз. 8-9: **?** – версия ТС: 02, 01 – для C38;
00 – для C45;

поз. 10-17: указательная часть (VIS);

поз. 10-17: **??????** – производственный номер транспортного средства.

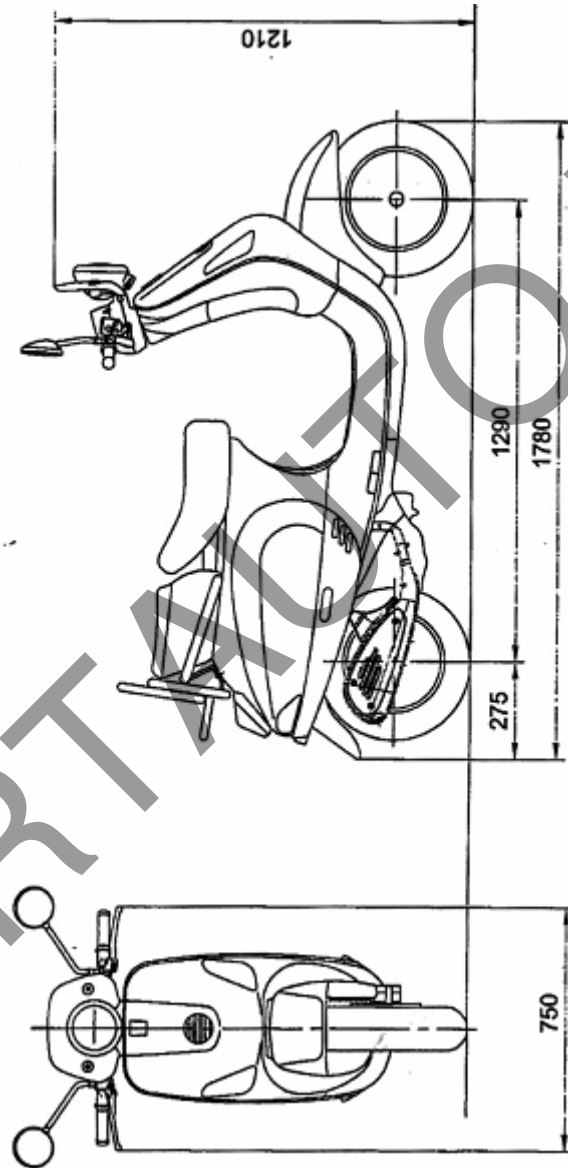

мопеды PIAGGIO мод. С38

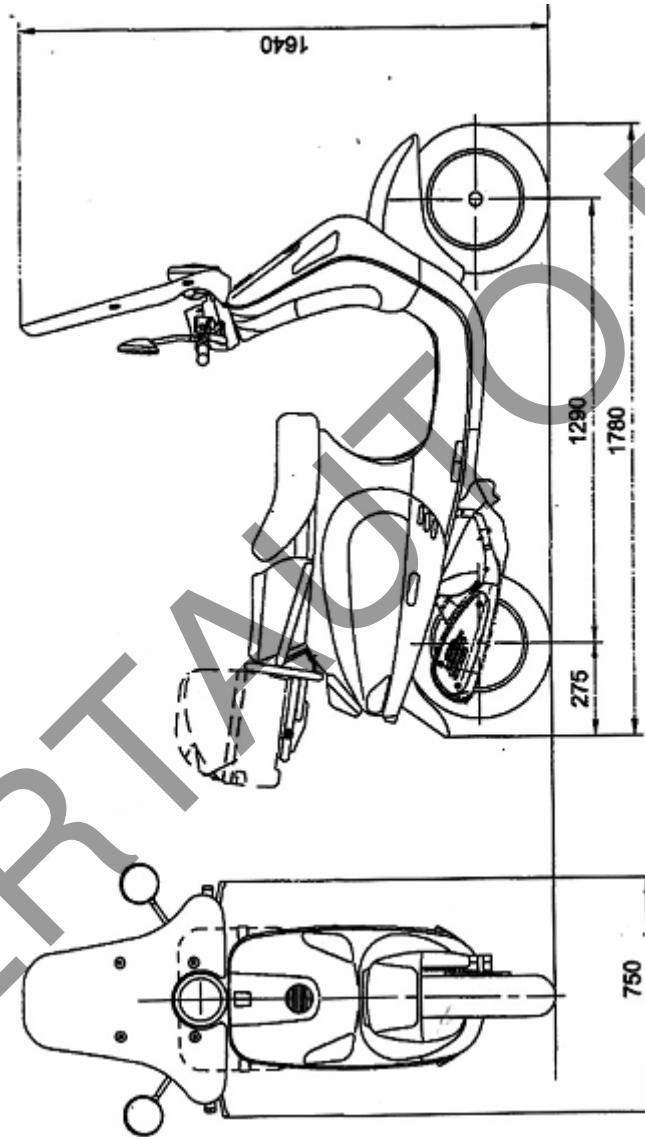

мопеды PIAGGIO мод. С38
(с задним кофром и высоким ветровым стеклом)

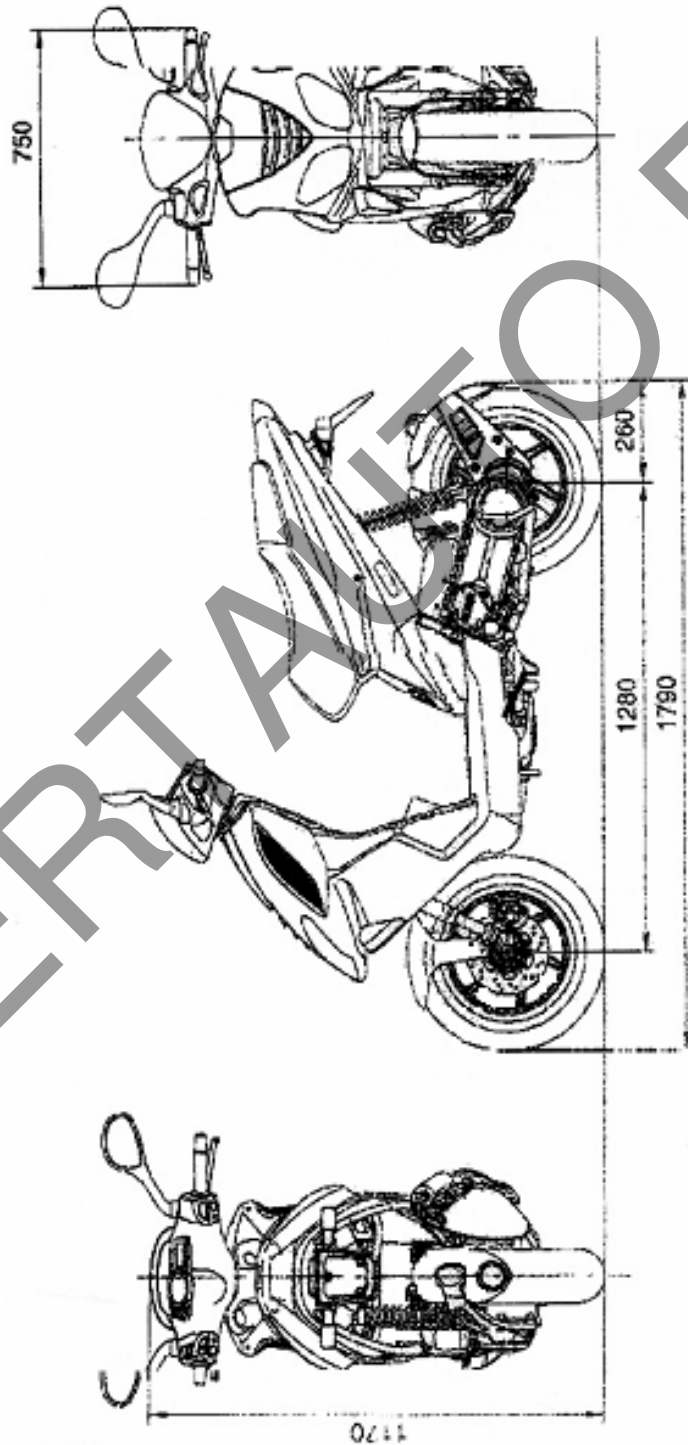

мопеды PIAGGIO мод. С45

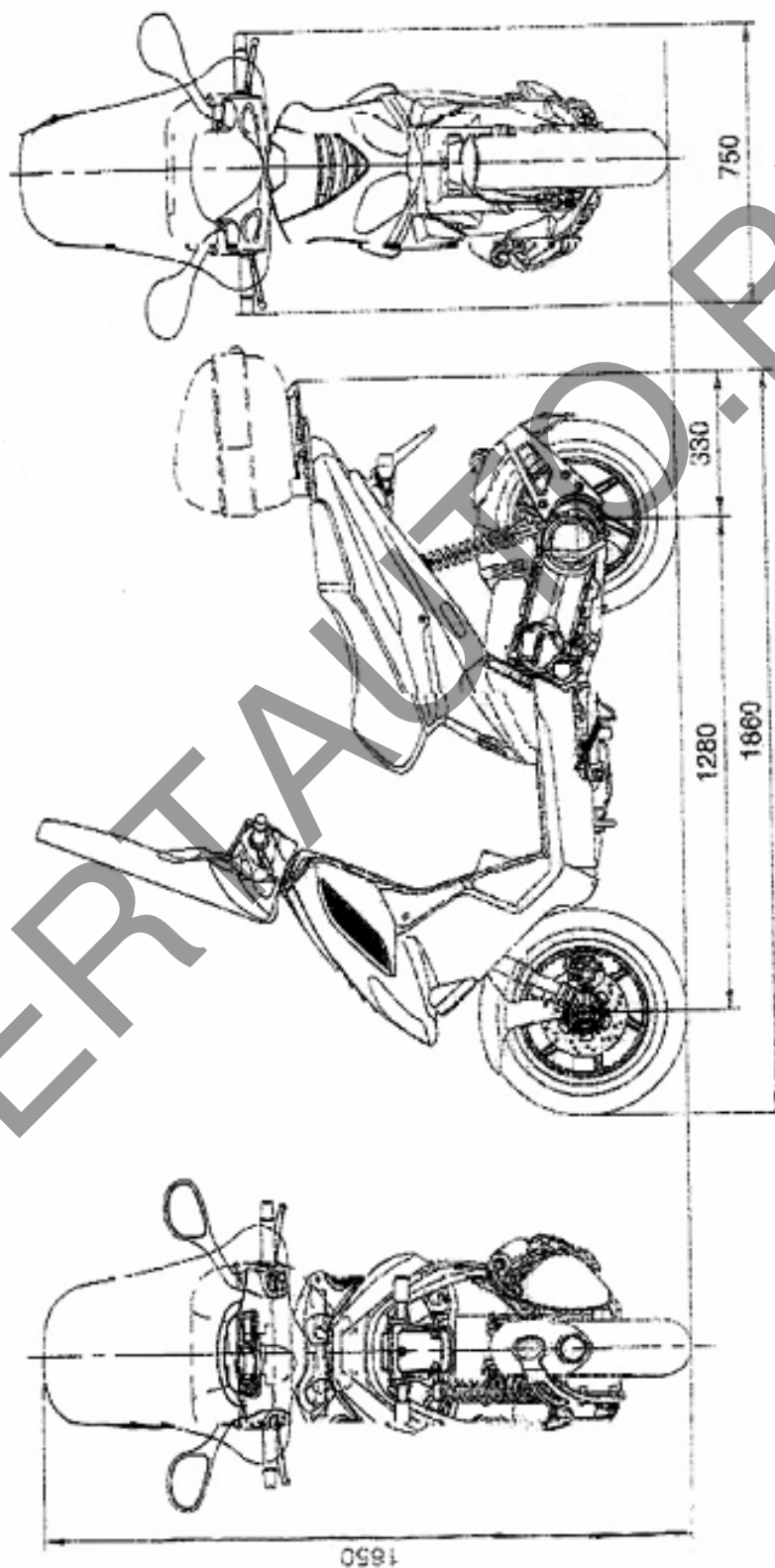

мопеды PIAGGIO мод. С45
(с задним кофром и высоким ветровым стеклом)