

РОСС IT.MT27.E00354

Марка транспортного средства **PIAGGIO**  
Тип транспортного средства **C29 (2/00, 2/01)**  
**C42 (5/00, 5/01)**  
**C45 (3/00)**

Категория транспортного средства **L<sub>1</sub>**  
Код ТН ВЭД **8711 10 000 0**  
Код VIN **ZAPC2920????????? (для C29 (2/00, 2/01))**  
**ZAPC4250????????? (для C42 (5/00, 5/01))**  
**ZAPC45300????????? (для C45 (3/00))**

Заявитель, представитель изготовителя и его адрес **ЗАО "ИталМото"**  
**Российская Федерация, 107076, г. Москва, ул. Преображенская, д. 5/7**

Изготовитель и его адрес **PIAGGIO & C.S.p.A., Via Rinaldo Piaggio, 25 Pontedera (PI), Italy**

**ОБЩИЕ ХАРАКТЕРИСТИКИ ТРАНСПОРТНОГО СРЕДСТВА**

	<b>C29</b>	<b>C42</b>	<b>C45</b>
Количество и расположение колес	<b>вар.:</b> <b>2/00, 2/01</b>	<b>вар.</b> <b>5/00, 5/01</b>	<b>вар.</b> <b>3/00</b>
Колесная формула/ведущие колеса	<b>2/продольное</b>		
Схема компоновки транспортного средства	<b>двигатель расположен в пределах базы мотороллера (под водительским сиденьем)</b>		
Рама	<b>стальная, трубчатая</b>		
Количество мест	<b>2</b>		

## РОСС IT.MT27.E00354

	<b>C29</b>	<b>C42</b>	<b>C45</b>
<b>Габаритные размеры, мм</b>	<b>вар.: 2/00, 2/01</b>	<b>вар. 5/00, 5/01</b>	<b>вар. 3/00</b>
длина	1820	1965 1975 – с задним кофром	1790 1860 – с задним кофром
ширина	845	735	750
высота	1210	1110 – для вар. 5/00 1135 – для вар. 5/01 с высоким ветровым стеклом 1620	1170 с высоким ветровым стеклом 1650
База, мм	1260	1340	1280
Масса снаряженного транспортного средства (ГОСТ Р 52051-2003), кг	163	174	133
Полная масса транспортного средства, кг	270	285	295
на переднюю ось	85	85	90
на заднюю ось	185	200	205
<b>Двигатель</b> (марка, тип)	<b>Piaggio</b>		
	C216M	C426M	C453M
	бензиновый, 2-х тактный, воздушного охлаждения		
Количество и расположение цилиндров	1 горизонтальное		
Рабочий объем, см <sup>3</sup>	49		
Степень сжатия	9,9		
Максимальная мощность, кВт (мин <sup>-1</sup> )	3,2 (6500)	3,4 (7250)	3,3 (6500)
Максимальный крутящий момент Н.м (мин <sup>-1</sup> )	4,7 (6250)	4,7 (6750)	4,9 (6250)
Топливо	бензин с октановым числом не менее 95		
<b>Система питания</b>	<b>карбюраторная</b>		
Карбюратор (марка, тип)	DELL'ORTO (PHVA 17,5)		
Воздушный фильтр (марка, тип)	Piaggio с полиуретановым наполнителем		

## РОСС IT.MT27.E00354

	<b>C29</b>	<b>C42</b>	<b>C45</b>
<b>Система зажигания</b>	<b>вар.:</b> 2/00, 2/01	<b>вар.</b> 5/00, 5/01	<b>вар.</b> 3/00
	PIAGGIO CMD 01		
	Магнето, опережение регулируется электроникой		
Свечи зажигания (марка, тип)	Champion RN2C		
<b>Система выпуска и нейтрализации отработавших газов</b>	Один глушитель справа с нейтрализатором		
Глушитель (марка, тип)	SC29e <sub>3</sub>	PIAGGIO SC42e <sub>3</sub>	SC29e <sub>3</sub>
Нейтрализатор (марка, тип)	каталитический	PIAGGIO окисляющий	каталитический
<b><u>Трансмиссия</u></b>	механическая, CVT		
Сцепление (марка, тип)	автоматическое, сухое, центробежного типа		
Коробка передач (марка, тип)	автоматическая с бесступенчатым вариатором		
Диапазон вариатора:	от 0,326 до 0,763	от 0,326 до 0,810	от 0,326 до 0,769
Главная передача (марка, тип)	двойная цилиндрическая		
передаточное число главной передачи:	12,13	14,60	13,34
передаточное число промежуточной передачи:	-		
<b><u>Подвеска</u></b>			
передняя	телескопическая, с гидравлическими амортизаторами		
задняя	телескопическая, с пружинно-гидравлическими амортизаторами		
<b>Рулевое управление (марка, тип)</b>	PIAGGIO, мотоциклетного типа, непосредственная передача, тип передаточного механизма - руль и вилка		

## РОСС ИТ.МТ27.Е00354

	<b>C29</b>	<b>C42</b>	<b>C45</b>
<b>Тормозные системы:</b>			
переднее колесо (марка, тип)	<b>вар.:</b> 2/00, 2/01	<b>вар.:</b> 5/00, 5/01	<b>вар.:</b> 3/00
	<b>PIAGGIO</b>	<b>Ferodo/Heng Tong</b>	<b>PIAGGIO</b>
	578350 (631688)	ID459/H3062	595307
	однодисковый тормозной механизм с ручным приводом		
заднее колесо (марка, тип)	<b>PIAGGIO</b>	<b>Ferodo</b>	<b>PIAGGIO</b>
	595903 (631137)	3915F/Beral 1105	631132
	барабанный тормозной механизм с ручным приводом		однодисковый тормозной механизм с ручным приводом
<b>Шины (марка, размерность):</b>	<b>Motorcycle tires</b>		
переднее колесо	<b>120/90-10</b>	<b>90/80-16</b>	<b>120/70-13</b>
заднее колесо	<b>120/90-10</b>	<b>110/80-14</b>	<b>140/60-13</b>
Индекс несущей способности			
переднее колесо	<b>56</b>	<b>51</b>	<b>53</b>
заднее колесо	<b>56</b>	<b>59</b>	<b>57</b>
Категория скорости			
переднее колесо	<b>J</b>		<b>L</b>
заднее колесо	<b>J</b>		<b>L</b>
<b>Дополнительное оборудование транспортного средства</b>	<b>ветровое стекло, задний кофр (C42, C45)</b>		

Действие данного «Одобрения типа транспортного средства» распространяется на партию транспортных средств в количестве 150 (сто пятьдесят) шт., ввозимых по эксклюзивному дистрибьюторскому соглашению № 180106 от 18.01.2006г.

Декларация о ввозимых на территорию Российской Федерации транспортных средствах данного типа (размер и отличительные признаки отдельных партий) передаются производителем или официальным дилером ежемесячно (вне зависимости от факта поставки) в Орган по сертификации, на основании чего выдаются заверенные копии «Одобрения типа транспортного средства».

**PIAGGIO, C29 (2/00, 2/01), C42 (5/00, 5/01), C45 (3/00)**

Описание маркировки транспортных средств представлено в приложении № 2.  
Общие виды транспортных средств представлены в приложении № 3 на 7 листах.

**А.В. Денисов**

**С.В. Пугачёв**

действует с « 15 » марта 2007 г.

РОСС ИТ.МТ27.Е00354

Приложение №2 к «Одобрению  
типа транспортного средства»

## ОПИСАНИЕ МАРКИРОВКИ ТРАНСПОРТНОГО СРЕДСТВА

1. Место расположения и форма знака соответствия:

**Рядом с табличкой изготовителя.****Знак соответствия выполнен по ГОСТ Р 50460 с указанием номера данного  
«Одобрения типа транспортного средства»**

2. Место расположения таблички изготовителя:

**В центральной части рамы под сиденьем водителя**

3. Место расположения идентификационного номера (код VIN):

**3.1 На табличке изготовителя****3.2 С правой стороны под скамеечкой для ног**

4. Структура и содержание идентификационного номера (номеров) транспортных средств:

1.	2.	3.	4.	5.	6.	7.	8.	9.	10.	11.	12.	13.	14.	15.	16.	17.
Z	A	P	C	?	?	?	0	?	?	?	?	?	?	?	?	?

поз. 1-3: международный идентификационный код изготовителя (WMI):

**ZAP – код изготовителя - PIAGGIO & C.S.p.A., Via Rinaldo Piaggio, 25  
Pontedera (PI), Italy;**поз. 4-6: обозначение типа транспортного средства: **C29, C42, C45**поз. 7: ? – вариант ТС: 2 – для C29;  
5 – для C42;  
3 – для C45.поз. 8-9: ? – версия ТС: 00, 01 – для C29, C42;  
00 – для C45;

поз. 10-17: указательная часть (VIS);

поз. 10-17: ?????? – производственный номер транспортного средства.

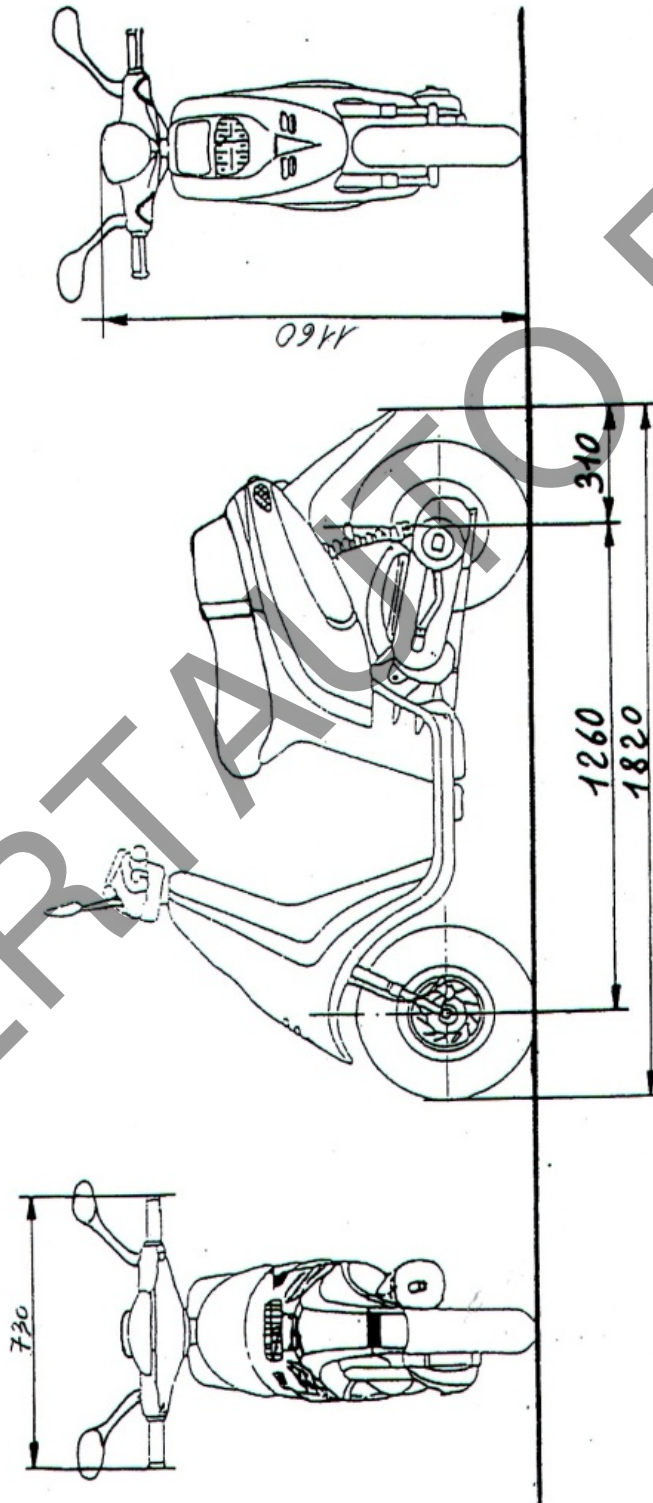

мопеды PIAGGIO мод. C29

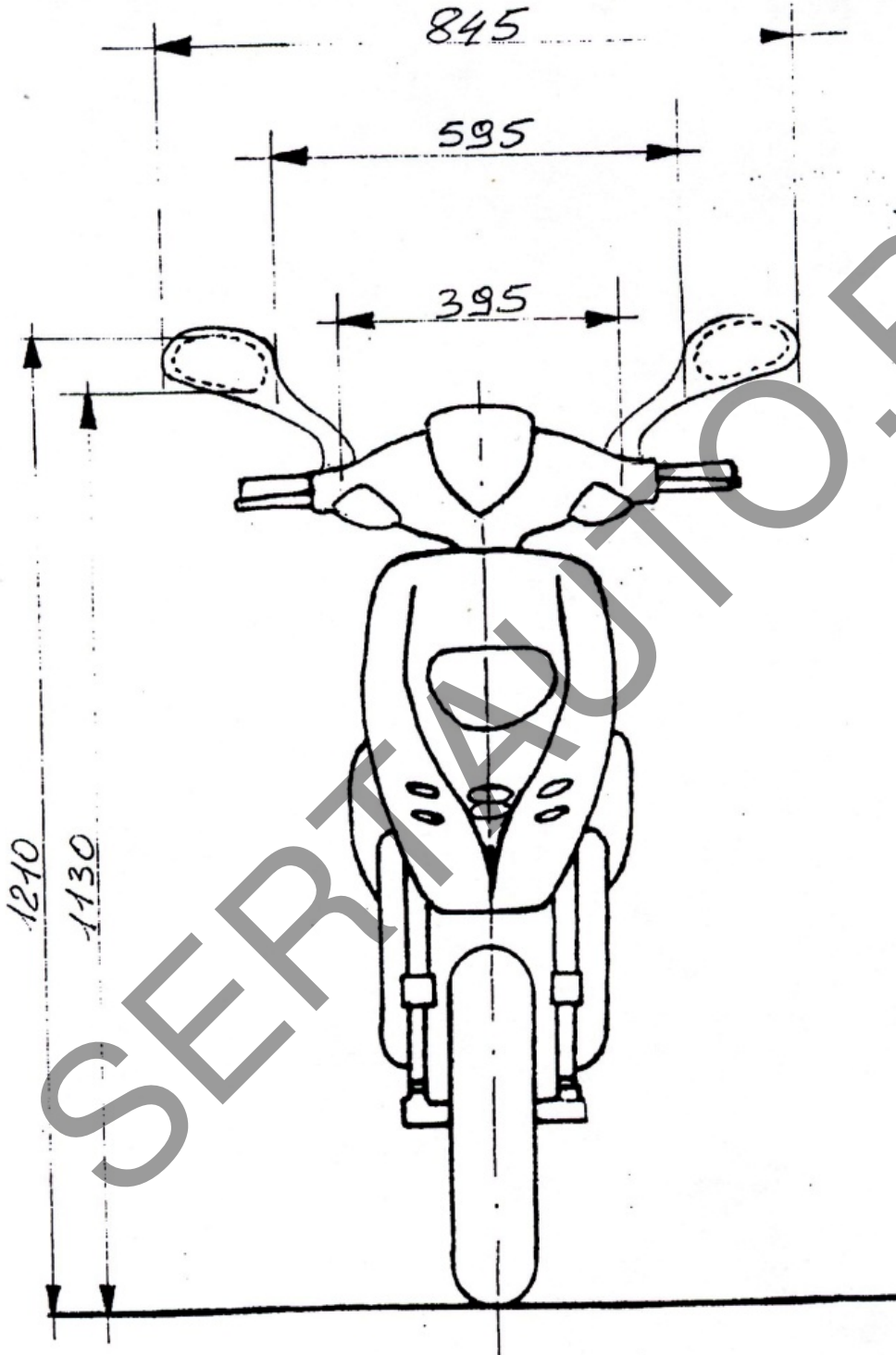

мопеды PIAGGIO мод. C29

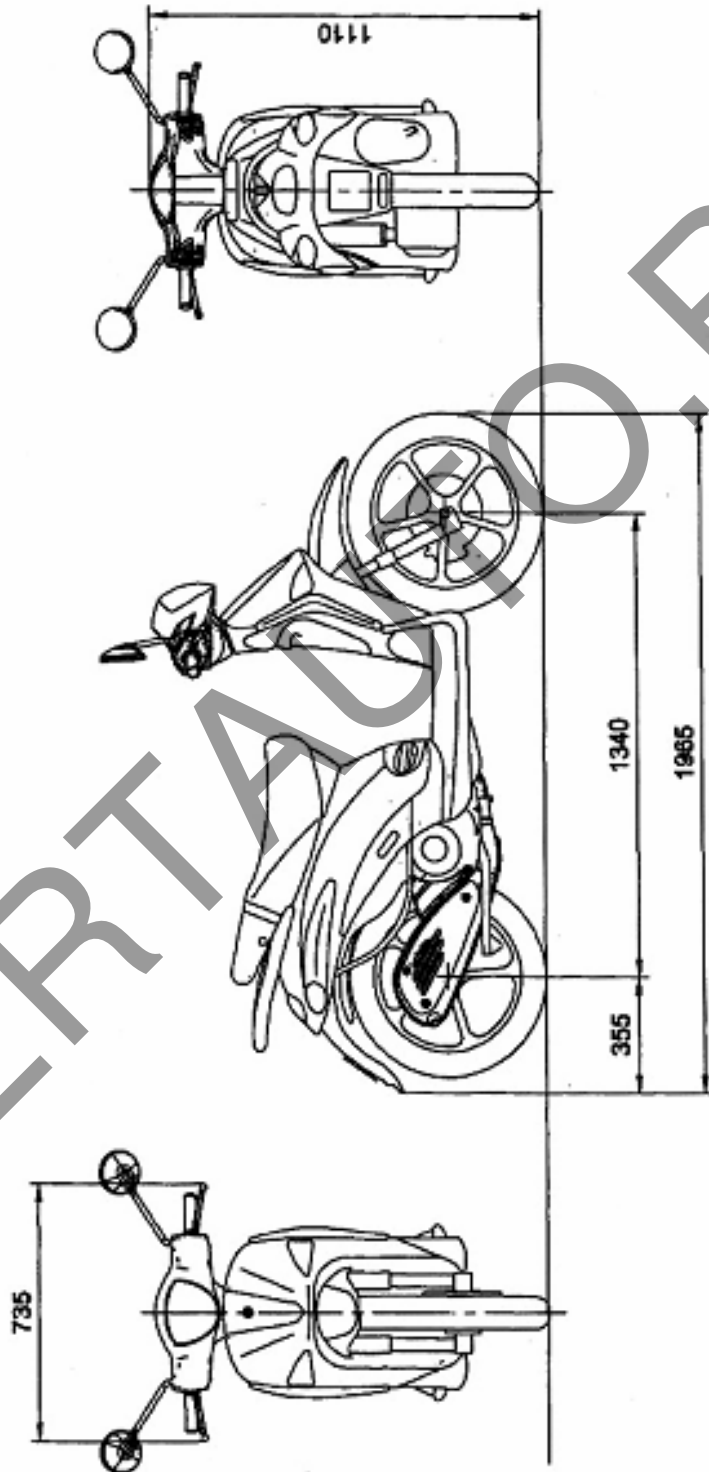

мопеды PIAGGIO мод. C42 (5/00)



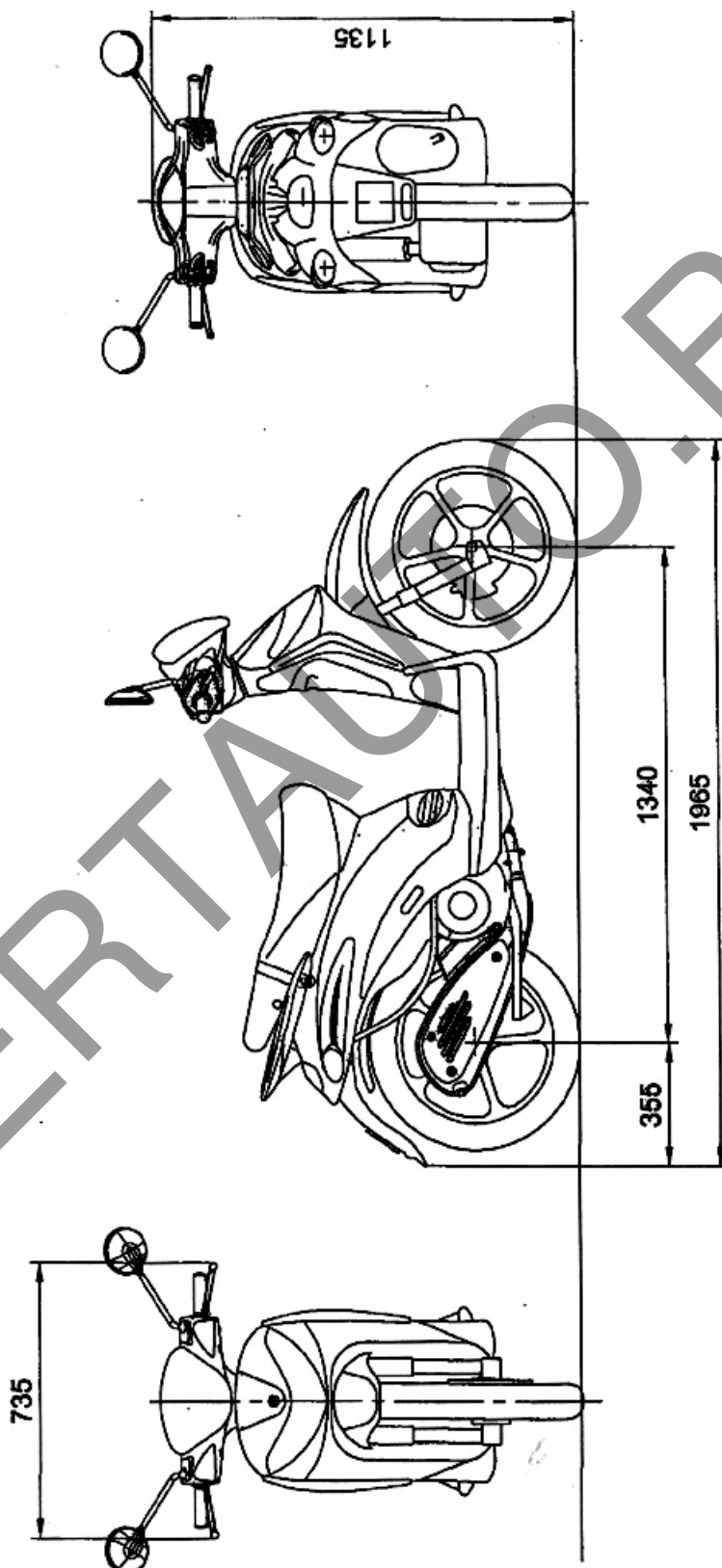

мопеды PIAGGIO мод. С42 (5/01)

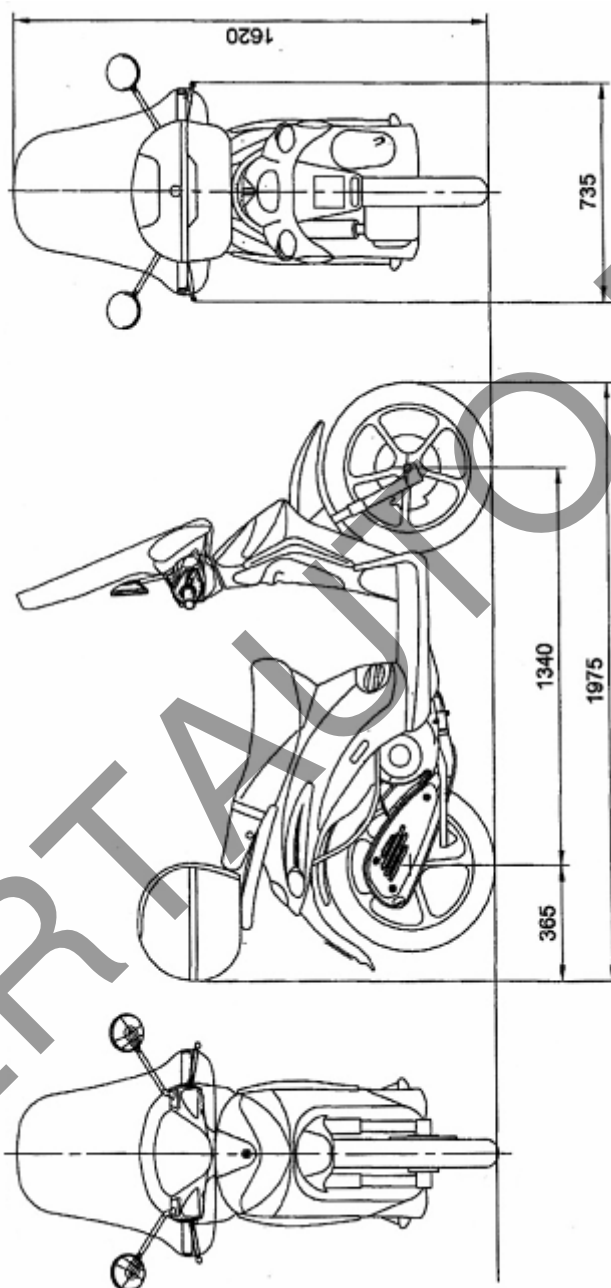

**мопеды PIAGGIO мод. С42  
с задним кофром и высоким ветровым стеклом**

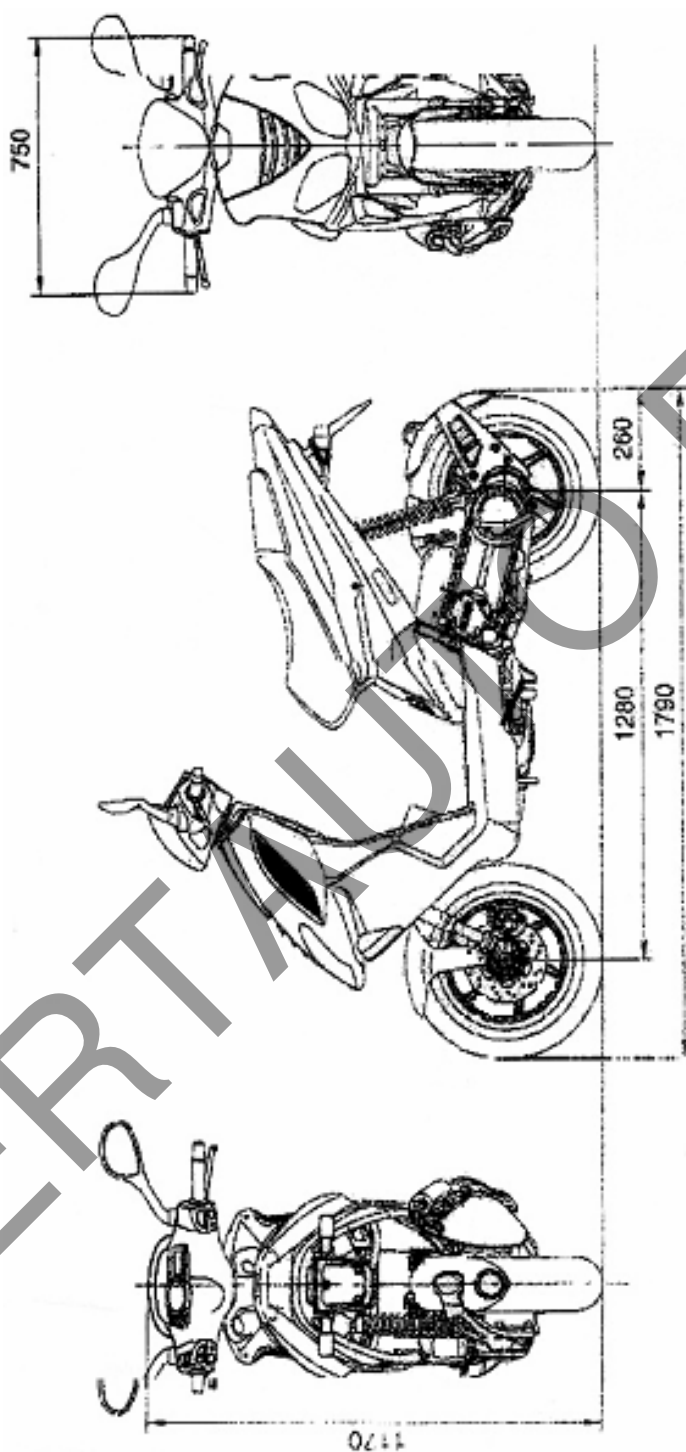

мопеды PIAGGIO мод. С45

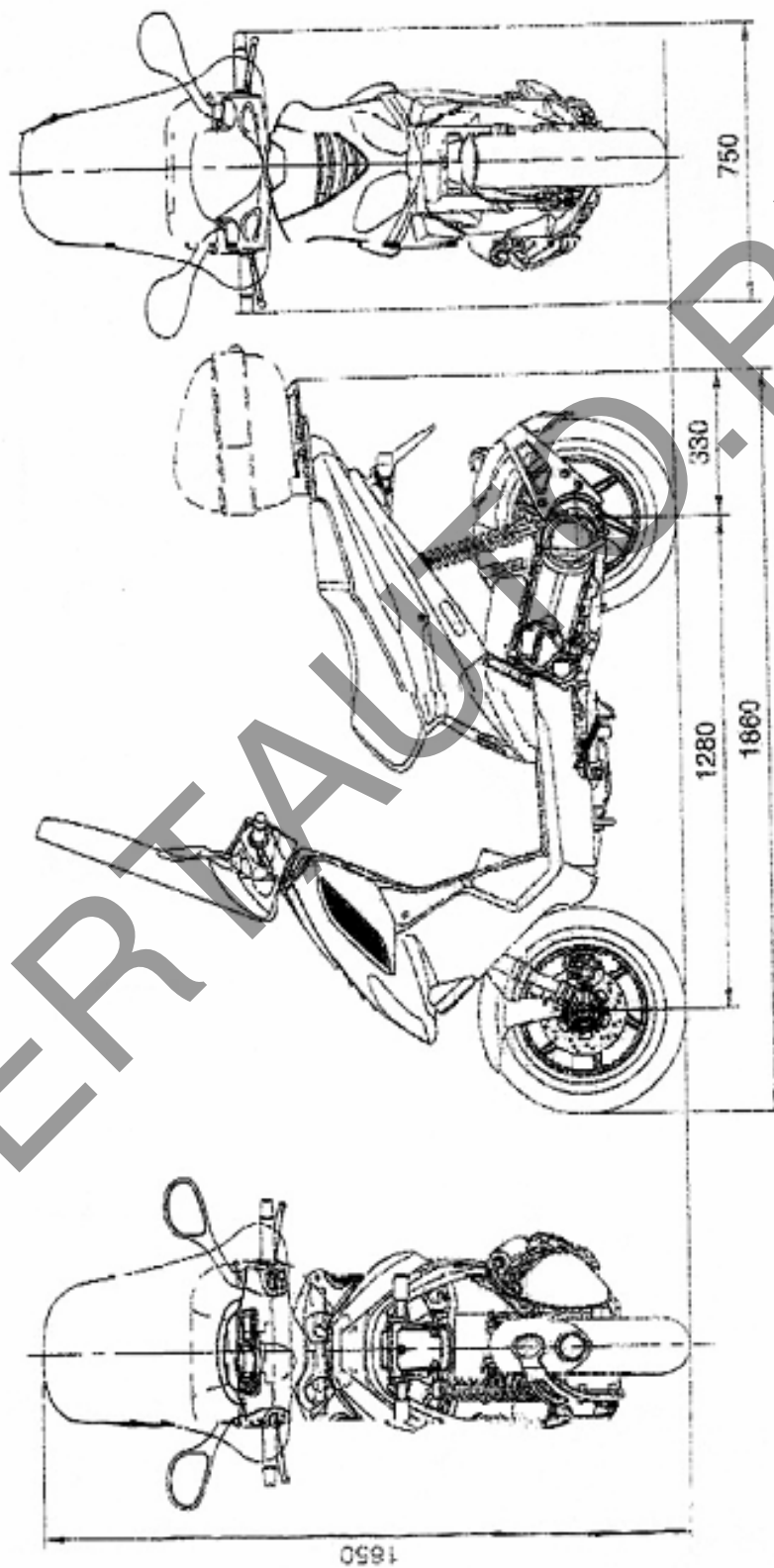

**мопеды PIAGGIO мод. С45**  
(с задним кофром и высоким ветровым стеклом)