

РОСС TW.MT27.E00362

Марка транспортного средства	Кумсо
Тип транспортного средства	L6 (MXU250, MXU300) L7 (MXU500)
Категория транспортного средства	L7
Код ТН ВЭД	8703 21
Код VIN	RFBL?00?0???????
Заявитель и его адрес	ООО «МИР МОТОРОВ» Российская Федерация, 236022, г. Калининград, ул. Чернышевского, д. 3, кв. 8
Изготовитель и его адрес	Kwang Yang Motor Co., Ltd. 35, Wan Hsing St., Sanmin Dist., Kaohiung, Taiwan, R. O. C.

ОБЩИЕ ХАРАКТЕРИСТИКИ ТРАНСПОРТНОГО СРЕДСТВА

	L6 (00/00, 00/10) – MXU250	L6 (00/20) – MXU300	L7 (00/00, 00/10, 00/20) - MXU500
Количество и расположение колес	4 / симметричное		
Колесная формула/ведущие колеса	4x2/ задние		
Схема компоновки транспортного средства	двигатель расположен в пределах базы		
Рама	стальная, сварная		
Количество мест	2		
Габаритные размеры, мм	L6 (00/00, 00/10, 00/20)	L7 (00/00, 00/10, 00/20)	
- длина	1810	2203	
- ширина	1050	1223	
- высота	1110	1234	
База, мм	1170	1293	
Колея передних / задних колес, мм	900/895	910/909	

РОСС TW.MT27.E00362

	L6 (00/00, 00/10, 00/20)	L7 (00/00, 00/10)	L7 (00/20)
Масса снаряженного транспортного средства, кг (по ГОСТ Р 52051-2003)	240	316	301
Полная масса транспортного средства, кг	400	536	521
- на переднюю ось	152	243	228
- на заднюю ось	248	293	293

для модификаций			
L6 (00/00)	L6 (00/10)	L6 (00/20)	L7 (00/00, 00/10, 00/20)
КYMCO			
LB50	LC50	LA60	LAA0
бензиновый, четырехтактный с жидкостным охлаждением			
1, вертикальный			
Количество и расположение цилиндров	249	271	498,6
Рабочий объем, см ³	10,3±0,2		10,5±0,2
Степень сжатия	12,7 (6500)	12,7 (6750)	14,2 (7000)
Максимальная мощность по Правилам ЕЭК ООН № 85, кВт (мин ⁻¹)	20 (5000)	22 (5500)	29,6 (4000)
Максимальный крутящий момент по Правилам ЕЭК ООН № 85, Н.м. (мин ⁻¹)	бензин, с октановым числом не менее 95		
Топливо			

Система питания		карбюраторная	
Карбюратор (марка, тип)	KEIHIN PTG		KEIHIN CVK
Воздушный фильтр (марка, тип)	КYMCO		
	LBA7		LDB5

Система зажигания		КYMCO	
Катушка зажигания (марка, тип)	КYMCO KHE7		КYMCO LLBI
Свечи зажигания (марка, тип)	NGK DPR7EA9		DR-8EA

Система выпуска и нейтрализации отработавших газов		С одним глушителем, с нейтрализатором	
Глушитель (марка, тип)	КYMCO		
	LBA7, LCA5		LDB5
Нейтрализатор (марка, тип)	каталитический		

Трансмиссия		Механическая	
Сцепление (марка, тип)	КYMCO		
	Центробежного типа		

РОСС TW.MT27.E00362

для модификаций	L6 (00/00)	L6 (00/10)	L6 (00/20)	L7 (00/00)	L7 (00/10, 00/20)
Коробка передач (марка, тип)	КYMCO				
	Автоматическая, с бесступенчатым вариатором				
Диапазон вариатора	—		4,65...15,29		
- низшая передача	0,83...2,2		2,64...8,66		2,44...8,02
- высшая передача	2,2		12,21		
Задняя передача	КYMCO				
Главная передача (марка, тип)	КYMCO				
- передаточное число главной передачи:	—		21,14		16,35
- низшая передача	11,24	11,10	8,60	—	
- высшая передача					3,60
<u>Подвеска</u>	КYMCO				
- передняя	независимая, рычажная, на пружинно-гидравлических амортизаторах				
- задняя	зависимая, на пружинно-гидравлических амортизаторах				
<u>Рулевое управление</u> (марка, тип)	КYMCO				
	мотоциклетного типа, тип передаточного механизма - руль и рулевые тяги				
<u>Тормозная система</u>	КYMCO				
передние колеса (марка, тип)	дисковые тормозные механизмы с ручным приводом				
задние колеса (марка, тип)	дисковые тормозные механизмы с ручным приводом				
<u>Шины</u>	L6 (00/00)	L6 (00/10, 00/20)	L7 (00/00, 00/10, 00/20)		
- марка	—				
- размер					
передние колеса	10x5,5 / 10x5,5	10x5,5	12x6.0		
задние колеса	9x8 / 10x8	9x8	12x7,5		
- индекс несущей способности					
передние колеса	19		30		
задние колеса	36		41		
- категория скорости	F	F, G		F	

РОСС TW.MT27.E00362

Дополнительное оборудование транспортного средства	Зеркала заднего вида, звуковой сигнал
--	---------------------------------------

Действие данного «Одобрения типа транспортного средства» распространяется на партию вышеуказанных транспортных средств в количестве не более 150 (ста пятидесяти) шт., ввозимых по контракту №1-КУМСО от 30.11.2006 г.

Декларации о ввозимых на территорию Российской Федерации транспортных средствах данного типа (размер и отличительные признаки отдельных партий) передаются изготовителем или его официальным дилером ежемесячно (вне зависимости от факта поставки) в Орган по сертификации, на основании чего выдаются заверенные копии «одобрения типа транспортного средства».

Кумсо L6 (00/00, 00/10, 00/20), L7 (00/00, 00/10, 00/20)

**Описание маркировки транспортного средства приведено в приложении №2
Общий вид транспортных средств на одном листе приведен в приложении №3.**

А.В. Денисов

С.В. Пугачев

действует с 27 апреля 2007 года

РОСС TW.MT27.E00362

**Приложение №2 к Одобрению
типа транспортного средства**

ОПИСАНИЕ МАРКИРОВКИ ТРАНСПОРТНОГО СРЕДСТВА

1. Место расположения и форма знака соответствия:

Рядом с табличкой изготовителя

Знак соответствия выполнен по ГОСТ Р 50460 с указанием номера данного "Одобрения типа транспортного средства".

2. Место расположения таблички изготовителя:

Под сидением на центральной части рамы

3. Место расположения идентификационного номера (код VIN):

3.1. **На табличке изготовителя;**

3.2. **На задней части рамы по центру.**

4. Структура и содержание идентификационного номера (номеров) транспортных средств:

1.	2.	3.	4.	5.	6.	7.	8.	9.	10.	11.	12.	13.	14.	15.	16.	17.
R	F	B	L	?	0	0	?	0	?	?	?	?	?	?	?	?

поз. 1-3: **RFB - WMI** (международный идентификационный код изготовителя),
"Kwang Yang Motor Co., Ltd."

поз. 4-5: обозначение типа транспортного средства:

– L6 – для Кумсо L6 (00/00, 00/10, 00/20);

– L7 – для Кумсо L7 (00/00, 00/10, 00/20);

поз. 6-9: **????** – вариант ТС:

– 0000 – для L6 (00/00);

– 0010 – для L6 (00/10);

– 0020 – для L6 (00/20);

– 0000 – для L7 (00/00);

– 0010 – для L7 (00/10);

– 0020 – для L7 (00/20);

поз. 10-17: **????????** – производственный порядковый номер транспортного средства.

РОСС ТW.MT27.E00362

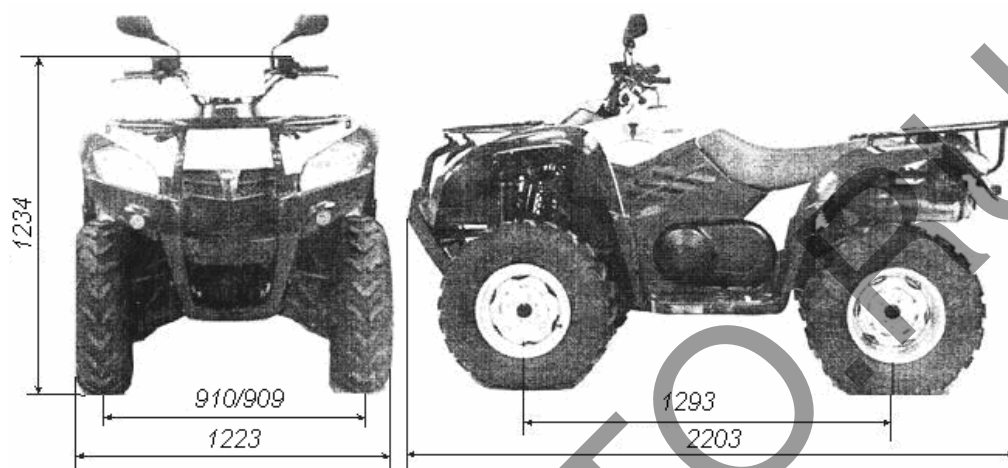
Приложение №3 к Одобрению
типа транспортного средства

Внешний вид квадрицикла L7 (00/00, 00/10, 00/20)

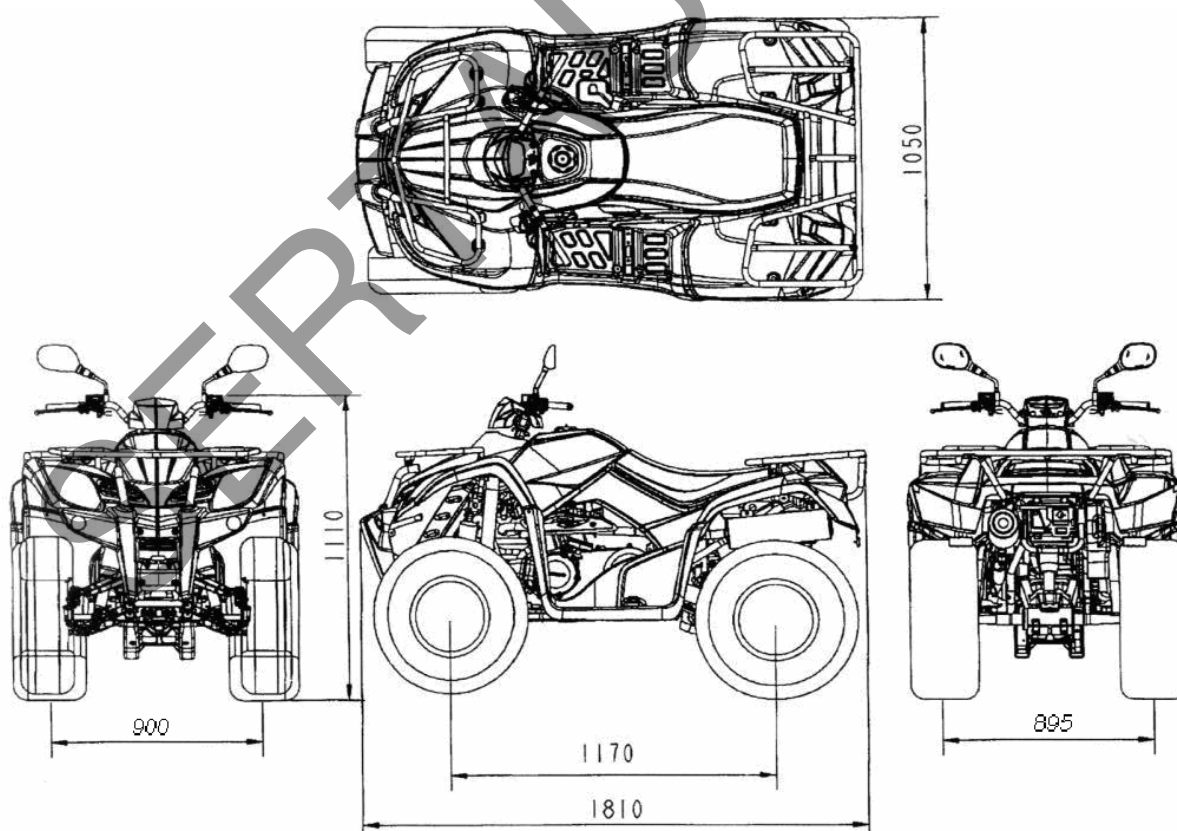

Внешний вид квадрицикла L6 (00/00, 00/10, 00/20)