

Рег. № РОСС RU.0001.11MP02 от 02.08.2006

Некоммерческое партнерство «СЕРТИФИКАЦИОННЫЙ ЦЕНТР АВТОТРАКТОРНОЙ ТЕХНИКИ» (ОРГАН ПО СЕРТИФИКАЦИИ ПРОДУКЦИИ МАШИНОСТРОЕНИЯ И НЕФТЕПРОДУКТОВ), пр. Ленина, 2, г. Челябинск, 454007, тел./факс (351) 775-10-51

РОСС RU.MP02.E00333

Марка транспортного средства	ИПВ					
Тип транспортного средства	8590PA	8590PF	8590PL	8590PS	8590PP	8590PZ
Категория транспортного средства	O4					
Код ОКП	45 2580	45 2522	48 5138	45 2522	45 2580	
Код VIN	с XUZ8590P?70000001 по XUZ8590P??0000050 с XWR8590P?70000001 по XWR8590P??0000050					
Заявитель, изготовитель и его адрес	Общество с ограниченной ответственностью «ИнтерПайп Ван» (ООО «ИПВ»), 1-й Вязовский проезд, д. 7, стр. 1, г. Москва, 109428, Российская Федерация					
Сборочный завод и его адрес	филиал ООО «ИнтерПайп Ван», Комсомольский проспект, д. 60Б, г. Челябинск, 454014, Российская Федерация					

ОБЩИЕ ХАРАКТЕРИСТИКИ ТРАНСПОРТНОГО СРЕДСТВА

Количество осей/колес	2/4	2/8	2/4
Исполнение грузочного пространства	ИПВ 8590PA, ИПВ 8590PZ – фургон изотермический ИПВ 8590PF – фургон ИПВ 8590PL – сортиментовозная площадка ИПВ 8590PS – самосвальная платформа ИПВ 8590PP – бортовая платформа		
Назначение транспортного средства	ИПВ 8590PA, ИПВ 8590PF, ИПВ 8590PZ - перевозка различных грузов, требующих защиты от внешних факторов ИПВ 8590PL – перевозка сортимента ИПВ 8590PP – перевозка различных грузов ИПВ 8590PS – перевозка сыпучих грузов		

POCC RU.MP02.E00333

Габаритные размеры, мм	8590PA	8590PF	8590PL	8590PS	8590PP	8590PZ
– длина	7950...9950					6550... 8450
– ширина	2550...2600	2550	2480	2550	2550... 2600	
– высота	4000					
База, мм	3000...3265+3800...5500					3000... 3265+ 3400... 5100
Колея внутренних/наружных колес, мм	2020	1490...1554/ 2150...2214			2020	

Масса снаряженного транспортного средства, кг	5500... 6500	5000... 6000	4500... 5500	7000... 8000	4500... 5500	5000... 6000
Полная масса транспортного средства, кг	18000	24000	18000	15000		
– на переднюю ось	9000	12000	9000	7500		
– на заднюю ось	9000	12000	9000	7500		

Подвеска пневматическая или рессорная

Тормозные системы:

– рабочая	с пневматическим приводом, выполненным по двухпроводной схеме, с антиблокировочной системой (АБС), тормозные механизмы барабанного типа на всех колесах
– стояночная	с пневматическим приводом к тормозным механизмам рабочей тормозной системы

Шины	размер	индекс нагрузки	категория скорости
	11.00 R20	141/143/144/146/148	K, L
365/65 R22,5	160	J	
385/65 R22,5	160	K, L	
11 R22,5	148/145	L	
10.00 R20	137/140	K, L	
12.00 R20	141/143/146	K, L, J	
235/75 R17,5	124/140/141/143/146	K, L, J	
230/70 R17,5	143/146/158/160	K, L	

РОСС RU.MP02.E00333

Дополнительное оборудование транспортного средства	
ИПВ 8590РА, ИПВ 8590PZ	автоматический грузоподъемный борт, холодильная установка фирмы «Carrier Transicold Europe» мод: SUPRA, XARIOS, VIENTO
ИПВ 8590PF	автоматический грузоподъемный борт
ИПВ 8590PP	каркас тента, тент, задние распашные двери, автоматический грузоподъемный борт

Действие данного «одобрения типа транспортного средства» распространяется на серию транспортных средств в количестве – 100 (Сто) шт. с номерами VIN с XUZ8590P?70000001 по XUZ8590P?70000050, изготовленных в ООО «ИнтерПайп Ван» (1-й Вязовский проезд, д. 7, стр. 1, г. Москва, 109428), и с XWR8590P?70000001 по XWR8590P?70000050, изготовленных в филиале ООО «ИнтерПайп Ван» (Комсомольский проспект, д. 60Б, г. Челябинск, 454014).

При проезде транспортных средств ИПВ 8590РА, ИПВ 8590PF, ИПВ 8590PL, ИПВ 8590PP, ИПВ 8590PS по автомобильным дорогам общего пользования, а также по улицам городов и населенных пунктов должны быть выполнены требования «Инструкции по перевозке крупногабаритных и тяжеловесных грузов автомобильным транспортом по дорогам Российской Федерации».

ИПВ 8590РА, ИПВ 8590PF, ИПВ 8590PL,
ИПВ 8590PP, ИПВ 8590PS, ИПВ 8590PZ

Описание маркировки транспортных средств приведено в приложении № 2.
Общие виды транспортных средств на 2 страницах приведены в приложении № 3.
Зам.

С.А. Костяев

С.В. Пугачев

Действует с 09 августа 2007 г.

ОПИСАНИЕ МАРКИРОВКИ ТРАНСПОРТНОГО СРЕДСТВА

1. Место расположения и форма знака соответствия:

1.1. На табличке изготовителя.

1.2. Знак соответствия выполнен по ГОСТ Р 50460-92 с указанием номера данного «одобрения типа транспортного средства».

2. Место расположения таблички изготовителя:

На передней стенке кузова справа – ИПВ 8590РА, ИПВ 8590РF, ИПВ 8590РP, ИПВ 8590РS, ИПВ 8590РZ.

На правом лонжероне рамы в передней части – 8590РL.

3. Место расположения идентификационного номера (код VIN):

3.1 На правом лонжероне рамы в передней части.

3.2 На табличке изготовителя.

4. Структура и содержание идентификационного номера (номеров) транспортных средств:

1	2	3	4	5	6	7	8	9	10	11	12	13	14	15	16	17
X	?	?	8	5	9	0	P	?	?	0	0	0	0	0	?	?

поз. 1-3: Международный идентификационный код изготовителя (WMI)
 XUZ – Общество с ограниченной ответственностью «ИнтерПайп Ван», адрес:
 1-й Вязовский проезд, д. 7, стр. 1, г. Москва, 109428, Российская Федерация.
 XWR – филиал ООО «ИнтерПайп Ван», адрес: Комсомольский проспект,
 д. 60Б, г. Челябинск, 454014, Российская Федерация.

поз. 4-9: Описательная часть идентификационного номера (VDS)
 8590РА – ИПВ 8590РА
 8590РF – ИПВ 8590РF
 8590РP – ИПВ 8590РP
 8590РS – ИПВ 8590РS
 8590РL – ИПВ 8590РL
 8590РZ – ИПВ 8590РZ

поз. 10: Код года выпуска по ГОСТ Р 51980-2002

поз. 11-17: Производственный номер транспортного средства

Приложение № 3 к «одобрению
типа транспортного средства»

POCC RU.MP02.E00333

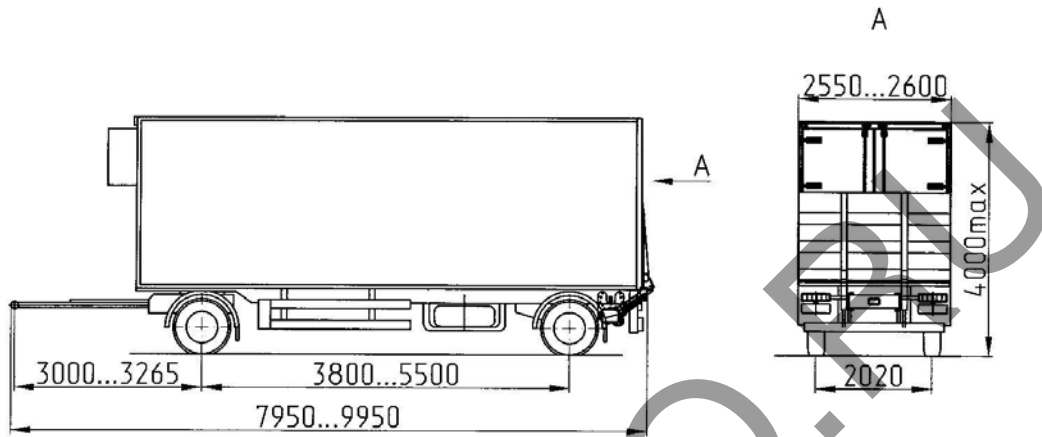

ИПВ 8590РА

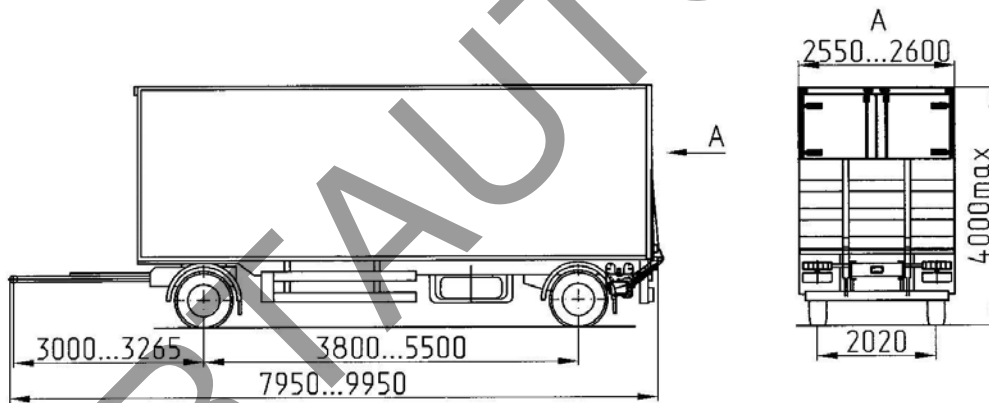

ИПВ 8590РФ

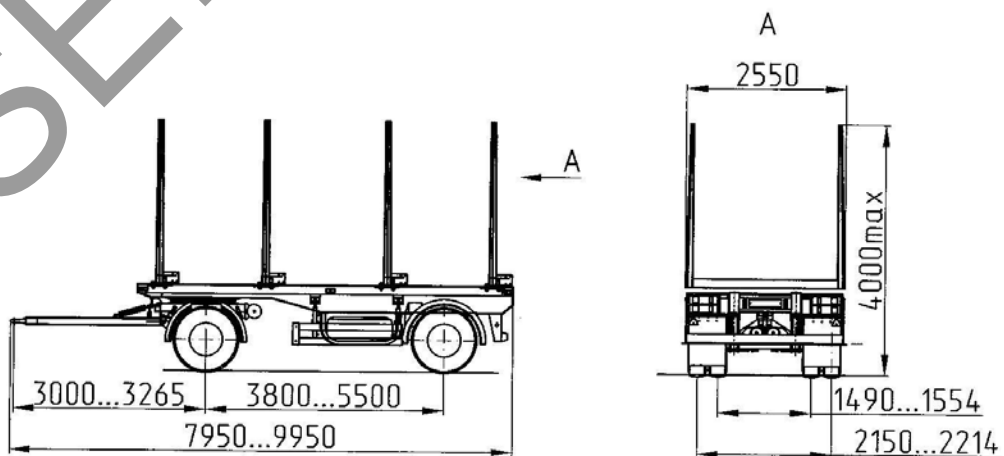

ИПВ 8590PL

Приложение № 3 к «одобрению
типа транспортного средства»

POCC RU.MP02.E00333

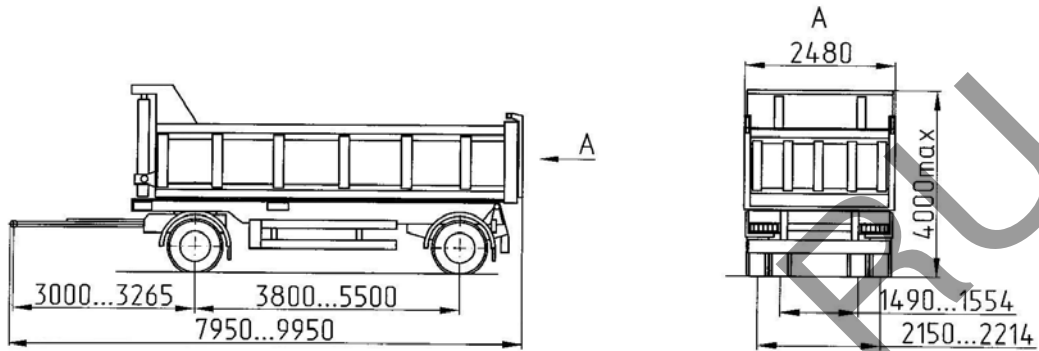

ИПВ 8590PS

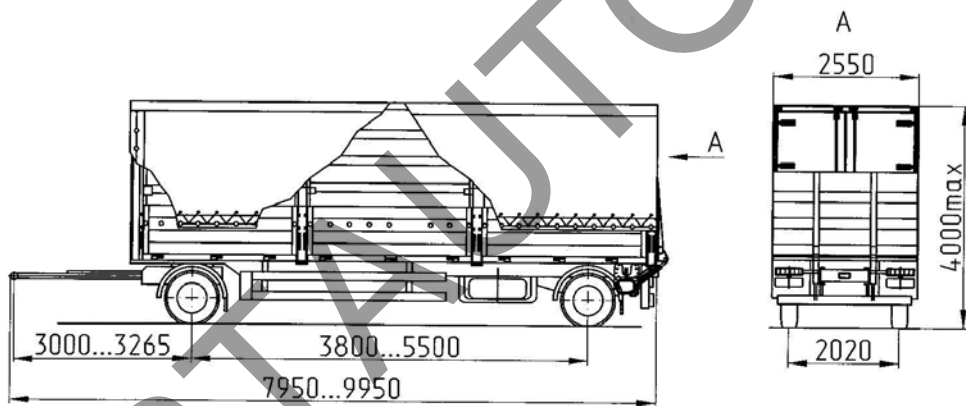

ИПВ 8590PP

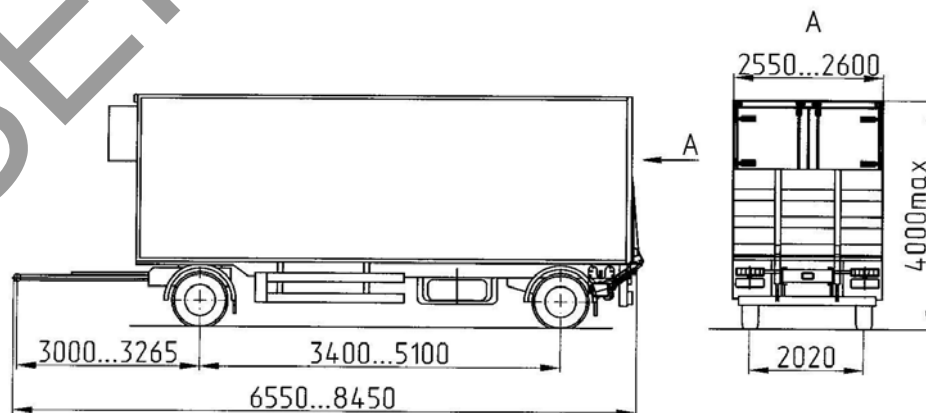

ИПВ 8590 PZ