

Орган по сертификации
"Фонд поддержки потребителей" - ОС "МАДИ-ФОНД"
РОСС RU.0001.11MT20 от 15.07.03 г.
125829, г. Москва, Ленинградский пр-т, д. 64, т. 155-08-03, 155-07-78

РОСС UA.MT20.E02677

Марка транспортного средства	UMS Boat
Тип транспортного средства	8904.5002, 8904.5502
Модификации	-
Коммерческое наименование	-
Категория транспортного средства	O ₁
Код ТН ВЭД	8716 39
Код VIN	с Y7989045??0B38031 по Y7989045??0B38180
Заявитель и его адрес	ООО "Форс Марин", г. Москва, ул. Болотниковская, д. 36А, стр. 3, Российская Федерация
Изготовитель и его адрес	ТОВ "УМС-БОТ", 04176, г. Киев, вул. Електриків, 26, Украина

ОБЩИЕ ХАРАКТЕРИСТИКИ ТРАНСПОРТНОГО СРЕДСТВА

Количество осей / колес	2 / 4
Исполнение грузочного пространства	ложементы для лодок и катеров
Назначение транспортного средства	перевозка лодок и катеров

РОСС UA.MT20.E02677

	8904.5002	8904.5502
Габаритные размеры, мм		
- длина	5631	6131
- ширина	2200	2200
- высота	1044	1044
База, мм	3513+715	4093+715
Колея передних / задних колес, мм	1970/1970	1970/1970
Масса снаряженного транспортного средства, кг (по ОСТ 37.001.408-87)	365	395
Полная масса транспортного средства, кг	750	750
- на первую ось	350	350
- на вторую ось	350	350
- на сцепное устройство	50	50
- допустимая максимальная масса автопоезда		2500
Подвеска	независимая, торсионная, резиножгутная	

РОСС UA.MT20.E02677

Шины

- марка
- размер
- индекс несущей способности
- категория скорости

—
175/70R13
82
T

Дополнительное оборудование транспортного средства

два противооткатных упора, лебедка

Действие данного "одобрения типа транспортного средства" распространяется на партию транспортных средств в количестве 150 (сто пятьдесят) шт. с номерами VIN: с Y7989045??0B38031 по Y7989045??0B38180.

Декларации о ввозимых на территорию Российской Федерации транспортных средствах данного типа (размер и отличительные признаки отдельных партий) передаются изготовителем или его официальным дилером ежемесячно (вне зависимости от факта поставки) в Орган по сертификации, на основании чего выдаются заверенные копии "одобрения типа транспортного средства".

UMS Boat 8904.5002, 8904.5502

Описание маркировки транспортных средств приведено в приложении № 2
Общие виды транспортных средства на 2 стр. приведены в приложении № 3

"МАДИ-ФОНД"

А.М. Иванов

С.В. Пугачев

Действует с 06 марта 2008 г.

РОСС UA.MT20.E02677

Приложение № 2 к "Одобрению типа
транспортного средства"

ОПИСАНИЕ МАРКИРОВКИ ТРАНСПОРТНОГО СРЕДСТВА

1. Место расположения и форма знака соответствия: рядом с табличкой изготовителя. Знак соответствия выполнен по ГОСТ Р 50460-92 с указанием номера данного "Одобрения типа транспортного средства".
2. Место расположения таблички изготовителя: на дышле сцепного устройства , справа
3. Место расположения идентификационного номера (VIN):
 - 3.1. На табличке изготовителя.
 - 3.2. На дышле сцепного устройства , справа
4. Структура и содержание идентификационного номера транспортного средства:

1	2	3	4	5	6	7	8	9	10	11	12	13	14	15	16	17
Y	7	9	8	9	0	4	5	?	?	0	B	3	8	?	?	?

Поз. 1-3: международный идентификационный код изготовителя (WMI): Y79 - код изготовителя (см. также поз. 12-14), указывающий на то, что объем его производства не превышает 500 ед. в год.

Поз. 4-9: 89045?- описательная часть - код транспортного средства (890450, 890455 – для прицепов моделей 8904.5002, 8904.5502 соответственно)

Поз. 10: ? - год выпуска по ГОСТ Р 51980-2002

Поз. 11: 0 - постоянная цифра для прицепов 8904.5002, 8904.5502

Поз. 12-14: "B38" код изготовителя (совместно с WMI) – для ТОВ "УМС-БОТ", Украина

Поз. 15-17: ? - производственный номер транспортного средства (с 031 по 180)

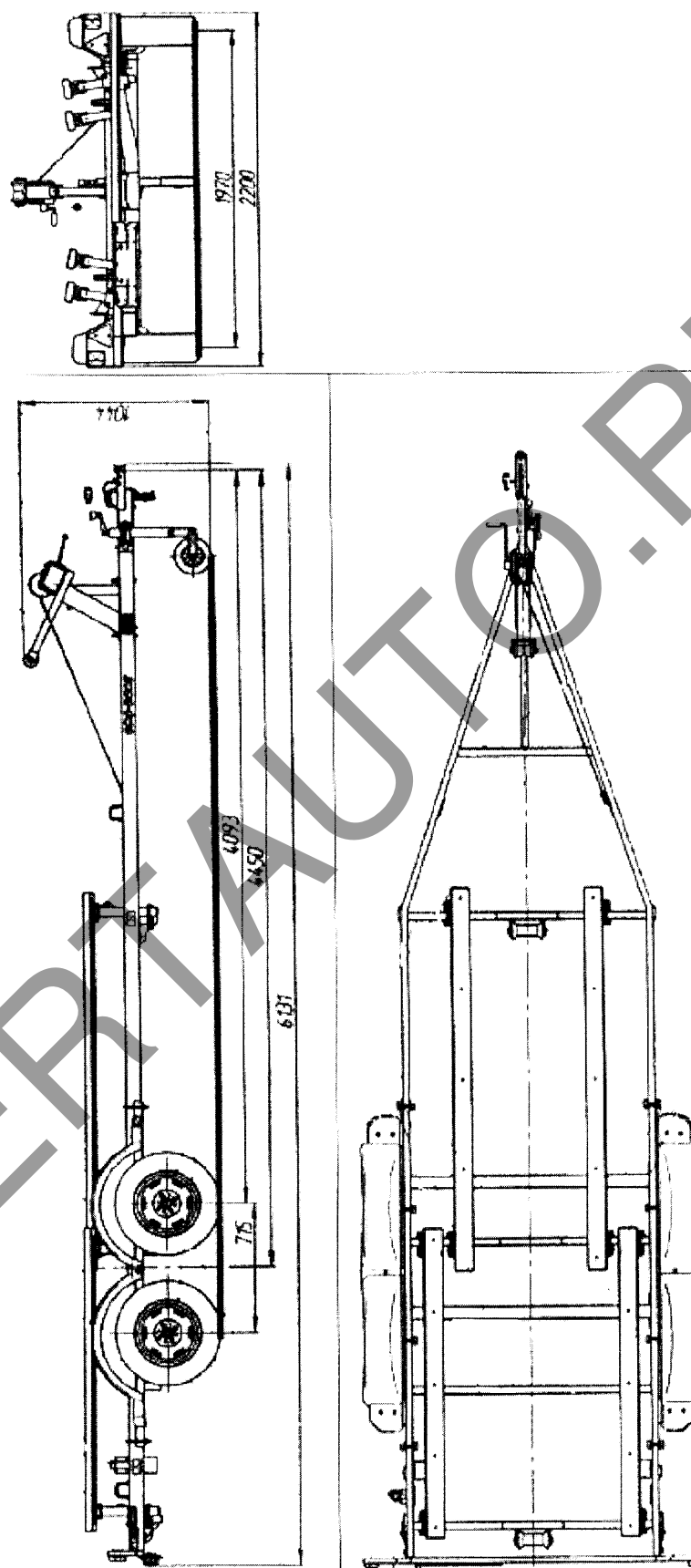

Рис. 1. Прицеп UMS Boat модели 8904.5502

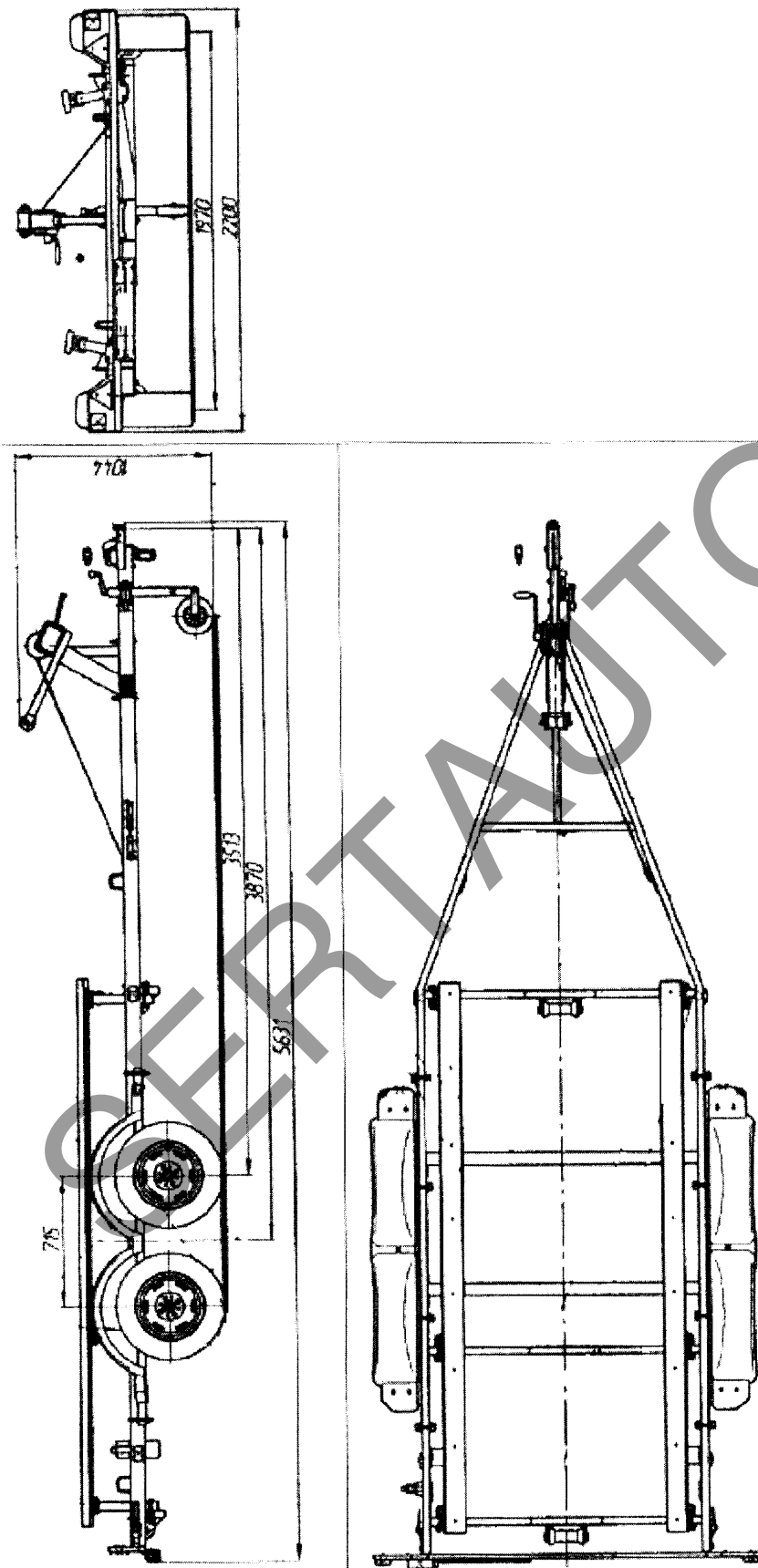

Рис. 2. Прицеп UMS Boat модели 8904.5002