

ОРГАН ПО СЕРТИФИКАЦИИ
Межотраслевой фонд "Сертификация автотранспорта САТР" ("САТР-ФОНД")
№ РОСС RU.0001.11MT02 от 06.06.2006 г.
125480, г. Москва, ул. Героев Панфиловцев, 24 (тел. 454-42-27)

РОСС GB.MT02.E05840

Марка транспортного средства	JAGUAR
Тип транспортного средства	QQ6
Модификации	XK, XKR
Коммерческое наименование	XK Coupe, XK Convertible, XKR Coupe, XKR Convertible
Категория транспортного средства	M₁
Код ТН ВЭД	8703 24
Код VIN	SAJAA4???...
Экологический класс	4
Заявитель и его адрес	"Форд Мотор Компани" ЗАО, 188640, Ленинградская обл., г. Всеволожск, промзона "Кирпичный завод", д. 1, Российская Федерация
Представитель заявителя и изготовителя и его адрес	Филиал "Форд Мотор Компани" Закрытого Акционерного Общества в Московской области, отдел Jaguar Land Rover Россия, 141400, Московская область, г. Химки, ул. Ленинградская, владение 39, строение 5, Российская Федерация
Изготовитель и его адрес	Jaguar Cars Limited, Abbey Road, Whitley, Coventry, CV3 4LF, United Kingdom
Сборочный завод и его адрес	Jaguar Cars Limited, Chester Road, Castle Vale, Birmingham, B35 7RA, United Kingdom

РОСС GB.MT02.E05840

ОБЩИЕ ХАРАКТЕРИСТИКИ ТРАНСПОРТНОГО СРЕДСТВА

Колесная формула / ведущие колеса	4 x 2 / задние
Схема компоновки транспортного средства	классическая; расположение двигателя - переднее продольное
Тип кузова / количество дверей	несущий, купе или кабриолет / 2
Количество мест спереди / сзади	2 / 2
Габаритные размеры, мм	
– длина	4791
– ширина	1892...1912
– высота	1322 (купе), 1329 (кабриолет)
База, мм	2752
Колея передних / задних колес, мм	1560 / 1596...1608

Для модификаций с кузовом:	купе	кабриолет
Масса снаряженного транспортного средства, кг (по ГОСТ Р 52051-2003)	1720...1770	1735...1785
Полная масса транспортного средства, кг	2035...2080	2075...2120
Полная масса, приходящаяся		
– на переднюю ось, кг	1015...1050	1020...1050
– на заднюю ось, кг	1090...1095	1125...1130
Допустимая полная масса прицепа, кг	буксировка прицепа не предусмотрена	
Для модификаций:	ХК	ХKR
Двигатель (марка, тип)	5G	9G
– количество и расположение цилиндров	Jaguar, четырехтактный, бензиновый 8, V-образное	
– рабочий объем, см ³	4196	
– степень сжатия	11.0	9.1
Максимальная мощность, кВт (мин ⁻¹)	218.9 (6000)	306.0 (6250)
Максимальный крутящий момент, Нм (мин ⁻¹)	410.8 (4100)	560.0 (4000)
Топливо	бензин с октановым числом не менее 95	

РОСС GB.MT02.E05840

Для двигателя:	5G	9G
Система питания	распределенный впрыск топлива с электронным управлением	
Блок управления впрыском (марка, тип)	Denso, 6W83-10K975-??	Denso, 7W83-10K975-??
Нагнетатель воздуха (марка, тип)	—	Eaton, Rootes 4H33-5B255-??
Воздушный фильтр (марка, тип)	2W93-9600??	7W83-9C662-?? (2 шт.)
	Visteon, с бумажным фильтрующим элементом	
Система зажигания	электронная	
Блок управления зажиганием (марка, тип)	совмещен с блоком управления впрыском топлива	
Катушка зажигания (марка, тип)	Denso, 2W93-12A366-?? или 6R83-12A366-?? (8 шт., установлены на свечах зажигания)	
Свечи зажигания (марка, тип)	NGK, IFR5N10 или Motorcraft, AGS22FM, AGSF24PM	
Система выпуска и нейтрализации отработавших газов	передний и задний глушители, два нейтрализатора отработавших газов	передний, средний и задний глушители, два нейтрализатора отработавших газов
Передний глушитель (марка, тип)	Arvin, 2DEA	Arvin, 2EEA
Средний глушитель (марка, тип)	—	Arvin, 2EEA
Задний глушитель (марка, тип)	Arvin, 2DGA	Arvin, 2EGA
Нейтрализаторы (марка, тип)	Arvin, 2DAA (2 шт.)	
Трансмиссия	гидромеханическая	
Коробка передач (марка, тип)	ZF, 6HP26, автоматическая	
– число передач	вперед - 6, назад - 1	
– передаточные числа		
	I -	4.171
	II -	2.340
	III -	1.521
	IV -	1.143
	V -	0.867
	VI -	0.691
	3.X -	3.403
Главная передача (марка, тип)	Jaguar, гипоидная	
– передаточное число	3.310	

РОСС GB.MT02.E05840

Подвеска

- передняя независимая, рычажная, пружинная, с гидравлическими телескопическими амортизаторами и стабилизатором поперечной устойчивости
- задняя независимая, рычажная, пружинная, с гидравлическими телескопическими амортизаторами и стабилизатором поперечной устойчивости

Рулевое управление (марка, тип)

Jeep, рулевой механизм типа “шестерня - рейка”, рулевой привод с гидроусилителем

Тормозные системы

- рабочая (марка, тип) Jeep, гидравлический двухконтурный привод с диагональным разделением на контуры, с АБС; тормозные механизмы всех колес - дисковые, вентилируемые
- запасная (марка, тип) Jeep, каждый контур рабочей тормозной системы
- стояночная (марка, тип) Jeep, электромеханический привод к тормозным механизмам задних колес

Шины

	марка	размер	индекс несущей способности	категория скорости
Передние:	—	245/45 ZR18 XL*	—	—
		245/40 ZR19	94	Y
		245/40 R19 RSC	94	
		255/35 ZR20 XL	97	
Передние зимние:	—	245/45 R18*	96	V
		245/45 R18	100	
		255/35 R20	97	
Задние:	—	275/40 ZR18 XL*	—	—
		275/35 ZR19	96	Y
		275/35 R19 RSC	96	
		285/30 ZR20 XL	99	
Задние зимние:	—	265/40 R18*	97	V
		275/40 R18	103	
		285/30 R20	99	
Для временного использования (запасные):	—	135/80 R18	104	M

* кроме модификации ХКР

РОСС GB.MT02.E05840**Оборудование транспортного средства**

электропривод и обогрев наружных зеркал заднего вида, электрообогрев ветрового стекла, система сигнализации с дистанционным управлением, иммобилайзер, система кондиционирования воздуха (хладагент R134a)

Действие данного “одобрения типа транспортного средства” распространяется на партию транспортных средств в количестве 150 (ста пятидесяти) шт.

Декларации о ввозимых на территорию Российской Федерации транспортных средствах данного типа (размер и отличительные признаки отдельных партий) передаются изготовителем или его официальным дилером ежемесячно (вне зависимости от факта поставки) в Орган по сертификации, на основании чего выдаются заверенные копии “одобрения типа транспортного средства”.

JAGUAR QQ6

Описание маркировки транспортного средства приведено в приложении № 2.
Общие виды транспортных средств на 2 листах приведены в приложении № 3.

Б.В. Кисуленко

С.В. Пугачев

Действует с "17" апреля 2008 г.

РОСС GB.MT02.E05840

Приложение № 2 к "одобрению типа транспортного средства"

ОПИСАНИЕ МАРКИРОВКИ ТРАНСПОРТНОГО СРЕДСТВА

1. Место расположения и форма знака соответствия:

В проеме левой двери, на задней стойке.

Знак соответствия выполнен по ГОСТ Р 50460-92 с указанием номера данного "одобрения типа транспортного средства".

2. Место расположения таблички изготовителя:

В проеме левой двери, на задней стойке.

3. Место расположения идентификационного номера (VIN):

3.1. На табличке изготовителя.

3.2. Под капотом, на опорной чашке правого амортизатора передней подвески.

4. Структура и содержание идентификационного номера (номеров) транспортных средств:

1	2	3	4	5	6	7	8	9	10	11	12	13	14	15	16	17
S	A	J	A	A	4	?	?	?	?	?	?	?	?	?	?	?

поз. 1 - 3: WMI (международный код изготовителя):

SAJ - Jaguar Cars Limited, United Kingdom.

поз. 4: Код региона поставки и комплектации пассивной системы безопасности:

A – все страны кроме США, Канады, Японии и Мексики.

поз. 5: Обозначение коробки передач и расположения рулевого управления:

A - автоматическая, левое расположение рулевого колеса.

поз. 6 - 7: Тип кузова:

43 – купе;

44 – кабриолет.

поз. 8: Код двигателя и системы токсичности:

P – двигатель бензиновый объемом 4.2 л.;

R – двигатель бензиновый объемом 4.2 л. с нагнетателем.

поз. 9: Контрольный символ.

поз. 10: Модельный год согласно ISO 3779-83.

поз. 11: Код сборочного завода и модельного ряда:

5 - Jaguar Cars Limited, Castle Vale, Jaguar XK, двигатель 4.2 л.

9 - Jaguar Cars Limited, Castle Vale, Jaguar XK 4.2 л. с нагнетателем.

поз. 12 - 17: Производственный номер транспортного средства.



Product Assurance Department

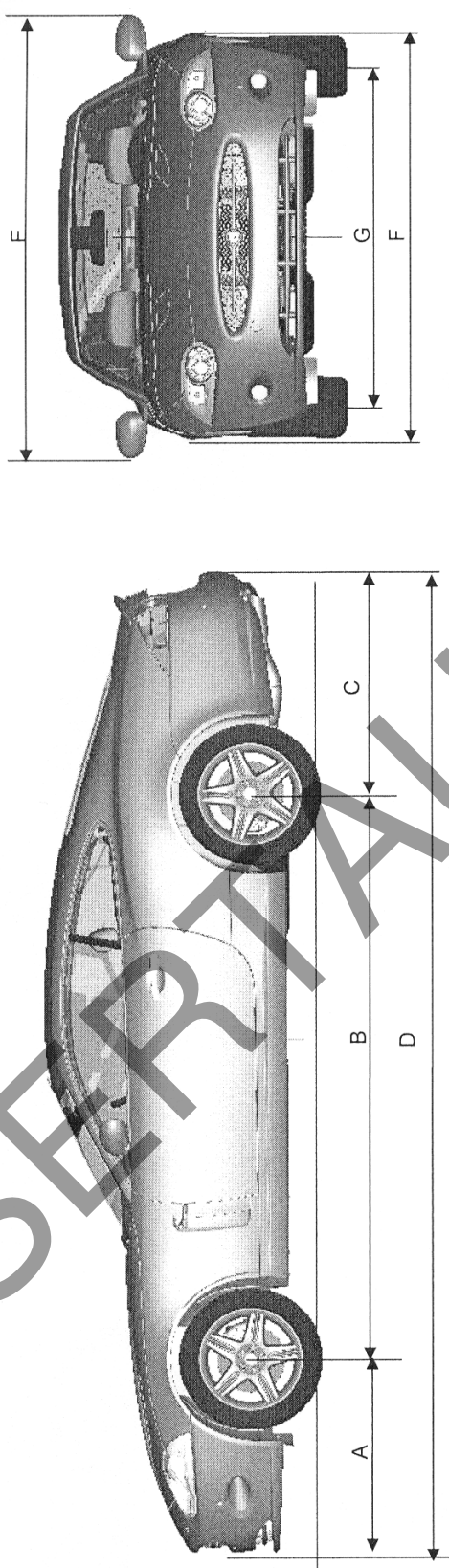

Item	Dimensions (minimum – maximum)	Comments
A: Front overhang	954	Without number plate plinth
B: Wheelbase	2752	
C: Rear overhang	1085	
D: Overall length	4791	Without number plate plinth
E: Width (incl. mirrors)	2070	
F: Width (excl. mirrors)	1892	
G: Track (Front)	1912 with spats fitted	
H: Track (Rear)	1596 - 1608	Widest dimension for 20" Wheels
I: Height	1322	At kerb weight

All dimensions are + 25 mm

Attachment	Title	Comments
QQ6 01002-00/B	Dimensional Drawing of Vehicle	Coupe

Issue Level (Date / Issuer)
 A 07.06.05 JC B 02.03.06 DC
 C D

VIA APPROVAL



Product Assurance Department

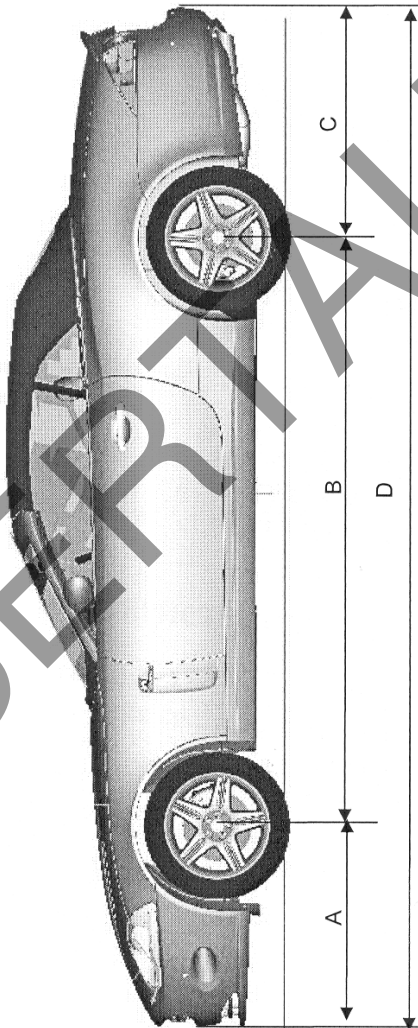
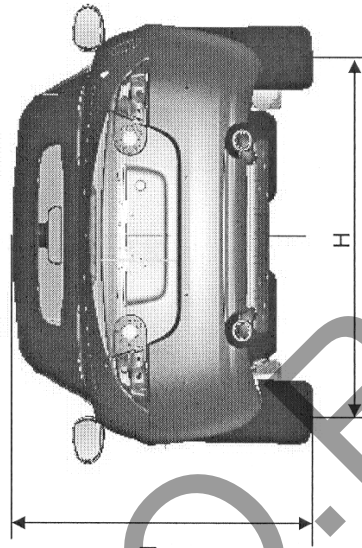
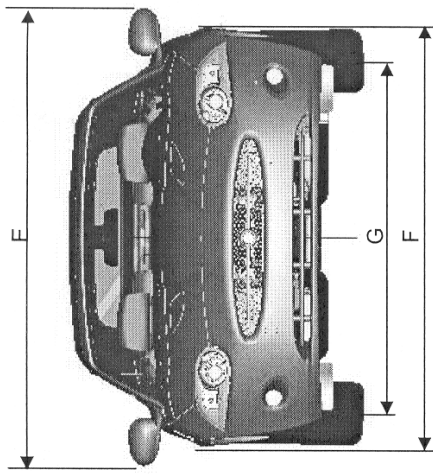

Item	Dimensions (minimum – maximum)	Comments
A: Front overhang	964	Without number plate plinth
B: Wheelbase	2752	
C: Rear overhang	1085	
D: Overall length	4791	Without number plate plinth
E: Width (incl. mirrors)	2070	
F: Width (excl. mirrors)	1892	
G: Track (Front)	1560	
H: Track (Rear)	1596 - 1608	Widest dimension for 20" Wheels
I: Height	1329	At kerb weight

Attachment	Title	Comments
QQ6 01002-01/B	Dimensional Drawing of Vehicle	Convertible

©2006 Jaguar Cars Ltd

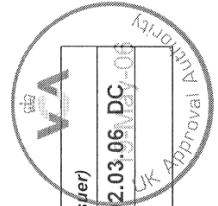

Страница для заполнения полей данных:

ОТТС № **РОСС GB.MT02.E05840**
Бланк № 0034612

SERTAUTO.RU