

ОРГАН ПО СЕРТИФИКАЦИИ
Межотраслевой фонд "Сертификация автотранспорта САТР" ("САТР-ФОНД")
№ РОСС RU.0001.11MT02 от 06.06.2006 г.
125480, г. Москва, ул. Героев Панфиловцев, 24 (тел. 454-42-27)

РОСС DK.MT02.E05855

Марка транспортного средства	THULE
Тип транспортного средства	A8, A9, C1, D7
Модификации	–
Коммерческое наименование	8116 – для A8; 8118 – для A9; 8114, 8115, 8415, 8515 – для C1; MC-One, MC-Two, ATV – для D7
Категория транспортного средства	O1
Код ТН ВЭД	8716 39
Код VIN	UH2000???
Заявитель и его адрес	ЗАО "Туле-Центр", 123022, г. Москва, ул. Сергея Макеева, д. 8, стр.1, Российская Федерация
Изготовитель и его адрес	Thule Trailers A/S, Fabrikvej 4, DK-5580 Nr. Aaby Denmark
Сборочные заводы и их адреса:	Thule Trailers A/S, Fabrikvej 4, DK-5580 Nr. Aaby Denmark THULE Sp. z o.o., 64730, Wielen, Ul. Przemyslowa 3a, Poland

ОБЩИЕ ХАРАКТЕРИСТИКИ ТРАНСПОРТНОГО СРЕДСТВА

Количество осей / колес	1 / 2
Исполнение загрузочного пространства (тип кузова транспортного средства)	оборудование для перевозки лодок – для мод. A8, A9, C1; платформа для перевозки мототехники – для мод. D7

POCC DK.MT02.E05855

Для мод.:	A8	A9	C1	D7
Габаритные размеры, мм				
- длина	5340...5990	5840...6690	4790...5640	3580
- ширина	1890	1890	1575	1590
- высота	1240...1380	1235...1410	1210...1450	600...825
База, мм	3440...4320	4250...4980	3640...3800	2515
Колея колес, мм	1670	1670	1425	1425
Масса снаряженного транспортного средства (по ОСТ 37.001.408-85), кг	209...236	247...293	122...139	121...157
Полная масса транспортного средства, кг	500...750	750	500...600	600
Максимальная допустимая масса, приходящаяся:				
- на сцепное устройство, кг	50	50	50	50
- на ось прицепа, кг	500...750	750	500...600	600

Подвеска

независимая, резино-жгутовая, с гидравлическими телескопическими амортизаторами или без них

Шины

Для мод.	марка	размер	индекс несущей способности	категория скорости
A8	-	145/80 R13	57, 71	P
		145/70 R13	57, 71	P
		155/80 R13	57, 71	P
		155 R13C6PR	85/83	L
		175/70 R13	57, 71	P
A9	-	145/80 R13	71	P
		155/80 R13	71	P
		155 R13C6PR	85/83	L
		175/70 R13	71	P
C1	-	5.00-10C	72	M
		145-10	68	M
		145/80 R10	64	P
D7	-	5.00-10C	72	M
		145-10	68	M
		145/80 R10	64	P
		145/70 R13	64	P

РОСС DK.MT02.E05855

Оборудование транспортного средства

опорное колесо с кронштейном, запасное колесо с кронштейном, упоры против опрокидывания, погрузочные ложементы с кронштейнами, погрузочная аппарель, корпус замка сцепного устройства, лебедка, подножка, трап, грузовые ремни с храповиком, крепежные проушины, направляющие для погрузки лодок, дополнительные ролики для погрузки лодок

Действие данного "одобрения типа транспортного средства" распространяется на партию транспортных средств в количестве не более 150 (ста пятидесяти) шт.

Декларации о ввозимых на территорию Российской Федерации транспортных средствах данного типа (размер и отличительные признаки отдельных партий) передаются изготовителем или его официальным дилером ежемесячно (вне зависимости от факта поставки) в Орган по сертификации, на основании чего выдаются заверенные копии "одобрения типа транспортного средства".

THULE A8, A9, C1, D7

Описание маркировки транспортного средства приведено в приложении №2.

Общие виды транспортных средств на четырех листах приведены в приложении №3.

Б.В. Кисуленко

С.В. Пугачев

Действует с " 15 " апреля 2008 г.

РОСС DK.MT02.E05855

Приложение № 2 к "одобрению типа
транспортного средства"

ОПИСАНИЕ МАРКИРОВКИ ТРАНСПОРТНОГО СРЕДСТВА

1. Место расположения и форма знака соответствия:
Рядом с табличкой изготовителя.
Знак соответствия выполнен по ГОСТ Р 50460-92 и содержит номер "одобрения типа транспортного средства".
2. Место расположения таблички изготовителя:
В передней нижней части прицепа или на дышле.
3. Место расположения идентификационного номера (VIN):
 - 3.1. На табличке изготовителя.
 - 3.2. На дышле прицепа.
4. Структура и содержание идентификационного номера (номеров) транспортных средств:

1	2	3	4	5	6	7	8	9	10	11	12	13	14	15	16	17
U	H	2	0	0	0	?	?	?	?	?	?	?	?	?	?	?

- поз. 1 - 3: Международный идентификационный код изготовителя (WMI):
UH2 – Thule Trailers A/S, Denmark.
- поз. 4 - 6: Постоянные символы: **000**.
- поз. 7 - 8: Обозначение типа и модификаций транспортного средства: **A8, A9, C1, D7**.
- поз. 9: Контрольный символ.
- поз. 10: Обозначение года изготовления или модельного года в соответствии с ISO 3779.
- поз. 11: Обозначение сборочного завода:
N – Thule Trailers A/S, Nr. Aaby, Denmark;
P – THULE Sp. z o.o., Wielen, Poland.
- поз. 12 - 17: Производственный номер транспортного средства.

Приложение № 3 к "одобрению типа транспортного средства"
 № РОСС DK.MT02.E05855

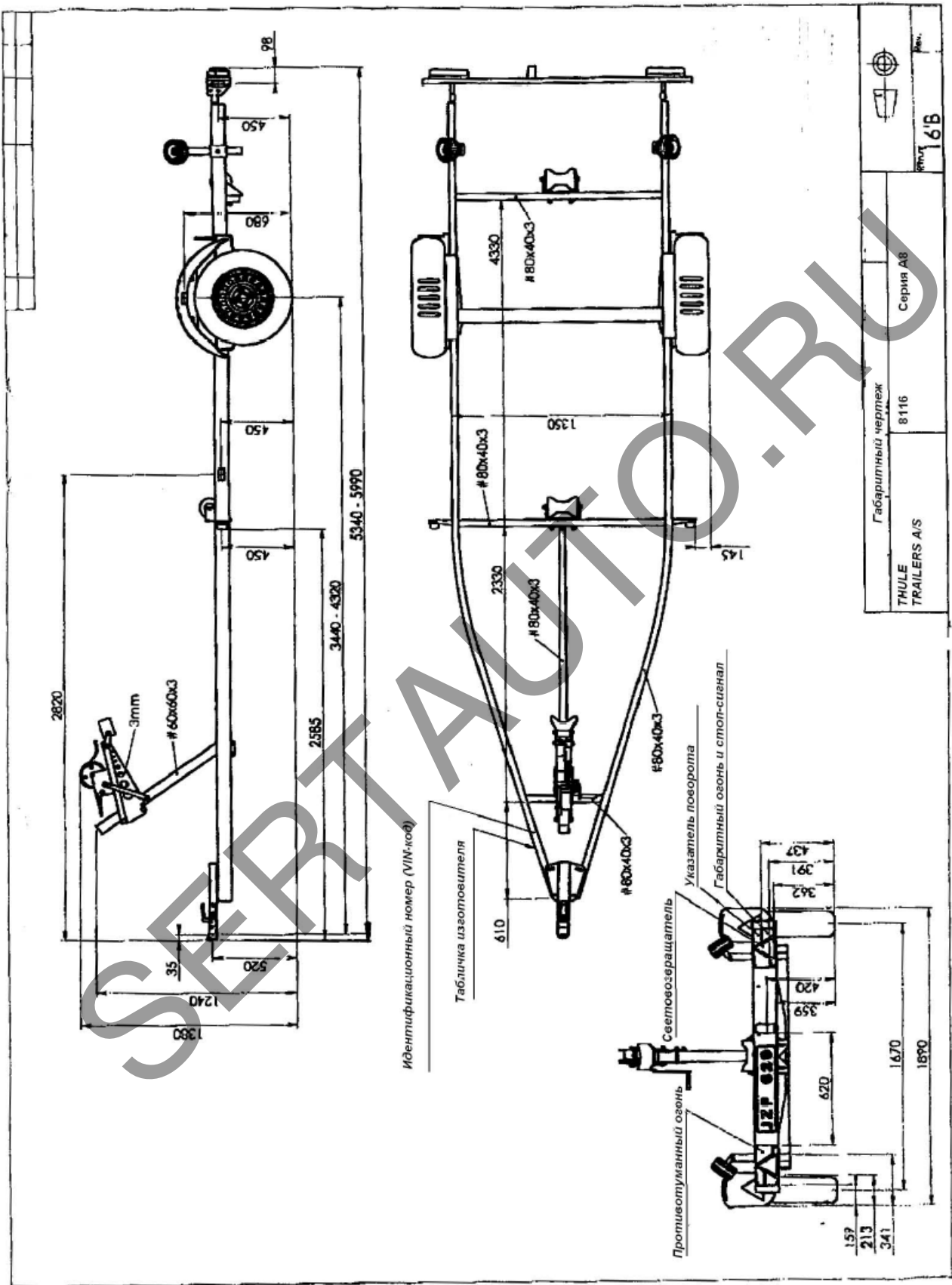

THULE TRAILERS A/S	8116	Серия A8	16'B
Габаритный чертёж			

Приложение № 3 к "одобрению типа транспортного средства"
 № РОСС DK.MT02.E05855

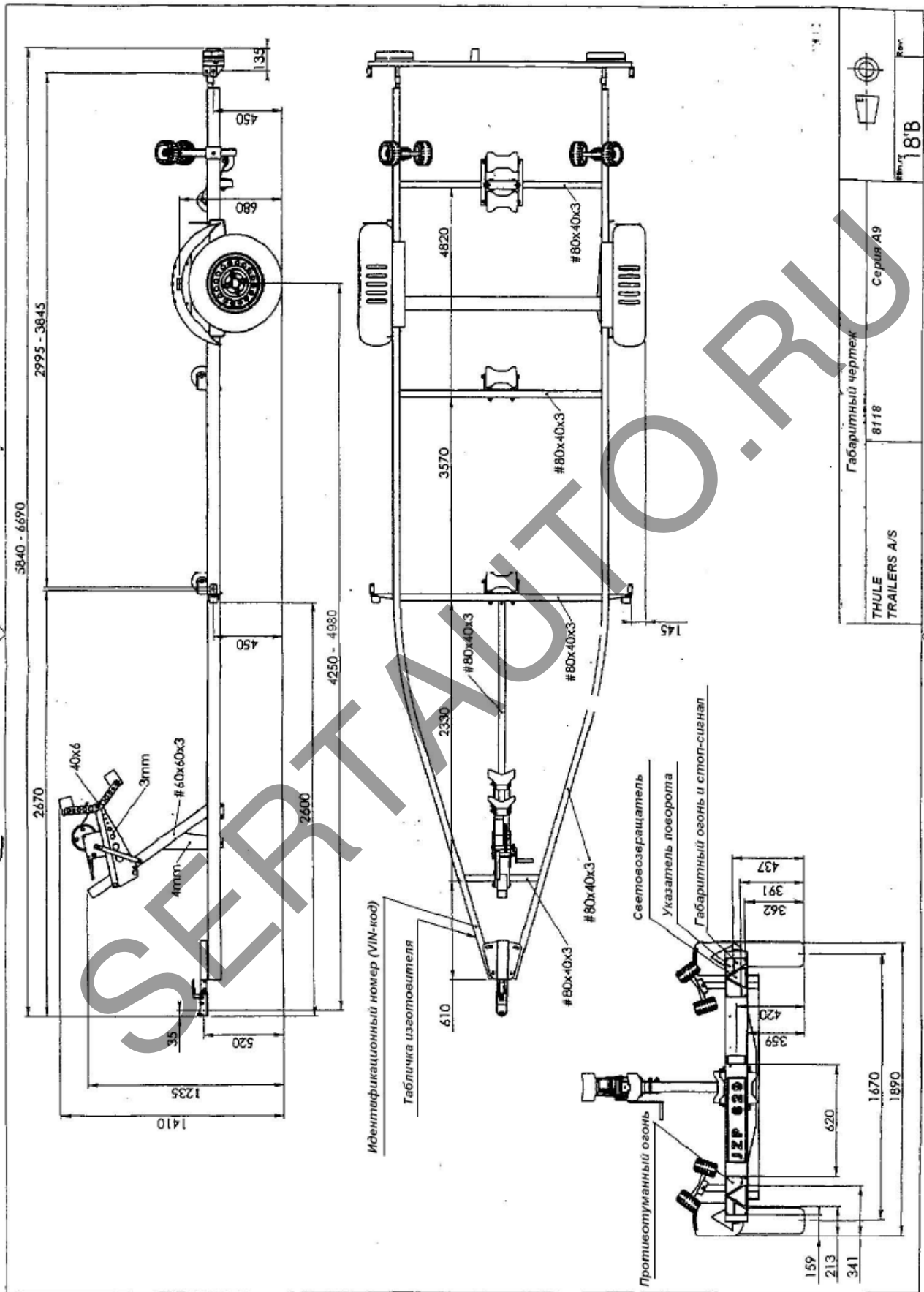

Приложение № 3 к "одобрению типа транспортного средства"
 № РОСС DK.MT02.E05855

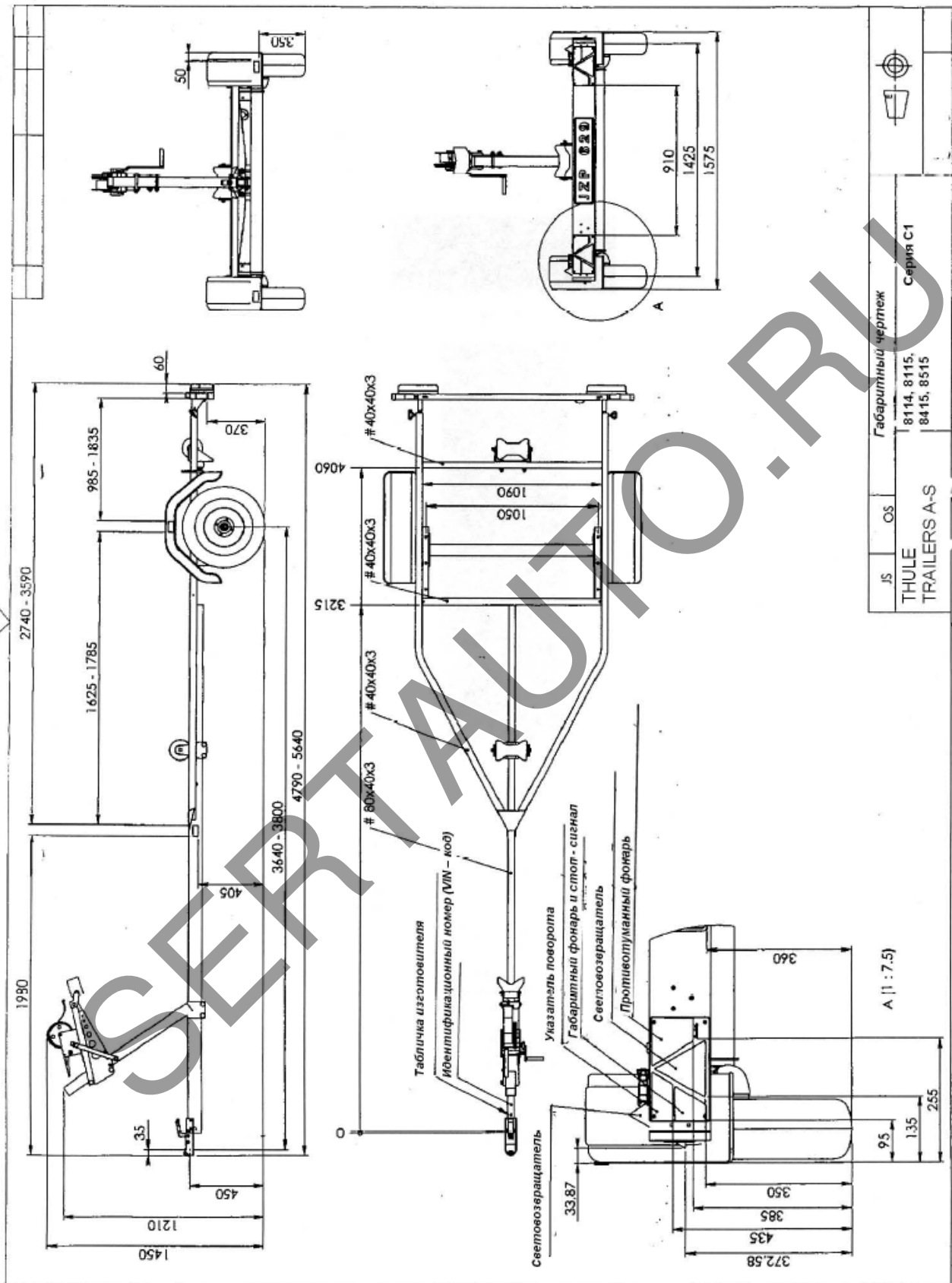

Приложение № 3 к "одобрению типа транспортного средства"
 № РОСС DK.MT02.E05855

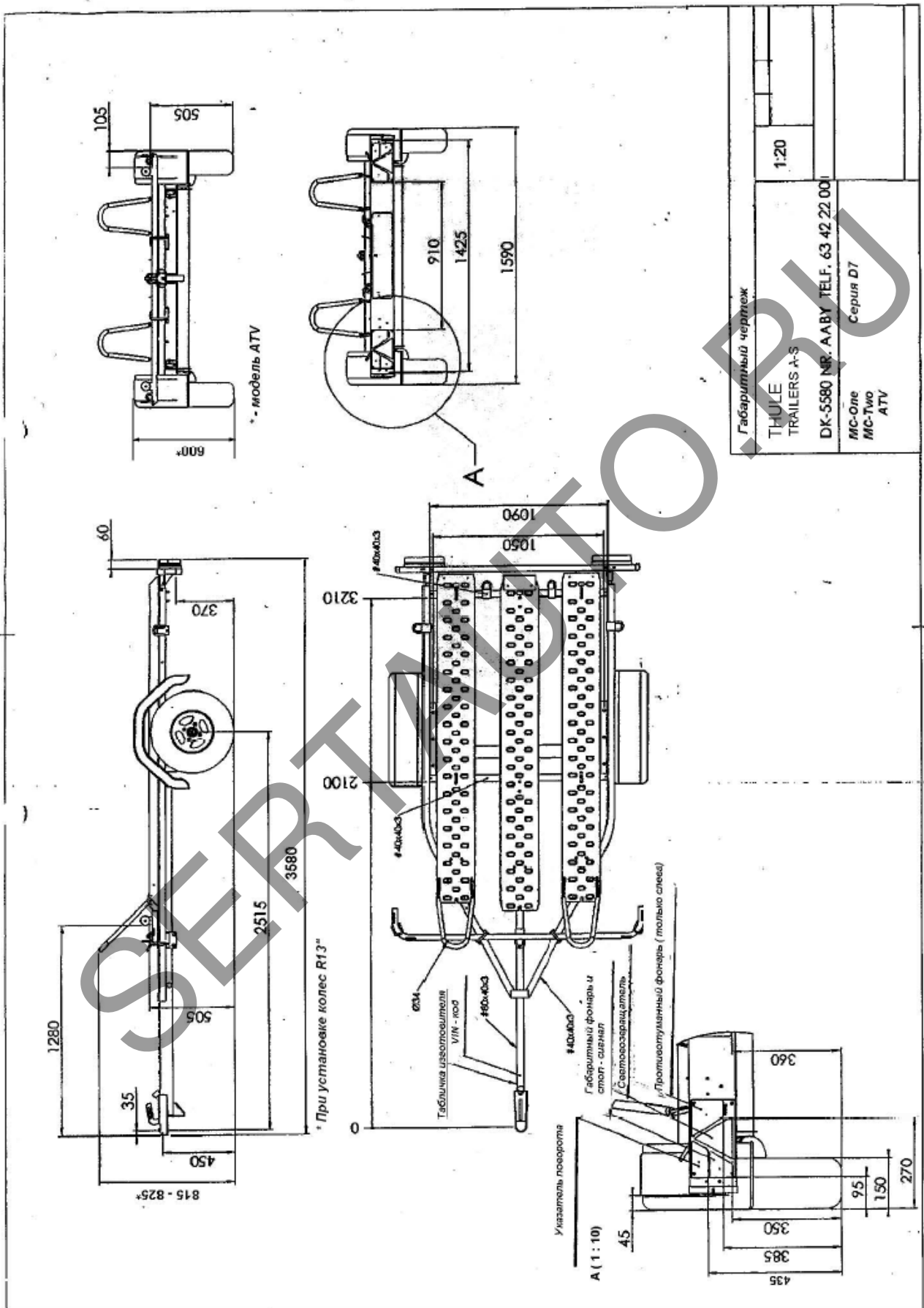

POCC DK.MT02.E05855

№ 0034651

SERTAUTO.RU