

РОСС IT.MT27.E00469

Марка транспортного средства	PIAGGIO
Тип транспортного средства	C38
Модификация	1/01
Коммерческое наименование	VESPA 50
Категория транспортного средства	L₁
Код ТН ВЭД	8711 10
Код VIN	ZAPC38101?????????
Заявитель, представитель изготовителя и его адрес	ЗАО "ИталМото" Российская Федерация, 107076, г. Москва, ул. Преображенская, д. 5/7
Изготовитель и его адрес	Piaggio & C. S.p.A. viale Rinaldo Piaggio 25 56025 Pontedera (PI), Italy

ОБЩИЕ ХАРАКТЕРИСТИКИ ТРАНСПОРТНОГО СРЕДСТВА

Количество и расположение колес	2/продольное
Колесная формула/ведущие колеса	2x1/заднее
Схема компоновки транспортного средства	двигатель расположен в пределах базы мотороллера (под водительским сиденьем)
Рама	стальная, трубчатая
Количество мест	2

РОСС ИТ.МТ27.Е00469

Габаритные размеры, мм	
длина	1755
ширина	740 / 750
высота	1140 1690 -с высоким ветровым стеклом
База, мм	1290
Масса снаряженного транспортного средства (ГОСТ Р 52051-2003), кг	104
Полная масса транспортного средства, кг	290
на переднюю ось	90
на заднюю ось	200
Двигатель (марка, тип)	Piaggio C381M бензиновый, 2-х тактный, воздушного охлаждения
Количество и расположение цилиндров	1 горизонтальное
Рабочий объем, см ³	49
Степень сжатия	9,9
Максимальная мощность, кВт (мин ⁻¹)	3,2 (7500)
Максимальный крутящий момент Н.м (мин ⁻¹)	4,4 (6500)
Топливо	бензин с октановым числом не менее 95
Система питания	карбюраторная
Карбюратор (марка, тип)	DELL'ORTO (PHVA 17,5) WEBER (18 OM)
Воздушный фильтр (марка, тип)	Piaggio с полиуретановым наполнителем

Система зажигания	PIAGGIO CMD 01
Свечи зажигания (марка, тип)	Магнето, опережение регулируется электроникой Champion RN1C
Система выпуска и нейтрализации отработавших газов	Один глушитель справа с нейтрализатором
Глушитель (марка, тип)	PIAGGIO SC46e3
Нейтрализатор (марка, тип)	PIAGGIO каталитический
Трансмиссия	механическая
Сцепление (марка, тип)	автоматическое, сухое, центробежного типа
Коробка передач (марка, тип)	автоматическая с бесступенчатым вариатором
Диапазон вариатора:	от 0,326 до 0,8
Главная передача (марка, тип)	двойная цилиндрическая
передаточное число главной передачи:	12,385
передаточное число промежуточной передачи:	-
Подвеска	
передняя	телескопическая, с гидравлическими амортизаторами
задняя	телескопическая, с пружинно-гидравлическими амортизаторами
Рулевое управление (марка, тип)	PIAGGIO, мотоциклетного типа, непосредственная передача, тип передаточного механизма - руль и вилка

РОСС ИТ.МТ27.Е00469

Тормозные системы:	
переднее колесо (марка, тип)	PIAGGIO
	578775
	однодисковый тормозной механизм с ручным приводом
заднее колесо (марка, тип)	PIAGGIO
	595430
	барабанный тормозной механизм с ручным приводом
Шины (марка, размерность):	Motorcycle tires
переднее колесо	110/70-11
заднее колесо	120/70-10
Индекс несущей способности	
переднее колесо	45
заднее колесо	54
Категория скорости	
переднее колесо	L
заднее колесо	L
Дополнительное оборудование транспортно-го средства	ветровое стекло, задний кофр

Действие данного «Одобрения типа транспортного средства» распространяется на партию транспортных средств в количестве 150 (сто пятьдесят) шт., ввозимых по эксклюзивному дистрибьюторскому соглашению № 180106 от 18.01.2006 г.

Декларация о ввозимых на территорию Российской Федерации транспортных средствах данного типа (размер и отличительные признаки отдельных партий) передаются производителем или официальным дилером ежемесячно (вне зависимости от факта поставки) в Орган по сертификации, на основании чего выдаются заверенные копии «Одобрения типа транспортного средства».

PIAGGIO C38

Описание маркировки транспортных средств представлено в приложении № 2.
Общие виды транспортных средств представлены в приложении № 3 на 2 листах.

А.В. Денисов

С.В. Пугачёв

действует с « 15 » марта 2008 г.

15

марта

8

РОСС IT.MT27.E00469

**Приложение №1 к «Одобрению
типа транспортного средства»**

**СВОДНЫЙ ЛИСТ
«сообщений, касающихся официального утверждения типа
транспортного средства», сертификатов соответствия
или протоколов испытаний»**

Нормативные документы	Наименование Органа, выдавшего «Сообщение...», Сертификат соответствия или Испытательной лаборатории, выдавшей протокол испытаний	Номер документа и дата выдачи
1	2	3
Директива ЕС 97/24/5 (Правила ЕЭК ООН № 47-00) Выбросы вредных (загрязняющих) веществ	Ministero dei Trasporti, Italy	e3*92/61*0125*05
Директива ЕС 97/24/9 (Правила ЕЭК ООН № 63-01) Внешний шум	то же	то же
Директива ЕС 93/92 (Правила ЕЭК ООН № 74-01 доп.3) Установка устройств освещения и световой сигнализации	-//-	-//-
Директива ЕС 93/14 (Правила ЕЭК ООН № 78-02 доп. 3) Тормозные свойства мопедов	-//-	-//-
Директива ЕС 97/24/4 (Правила ЕЭК ООН № 81-00 доп. 1) Зеркала заднего вида и их установка	-//-	-//-
Директива ЕС 93/94 (ГОСТ Р 50577-93 Изм. № 2, Прил. И.1 - И.4) Место установки заднего номерного знака	-//-	-//-
Директива ЕС 93/34 (ОСТ 37.001.269-96 (в отношении места нанесения маркировки), ГОСТ Р 51980-2002) Транспортные средства. Маркировка	-//-	-//-

Руководитель Органа по сертификации

Руководитель Органа, выдавшего
одобрение типа транспортного средства

_____ А.В. Денисов

_____ С.В. Пугачев

РОСС IT.MT27.E00469

**Приложение №2 к «Одобрению
типа транспортного средства»**

ОПИСАНИЕ МАРКИРОВКИ ТРАНСПОРТНОГО СРЕДСТВА

1. Место расположения и форма знака соответствия:

Рядом с табличкой изготовителя.

Знак соответствия выполнен по ГОСТ Р 50460 с указанием номера данного «Одобрения типа транспортного средства»

2. Место расположения таблички изготовителя:

В центральной части рамы под сиденьем водителя

3. Место расположения идентификационного номера (код VIN):

3.1 На табличке изготовителя

3.2 Рядом с табличкой изготовителя

4. Структура и содержание идентификационного номера (номеров) транспортных средств:

1.	2.	3.	4.	5.	6.	7.	8.	9.	10.	11.	12.	13.	14.	15.	16.	17.
Z	A	P	C	3	8	1	0	1	?	?	?	?	?	?	?	?

поз. 1-3: международный идентификационный код изготовителя (WMI):

ZAP – код изготовителя - PIAGGIO & C.S.p.A., Via Rinaldo Piaggio, 25 Pontedera (PI), Italy;

поз. 4-6: **C38** - обозначение типа транспортного средства:

поз. 7: **1** – вариант ТС;

поз. 8-9: **01** – версия ТС;

поз. 10-17: указательная часть (VIS);

поз. 10-17: **???????** – производственный номер транспортного средства.

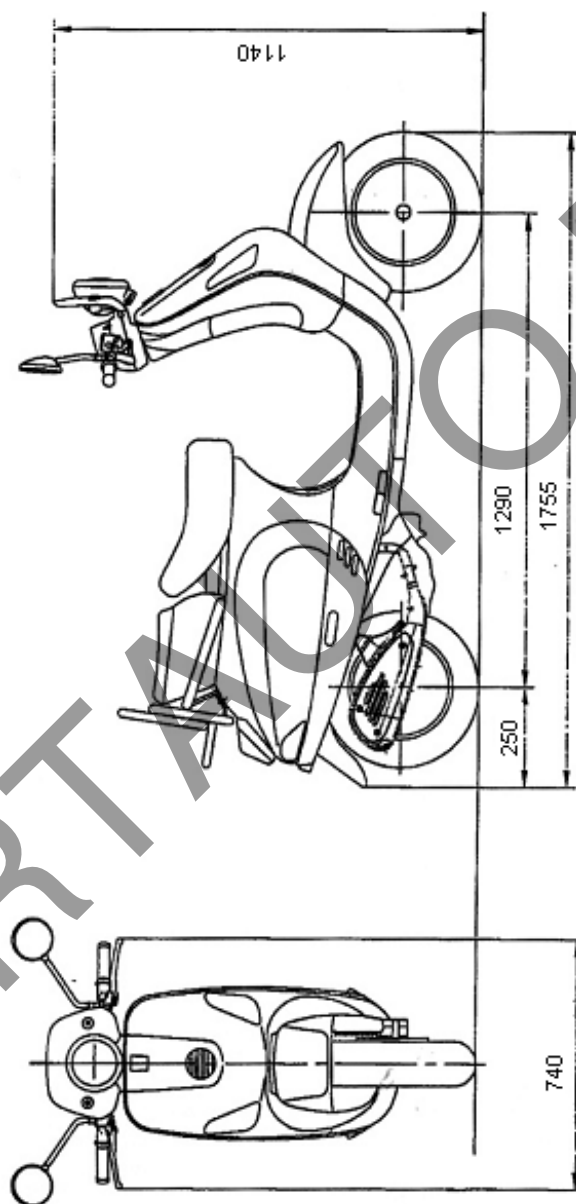

мопеды PIAGGIO мод. С38

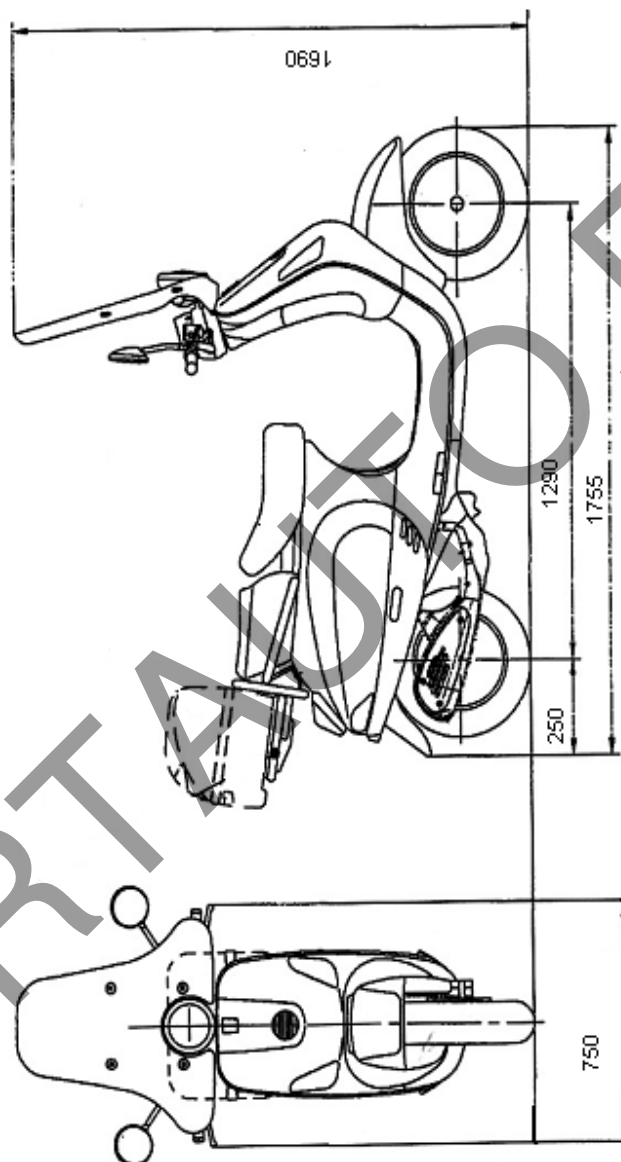

мопеды PIAGGIO мод. С38
(с задним кофром и высоким ветровым стеклом)