

ОРГАН ПО СЕРТИФИКАЦИИ
Межотраслевой фонд "Сертификация автотранспорта САТР" ("САТР-ФОНД")
№ РОСС RU.0001.11MT02 от 06.06.2006 г.
125480, г. Москва, ул. Героев Панфиловцев, 24 (тел. 454-42-27)

РОСС IT.MT02.E05928

Марка транспортного средства	FERRARI
Тип транспортного средства	F 137
Модификации	F 137 ALM, F 137 ALE
Коммерческое наименование	612 Scaglietti, 612 Scaglietti F1
Категория транспортного средства	M₁
Код ТН ВЭД	8703 24
Код VIN	ZFF?Y54B000...
Экологический класс	4
Заявитель и его адрес	ООО "ВИНТРЕЙД", 121059, г. Москва, пл. Европы, д. 2, Российская Федерация
Изготовитель и его адрес	Ferrari S.p.A., Via Emilia Est, 1163, 41100 Modena, Italy
Сборочный завод	Ferrari S.p.A., Via Abetone Inferiore 4, 41053 Maranello, Italy

ОБЩИЕ ХАРАКТЕРИСТИКИ ТРАНСПОРТНОГО СРЕДСТВА

Колесная формула / ведущие колеса	4 x 2 / задние
Схема компоновки транспортного средства	расположение двигателя - переднее продольное
Тип кузова / количество дверей	купе / 2
Количество мест спереди / сзади	2 / 2
Габаритные размеры, мм	
– длина	4902
– ширина	1951
– высота	1377

РОСС IT.MT02.E05928

База, мм	2950
Колея передних / задних колес, мм	1688 / 1641
Масса снаряженного транспортного средства, кг (по ГОСТ Р 52051-2003)	1925 (для мод. F 137 ALM) 1940 (для мод. F 137 ALE)
Полная масса транспортного средства, кг	2250
Максимальная допустимая масса	
– на переднюю ось, кг	1020
– на заднюю ось, кг	1250
Допустимая полная масса прицепа, кг	буксировка прицепа не предусмотрена
Двигатель (марка, тип)	Ferrari, F 133 F или F 133 H, четырехтактный, бензиновый
– количество и расположение цилиндров	12, V-образное
– рабочий объем, см ³	5748
– степень сжатия	11
Максимальная мощность, кВт (мин ⁻¹)	397 (7250)
Максимальный крутящий момент, Нм (мин ⁻¹)	588 (5250)
Топливо	бензин с октановым числом не менее 95
Система питания	распределенный впрыск топлива с электронным управлением
Блок управления впрыском (марка, тип)	Bosch, ME 7.1.1
Форсунки (марка, тип)	Bosch, 0 280 156 079
Воздушный фильтр (марка, тип)	UFI/Тепносар
Система зажигания	электронная, бесконтактная
Блок управления зажиганием (марка, тип)	совмещен с блоком управления впрыском топлива
Катушка зажигания (марка, тип)	Bosch, 0 221 504 015
Свечи зажигания (марка, тип)	NGK, DCPR9EVX
Система выпуска и нейтрализации отработавших газов	два глушителя; четыре предварительных и два основных нейтрализатора
Глушители (марка, тип)	Ferrari, MUF 137 R и 137 L
Предварительные нейтрализаторы (марка, тип)	Ferrari, EM-WUC 133 FR, EM-WUC 133 RR, EM-WUC 133 FL и EM-WUC 133 RL или EM-WUC 133 FR01, EM-WUC 133 RR01, EM-WUC 133 FL01 и EM-WUC 133 RL01
Основные нейтрализаторы (марка, тип)	Ferrari, CAT 137 R и CAT 137 L или CAT 137 R01 и CAT 137 L01

РОСС IT.MT02.E05928

<u>Трансмиссия</u>	механическая
Сцепление (марка, тип)	Valeo, сухое, однодисковое
Коробка передач (марка, тип)	Graziano Trasmissioni (для мод. ALM) или Magneti Marelli, (для мод. ALE) , с ручным управлением
– число передач	вперед - 6, назад - 1
– передаточные числа	I - 3.154 II - 2.176 III - 1.565 IV - 1.185 V - 0.935 VI - 0.757 3.X. - 2.385
Главная передача (марка, тип)	Graziano Trasmissioni
– передаточное число	4.182
<hr/>	
<u>Подвеска</u>	
– передняя	независимая, пружинная, рычажная, с регулируемыми гидравлическими телескопическими амортизаторами
– задняя	независимая, пружинная, рычажная, с регулируемыми гидравлическими телескопическими амортизаторами
<hr/>	
<u>Рулевое управление</u> (марка, тип)	Ferrari, рулевой механизм типа “шестерня - рейка”, рулевой привод с гидроусилителем
<hr/>	
<u>Тормозные системы</u>	
– рабочая (марка, тип)	Ferrari, гидравлический двухконтурный привод с диагональным разделением на контуры, с вакуумным усилителем, с АБС; тормозные механизмы всех колес - дисковые, вентилируемые
– запасная (марка, тип)	Ferrari, каждый контур рабочей тормозной системы
– стояночная (марка, тип)	Ferrari, механический привод к отдельным барабанным тормозным механизмам задних колес
<hr/>	

РОСС IT.MT02.E05928

	для передних колес	для задних колес
Шины	Bridgestone, Pirelli	
– марка	Bridgestone, Pirelli	
– размер	245/45 ZR18	285/40 ZR19
– индекс несущей способности	96	103
– категория скорости	Y	Y

Оборудование транспортного средства

подушки безопасности, климатическая система (хладагент R134A), противоугонное устройство, аудиосистема

Действие данного “одобрения типа транспортного средства” распространяется на партию транспортных средств в количестве 150 (ста пятидесяти) шт.

Декларации о ввозимых на территорию Российской Федерации транспортных средствах данного типа (размер и отличительные признаки отдельных партий) передаются изготовителем или его официальным дилером ежемесячно (вне зависимости от факта поставки) в Орган по сертификации, на основании чего выдаются заверенные копии “одобрения типа транспортного средства”.

FERRARI F 137

Описание маркировки транспортного средства приведено в приложении № 2.
Общий вид транспортного средства на 1 листе приведен в приложении № 3.

Б.В. Кисуленко

С.В. Пугачев

Действует с "28" мая 2008 г.

РОСС IT.MT02.E05928

Приложение № 2 к "одобрению типа транспортного средства"

ОПИСАНИЕ МАРКИРОВКИ ТРАНСПОРТНОГО СРЕДСТВА

1. Место расположения и форма знака соответствия:

В нижней левой части проема двери водителя.

Знак соответствия выполнен по ГОСТ Р 50460-92 с указанием номера данного "одобрения типа транспортного средства".

2. Место расположения таблички изготовителя:

В моторном отсеке, на передней поперечине.

3. Место расположения идентификационного номера (VIN):

3.1. На табличке изготовителя.

3.2. В салоне, под правым передним сиденьем.

4. Структура и содержание идентификационного номера (номеров) транспортных средств:

1	2	3	4	5	6	7	8	9	10	11	12	13	14	15	16	17
Z	F	F	?	Y	5	4	B	0	0	0	?	?	?	?	?	?

поз. 1 - 3: **ZFF** - WMI (международный код изготовителя) - Ferrari S.p.A.

поз. 4: Обозначение типа двигателя:

A - F 133 F;

J - F 133 H.

поз. 5: **Y** - обозначение типа удерживающей системы.

поз. 6 - 7: **54** - обозначение типа транспортного средства.

поз. 8: **B** - исполнение для Европы, левое расположение рулевого колеса.

поз. 9: **0** - постоянный символ.

поз. 10: **0** - постоянный символ.

поз. 11: **0** - код сборочного завода - Maranello (Италия).

поз. 12 - 17: Производственный номер транспортного средства.



612 SCAGLIETTI GENERAL DIMENSIONS

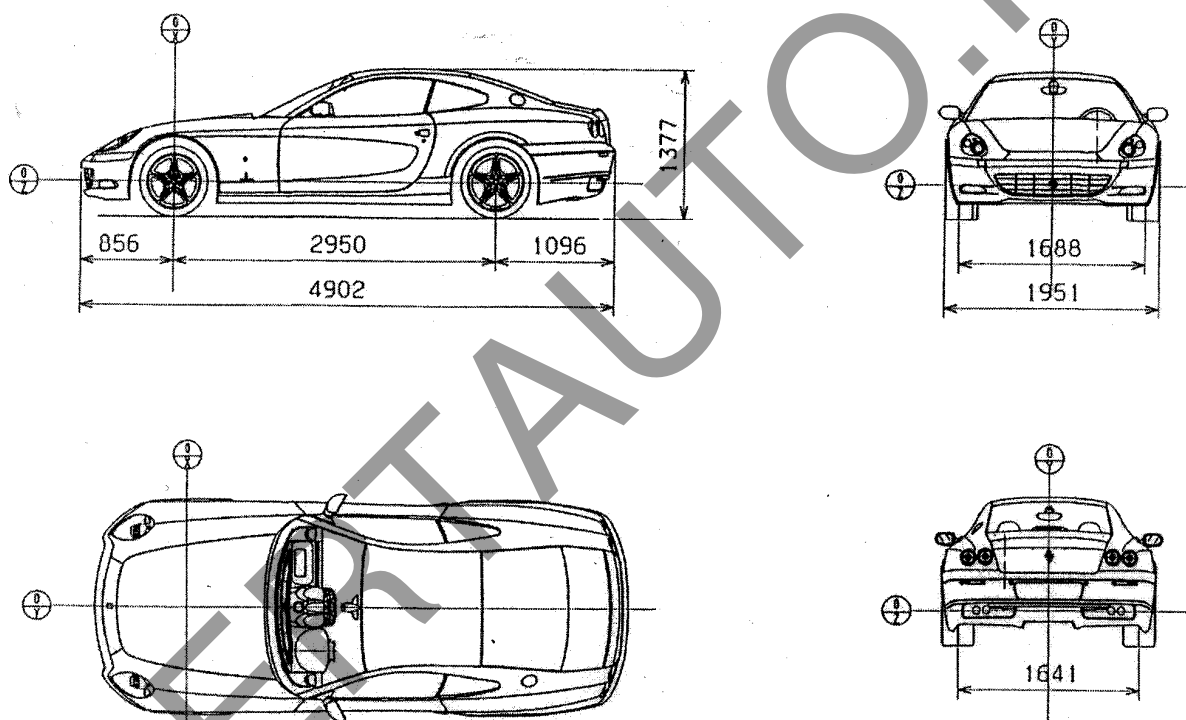

Приложение № 3 к "одобрению типа транспортного средства" № РОСС ИТ.МТ02.Е05928

Страница для заполнения полей данных:

ОТТС № **РОСС ИТ.МТ02.Е05928**

Бланк № 0034797

SERTAUTO.RU