

**ОРГАН ПО СЕРТИФИКАЦИИ**  
**Межотраслевой фонд "Сертификация автотранспорта САТР" ("САТР-ФОНД")**  
№ РОСС RU.0001.11MT02 от 06.06.2006 г.  
125480, г. Москва, ул. Героев Панфиловцев, 24 (тел. 454-42-27)

**РОСС IT.MT02.E05967P2**

Марка транспортного средства	<b>MASERATI</b>
Тип транспортного средства	<b>M 139</b>
Модификации	<b>M 139 ABA, M 139 ABR, <u>M 139 BBR</u></b>
Коммерческое наименование	<b>Quattroporte (M 139 ABA, M 139 ABR), <u>Quattroporte S (M 139 BBR)</u></b>
Категория транспортного средства	<b>M<sub>1</sub></b>
Код ТН ВЭД	<b>8703 24</b>
Код VIN	<b>ZAM??39B...</b>
Экологический класс	<b>4</b>
Заявитель, представитель изготовителя и его адрес	<b>ООО "ВИНТРЕЙД", 121059, г. Москва, пл. Европы, д. 2, Российская Федерация</b>
Изготовитель и его адрес	<b>Maserati S.p.A., via Ciro Menotti, 322, 41100 Modena, Italy</b>

**ОБЩИЕ ХАРАКТЕРИСТИКИ ТРАНСПОРТНОГО СРЕДСТВА**

Колесная формула / ведущие колеса	<b>4 x 2 / задние</b>
Схема компоновки транспортного средства	<b>классическая; расположение двигателя - переднее продольное</b>
Тип кузова / количество дверей	<b>седан / 4</b>
Количество мест спереди / сзади	<b>2 / 3</b>
Габаритные размеры, мм	
– длина	<b>5052 (мод. M 139 ABA, M 139 ABR), <u>5097 (мод. M 139 BBR)</u></b>
– ширина	<b>1895</b>
– высота	<b>1438</b>
База, мм	<b>3064</b>
Колея передних / задних колес, мм	<b>1582 / 1595</b>

## POCC IT.MT02.E05967P2

Масса снаряженного транспортного средства, кг (по ГОСТ Р 52051-2003)	2065
Полная масса транспортного средства, кг	2400
Полная масса, приходящаяся	
– на переднюю ось, кг	1100
– на заднюю ось, кг	1300

Допустимая полная масса прицепа, кг буксировка прицепа не предусмотрена

Для модификаций:	M 139 ABA, M 139 ABR	M 139 BBR
<b>Двигатель</b> (марка, тип)	M139 A	M139 R
– количество и расположение цилиндров	Maserati S.p.A., четырехтактный, бензиновый 8, V-образное	
– рабочий объем, см <sup>3</sup>	4244	4691
– степень сжатия	11.1	11.02
Максимальная мощность, кВт (мин <sup>-1</sup> )	295 (7100)	317 (7000)
Максимальный крутящий момент, Нм (мин <sup>-1</sup> )	452 (4750)	490 (4750)
Топливо	бензин с октановым числом не менее 95	
<b>Система питания</b>	распределенный впрыск топлива с электронным управлением	
Блок управления впрыском (марка, тип)	Bosch, ME 7.1.1	Bosch, ME 9.1.1
Воздушный фильтр (марка, тип)	Maserati, AC 139 01	
<b>Система зажигания</b>	электронная, бесконтактная	
Блок управления зажиганием (марка, тип)	совмещен с блоком управления впрыском топлива	
Катушки зажигания (марка, тип)	Eldor, 78407003	Eldor, 7841000-C00
Свечи зажигания (марка, тип)	NGK, PMR8C-H	
<b>Система выпуска и нейтрализации отработавших газов</b>	Maserati, один передний и два задних глушителя; два нейтрализатора отработавших газов	
Передний глушитель (марка, тип)	MUF 139 C02	
Задние глушители (марка, тип)	MUF 139 R02 и MUF 139 L02	MUF 139 R и MUF 139 L
Нейтрализаторы (марка, тип)	CAT 139 R и CAT 139 L	CAT 139 R04 и CAT 139 L04

## РОСС IT.MT02.E05967P2

<b><u>Трансмиссия</u></b>	гидромеханическая
<b>Коробка передач</b> (марка, тип)	ZF, автоматическая
– число передач	вперед - 6, назад - 1
– передаточные числа	
	I - 4.171
	II - 2.340
	III - 1.521
	IV - 1.143
	V - 0.867
	VI - 0.691
	3.X. - 3.403
<b>Главная передача</b> (марка, тип)	GKN, гипоидная
– передаточное число	3.54
<b><u>Подвеска</u></b>	с регулируемым уровнем кузова
– передняя	независимая, пружинная, рычажная, с газонаполненными регулирующими амортизаторами, со стабилизатором поперечной устойчивости
– задняя	независимая, пружинная, рычажная, с газонаполненными регулирующими амортизаторами, со стабилизатором поперечной устойчивости
<b><u>Рулевое управление</u></b> (марка, тип)	Maserati, рулевой механизм типа “шестерня - рейка”, рулевой привод с гидроусилителем
<b><u>Тормозные системы</u></b>	
– рабочая (марка, тип)	Brembo, гидравлический двухконтурный привод с диагональным разделением на контуры, с вакуумным усилителем, с АБС; тормозные механизмы всех колес - дисковые, вентилируемые
– запасная (марка, тип)	каждый контур рабочей тормозной системы
– стояночная (марка, тип)	механический (тросовый) привод к специальным барабанным тормозным механизмам задних колес

## РОСС IT.MT02.E05967P2

	для колес передней оси			для колес задней оси		
<b>Шины</b>	Pirelli, Michelin					
– марка	Pirelli, Michelin					
– размер	245/45 ZR18*	245/40 ZR19	245/35 ZR20	285/40 ZR18*	285/35 ZR19	295/30 ZR20
– индекс несущей способности	96, 100	98	95	101	99	101
– категория скорости	Y					

\* кроме мод. M 139 BBR

**Оборудование транспортного средства**

подушки безопасности, климатическая система (хладагент R134A), противоугонное устройство, аудиосистема

Действие данного “одобрения типа транспортного средства” распространяется на партию транспортных средств в количестве 150 (сто пятьдесят) шт.

Декларации о ввозимых на территорию Российской Федерации транспортных средствах данного типа (размер и отличительные признаки отдельных партий) передаются изготовителем или его официальным дилером ежемесячно (вне зависимости от факта поставки) в Орган по сертификации, на основании чего выдаются заверенные копии “одобрения типа транспортного средства”.

MASERATI M 139

Описание маркировки транспортного средства приведено в приложении № 2.

Общие виды транспортных средств на ~~двух~~ листах приведены в приложении № 3.

Б.В. Кисуленко

С.В. Пугачев

Действует с "12" ноября 2008 г.

## РОСС IT.MT02.E05967P2

Приложение № 2 к "одобрению типа транспортного средства"

## ОПИСАНИЕ МАРКИРОВКИ ТРАНСПОРТНОГО СРЕДСТВА

## 1. Место расположения и форма знака соответствия:

В нижней левой части проема двери водителя.

Знак соответствия выполнен по ГОСТ Р 50460-92 с указанием номера данного "одобрения типа транспортного средства".

## 2. Место расположения таблички изготовителя:

В нижней левой части проема правой передней двери.

## 3. Место расположения идентификационного номера (VIN):

3.1. На табличке изготовителя.

3.2. В салоне, на пороге, около сиденья переднего пассажира.

## 4. Структура и содержание идентификационного номера (номеров) транспортных средств:

1	2	3	4	5	6	7	8	9	10	11	12	13	14	15	16	17
Z	A	M	<del>2</del>	?	3	9	B	0	0	0	?	?	?	?	?	?

поз. 1 - 3: **ZAM** - WMI (международный код изготовителя) - Maserati S.p.A.

поз. 4: Код типа двигателя:

~~F - M139 A.~~

~~J - M139 R.~~

поз. 5: Код типа удерживающей системы:

**D** (для мод. M 139 ABA);

**K** (для мод. M 139 ABR, ~~M 139 BBR~~).

поз. 6 - 7: **39** - код типа транспортного средства.

поз. 8: **B** - исполнение для Европы, левое расположение рулевого колеса.

поз. 9: **0** - постоянный символ.

поз. 10: **0** - постоянный символ.

поз. 11: **0** - код сборочного завода - Modena (Италия).

поз. 12 - 17: Производственный номер транспортного средства.



GENERAL DIMENSIONS FOR VEHICLE M 139 (Quattroporte)

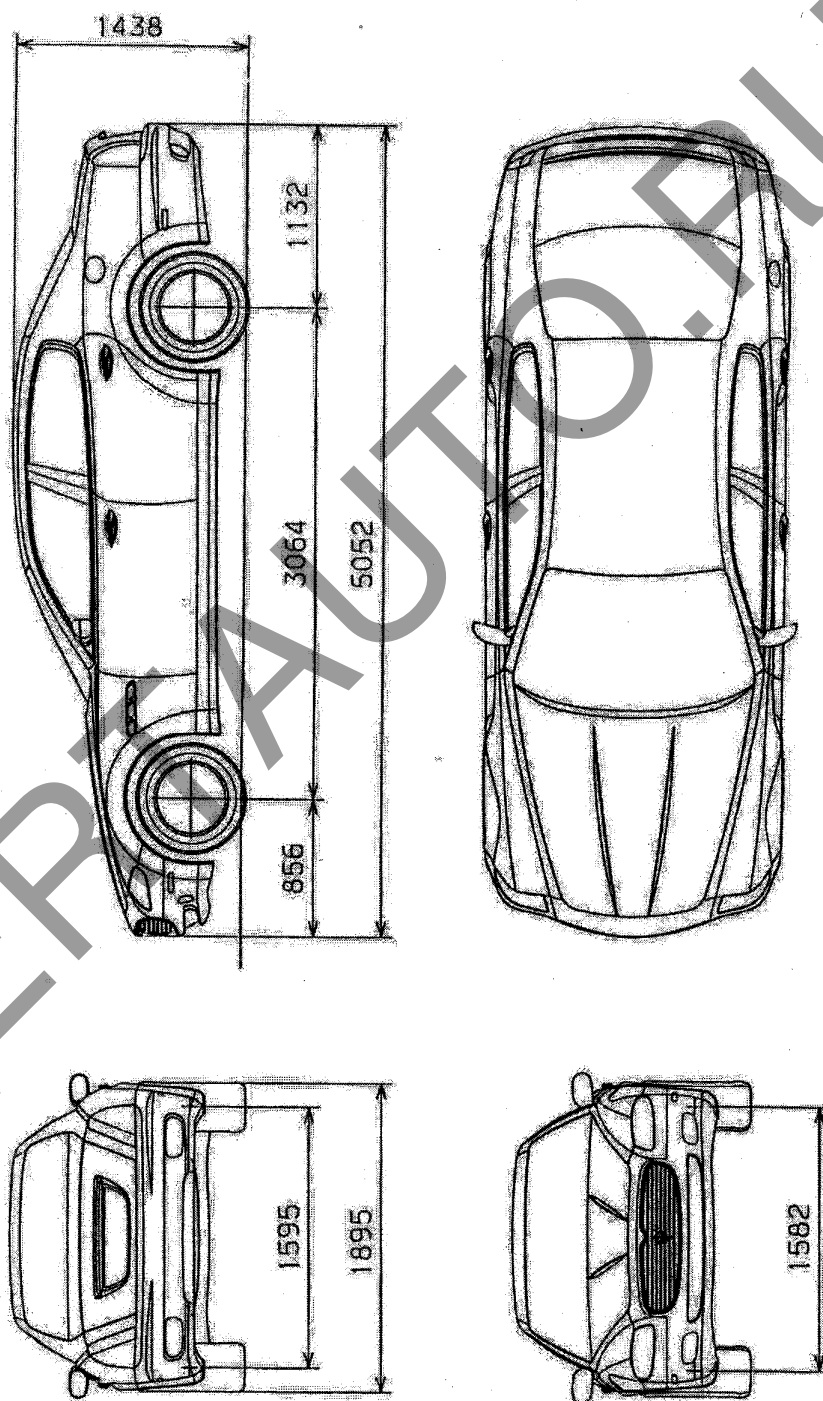

GENERAL DIMENSIONS FOR VEHICLE M 139 BBR (Quattroporte S)

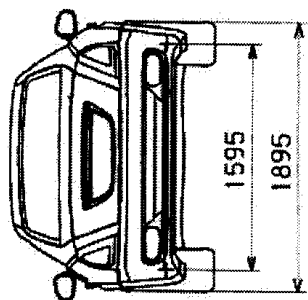
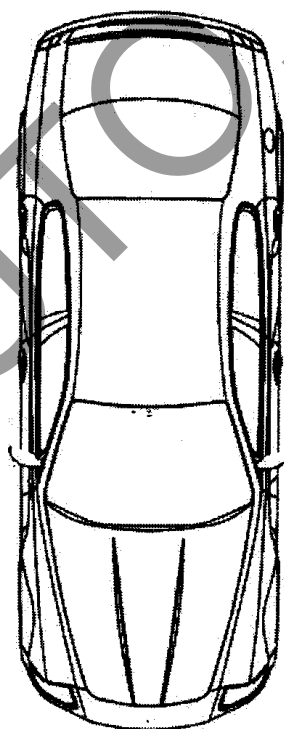
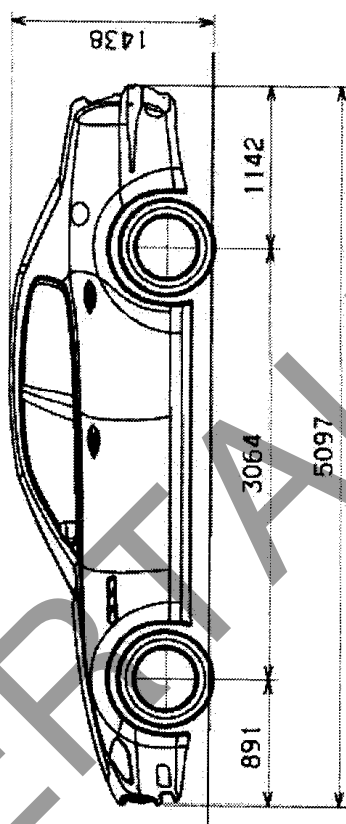
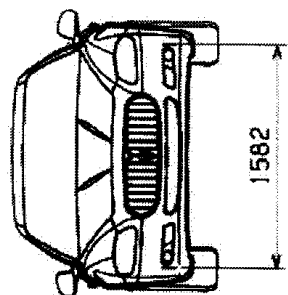

Страница для заполнения полей данных:

ОТТС № **РОСС ИТ.МТ02.Е05967Р2**

Бланк № 0035293

SERTAUTO.RU