

ОРГАН ПО СЕРТИФИКАЦИИ
Межотраслевой фонд "Сертификация автотранспорта САТР" ("САТР-ФОНД")
№ РОСС RU.0001.11MT02 от 06.06.2006 г.
125480, г. Москва, ул. Героев Панфиловцев, 24 (тел. 454-42-27)

РОСС DE.MT02.E06164

Марка транспортного средства	BMW
Тип транспортного средства	X70
Модификация	FE81
Коммерческое наименование	X5 4.8i или X5 xDrive48i
Категория транспортного средства	M₁G
Код ТН ВЭД	8703 24
Код VIN	WBAFE81...
Экологический класс	4
Заявитель, изготовитель и его адрес	Bayerische Motoren Werke AG DE-80788, München, Petuelring 130, Germany
Представитель изготовителя и его адрес	ООО "БМВ Русланд Трейдинг", 141407, Московская обл., г. Химки, ул. Панфилова, д. 19, стр. 1, Российская Федерация
Сборочный завод и его адрес	BMW Manufacturing Corporation, P.O. Box 3138, Spartanburg, SC29304, United States of America

ОБЩИЕ ХАРАКТЕРИСТИКИ ТРАНСПОРТНОГО СРЕДСТВА

Колесная формула / ведущие колеса	4 x 4 / все
Схема компоновки транспортного средства	расположение двигателя - переднее продольное
Тип кузова / количество дверей	несущий, бронированный, класс защиты - 2 по ГОСТ Р 50963 (Изм. 1), универсал / 5
Количество мест спереди / сзади	2 / 3

РОСС DE.MT02.E06164

Габаритные размеры, мм	
– длина	4854
– ширина	1933
– высота	1776
База, мм	2933
Колея передних / задних колес, мм	1640...1662 / 1636...1706
Масса снаряженного транспортного средства, кг (по ГОСТ Р 52051-2003)	2655
Полная масса транспортного средства, кг	3090
Максимальная масса, приходящаяся	
– на переднюю ось, кг	1415
– на заднюю ось, кг	1700
Допустимая полная масса прицепа, кг	буксировка прицепа не предусмотрена
<hr/>	
Двигатель (марка, тип)	BMW, N62B48B, четырехтактный, бензиновый
– количество и расположение цилиндров	8, V-образное
– рабочий объем, см ³	4799
– степень сжатия	10,5
Максимальная мощность, кВт (мин ⁻¹)	261 (6300)
Максимальный крутящий момент, Нм (мин ⁻¹)	475 (3400...3800)
Топливо	бензин с октановым числом не менее 92
Система питания	распределенный впрыск топлива с электронным управлением
Блок управления впрыском (марка, тип)	Bosch, ME 9.2.3
Воздушный фильтр (марка, тип)	BMW, 7 548 897 и 7 548 898, с сухим бумажным элементом
Система зажигания	электронная
Катушка зажигания (марка, тип)	Bosch, 0221504100, 0221504467, 0221504470; Bremi, 11903; Delphi, 19005293; ERA Powertrain, 12144
Свечи зажигания (марка, тип)	Bosch, R6; NGK, R5
Система выпуска и нейтрализации отработавших газов	BMW, три глушителя и два нейтрализатора отработавших газов
Передний глушитель (марка, тип)	7 558 664 (x2)
Задние глушители (марка, тип)	7 568 776, 7 558 665, 7 558 837
Нейтрализаторы (марка, тип)	7 558 314 (x2), 7 568 012 (x2)

РОСС DE.MT02.E06164

Трансмиссия

гидромеханическая

Коробка передач (марка, тип)

ZF, 6 HP 26, автоматическая

– число передач

вперед - 6, назад - 1

– передаточные числа

I - 4.17
 II - 2.34
 III - 1.52
 IV - 1.14
 V - 0.87
 VI - 0.69
 3.X. - 3.40

Главная передача (марка, тип)

BMW, гипоидная

– передаточное число

3.91

Подвеска

– передняя независимая, пружинная, рычажная, со стабилизатором поперечной устойчивости

– задняя независимая, пружинная или пневматическая с регулировкой уровня кузова, рычажная, со стабилизатором поперечной устойчивости

Рулевое управление (марка, тип)

ZF, рулевой механизм типа “шестерня - рейка”, рулевой привод с гидроусилителем

Тормозные системы

- рабочая (марка, тип) гидравлический двухконтурный привод с разделением на контуры по осям, с вакуумным усилителем, с АБС, с системой динамического контроля курсовой устойчивости (DSCpremium);
тормозные механизмы всех колес - дисковые
- запасная (марка, тип) каждый контур рабочей тормозной системы
- стояночная (марка, тип) электромеханический привод к тормозным механизмам задних колес

Шины

– марка				
– размер	255/50 R19 (для передних колес)	285/45 R19 (для задних колес)	255/55 R18	255/50 R19 M+S
– индекс несущей способности	107	111	109	107
– категория скорости	V	V	H	H

РОСС DE.MT02.E06164

**Оборудование
транспортного
средства**

автоматическая система контроля устойчивости (ASC), система электронного контроля подвески (EDC), регулировка уровня кузова автомобиля, система автоматического контроля скорости, система звукового предупреждения использовании ремней безопасности, подогрев форсунок омывателя ветрового стекла, подушки безопасности, система контроля давления в шинах, охранная сигнализация с дистанционным управлением, автоматически затемняющиеся внутренние и внешние зеркала заднего вида, подогрев сидений и климат-контроль сидений, независимый отопитель с пультом дистанционного управления, многофункциональное рулевое колесо, обогрев рулевого колеса, активное рулевое управление (AFS), сигнализация аварийного сближения при парковке (PDC), датчик дождя и система автоматического включения фар, ксеноновые фары, противотуманные фары, омыватели фар высокого давления, адаптивное освещение поворотов (ALC), автоматическая система кондиционирования (кондиционер с хладагентом R134a), дополнительная система обогрева и кондиционирования воздуха в салоне, навигационная система, подготовка под мобильный телефон (Bluetooth), бортовой монитор с TV-функцией и бортовым компьютером, радио, проигрыватель CD/DVD дисков, система Hi-Fi, камера заднего вида, система двухсторонней связи Intercom, защита аккумуляторной батареи, защита топливного бака, бронированный пол (дополнительные коврики), система Adaptive Drive, задние стеклоподъемники с электроприводом, аварийное запасное колесо

Действие данного “одобрения типа транспортного средства” распространяется на партию транспортных средств в количестве 150 (ста пятидесяти) шт.

Декларации о ввозимых на территорию Российской Федерации транспортных средствах данного типа (размер и отличительные признаки отдельных партий) передаются изготовителем или его официальным дилером ежемесячно (вне зависимости от факта поставки) в Орган по сертификации, на основании чего выдаются заверенные копии “одобрения типа транспортного средства”.

BMW X70

Описание маркировки транспортного средства приведено в приложении № 2.

Общий вид транспортного средства на одном листе приведен в приложении № 3.

Б.В. Кисуленко**С.В. Пугачев****Действует с "24" ноября 2008 г.**

РОСС DE.MT02.E06164

Приложение № 2 к "одобрению типа транспортного средства"

ОПИСАНИЕ МАРКИРОВКИ ТРАНСПОРТНОГО СРЕДСТВА

1. Место расположения и форма знака соответствия:

Рядом с табличкой изготовителя.

Знак соответствия выполнен по ГОСТ Р 50460-92 с указанием номера данного "одобрения типа транспортного средства".

2. Место расположения таблички изготовителя:

На левой или правой центральной стойке кузова снизу или в передней правой или левой части моторного отсека.

3. Место расположения идентификационного номера (VIN):

3.1. На табличке изготовителя.

3.2. Справа в передней части моторного отсека, или на левой или правой центральной стойке кузова снизу.

4. Структура и содержание идентификационного номера (номеров) транспортных средств:

1	2	3	4	5	6	7	8	9	10	11	12	13	14	15	16	17
W	B	A	F	E	8	1	?	?	?	?	?	?	?	?	?	?

поз. 1 - 3: **WBA** - WMI (международный код изготовителя) - Bayerische Motoren Werke AG.

поз. 4 - 7: **FE81** - обозначение типа транспортного средства и модификации:

поз. 8: Запасная свободная позиция.

поз. 9: Контрольный символ.

поз. 10: **0** или модельный год в соответствии с ISO 3779-83.

поз. 11: **L** или **M** - код сборочного завода - Spartanburg, USA.

поз. 12 - 17: Производственный номер транспортного средства.

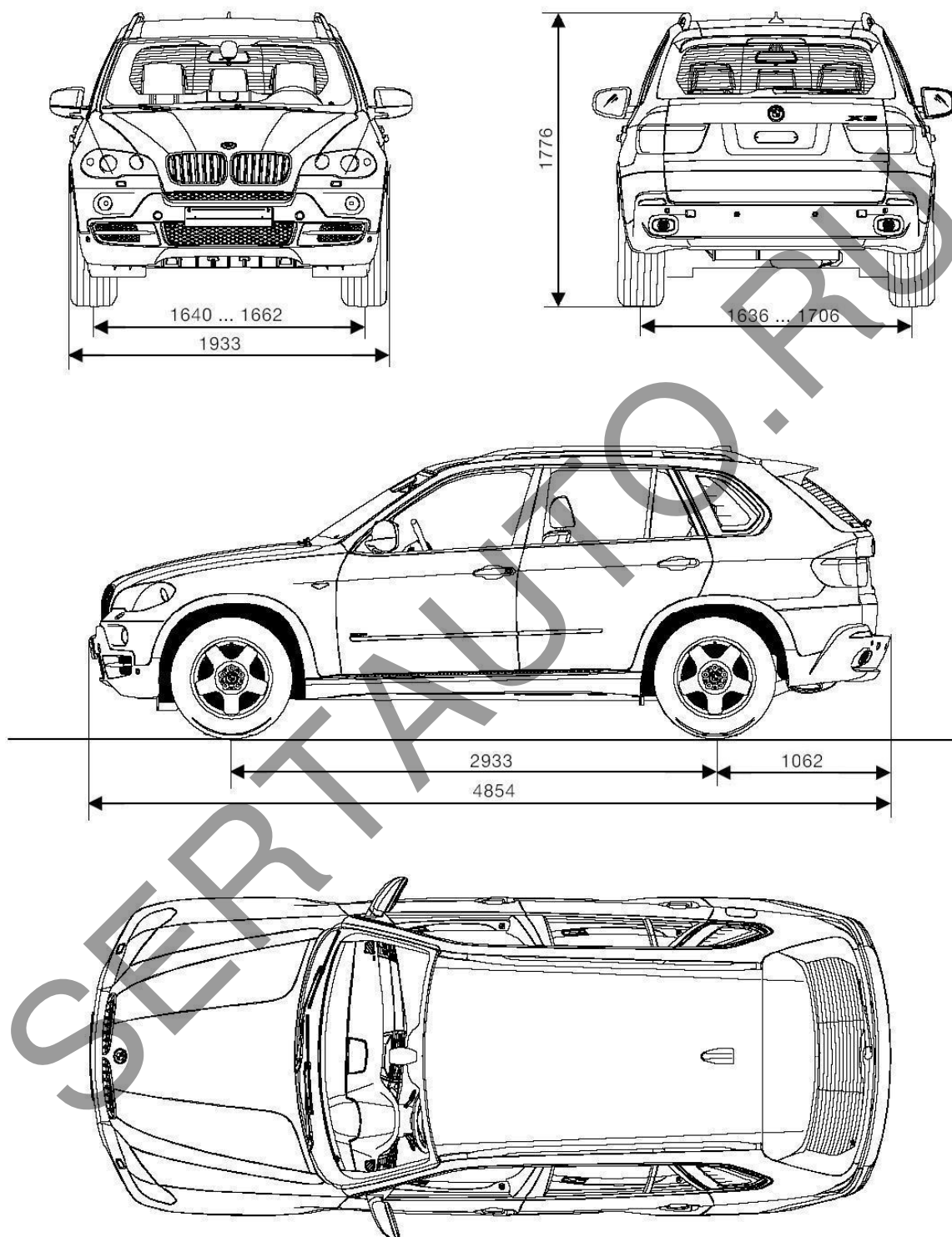

Общий вид автомобиля BMW X70 (X5 Security)

Страница для заполнения полей данных:

ОТТС № **РОСС DE.MT02.E06164**
Бланк № 0035340

SERTAUTO.RU