

ОРГАН ПО СЕРТИФИКАЦИИ
Межотраслевой фонд "Сертификация автотранспорта САТР" ("САТР-ФОНД")
№ РОСС RU.0001.11MT02 от 06.06.2006 г.
125480, г. Москва, ул. Героев Панфиловцев, 24 (Тел. 454-42-27)

РОСС FR.MT02.E06258

27 февраля _____
2012

Марка транспортного средства	Citroën
Тип транспортного средства	V
Модификации	VV4HNH/1, VV4HNH/2, VUSFZF, VVSFZF, VUSFZC, VVSFZC, VU4HNH/1, VU4HNH/2
Коммерческое наименование	C-Crosser
Категория транспортного средства	M1
Код ТН ВЭД	8703 23 – для мод. V?SFZ?; 8703 32 – для мод. V?4HNH/?
Код VIN	VF7V?????...
Экологический класс	4
Заявитель, представитель изготовителя и его адрес	ООО "ПЕЖО СИТРОЕН РУС" 101000, г. Москва, Чистопрудный бульвар, 17, стр. 1, Российская Федерация
Изготовитель и его адрес	Automobiles Citroën, Immeuble Colisée III, 12, rue Fructidor, 75835 Paris Cédex 17, France
Сборочные заводы и их адреса	Mitsubishi Motors Corporation, 1-1-chome, Mizushima- Kaigandori Kurashiki, Okayama pref. 712-8501, Japan Mitsubishi Motors Corporation, 1, Nakashinkiri, Hashime-cho, Okazaki, Aichi, 444-8501, Japan

ОБЩИЕ ХАРАКТЕРИСТИКИ ТРАНСПОРТНОГО СРЕДСТВА

Колесная формула / ведущие колеса	4x4 / все
Схема компоновки транспортного средства	полноприводная, расположение двигателя - переднее поперечное
Тип кузова / количество дверей	универсал / 5
Количество мест спереди / сзади	2 / 3 / 2 (для мод. VV????/?); 2 / 3 (для мод. VU????/?)

РОСС FR.MT02.E06258

Габаритные размеры, мм

- длина	4645
- ширина	1805
- высота	1670...1715

База, мм

2672

Колея передних / задних колес, мм

1540 / 1540

Для модификаций:	VU4HNH/?	VV4HNH/?	VUSFZC	VUSFZF	VVSFZC	VVSFZF
Масса снаряженного транспортного средства (по ГОСТ Р 52051-2003), кг	1790	1825	1650	1680	1685	1715
Полная масса транспортного средства, кг	2410	2410	2290	2290	2290	2290
Распределение полной массы:						
- на переднюю ось, кг	1110...1150		990...1150			
- на заднюю ось, кг	1260...1300		1140...1300			
Полная масса буксируемого прицепа, кг						
- прицеп без тормозов	750		750			
- прицеп с тормозами	2000		1500			

Для модификаций:	V?SFZ?	VV4HNH/?, VU4HNH/?
Двигатель (марка, тип)	MMC (PSA), 4B12 (SFZ)	PSA, 4HN
	бензиновый	дизель с турбонадувом
- количество и расположение цилиндров	4, рядное	
- рабочий объем цилиндров, см ³	2360	2179
- степень сжатия	10.5	16.6
- максимальная мощность, кВт (мин ⁻¹)	125 (6000)	115 (4000)
- максимальный крутящий момент, Нм (мин ⁻¹)	232 (4100)	380 (2000)
Топливо	бензин с октановым числом не менее 95	дизельное
Система питания	распределенное впрыскивание топлива с электронным управлением	непосредственное впрыскивание топлива
Система впрыска (марка)	JME290H	—
ТНВД (марка, тип)	—	Bosch, CP1H
Форсунки (марка, тип)	—	Bosch, 0 445 115 025
Турбокомпрессор (марка, тип)	—	GARRETT, GTB 17
Воздушный фильтр (марка, тип)	MMC, 1500A230	DENSO, 1500

POCC FR.MT02.E06258

Для модификаций:	V?SFZ?	VV4HNNH/?, VU4HNNH/?
Система зажигания	электронная	—
Катушка зажигания (марка, тип)	DIAMOND, FK0320	—
Свечи зажигания (марка, тип)	NGK или DENSO: FR5EI, FR6EI, IFR5B, IFR6B, K16PSR-B8, K20PSR6B8	—
Система выпуска и нейтрализации отработавших газов	два глушителя и нейтрализатор	
Основной глушитель (марка, тип)	MMC, E18-28 или E18-21	FUTABA, Z30-07
Дополнительный глушитель (марка, тип)	MMC, XA2002 или Z30-04	FUTABA, E18-25; TR PSA, F021
Нейтрализатор (марка, тип)	MMC, ТВ	TR PSA, K429 или K437 или K438 или K436

Для модификаций:	V?4HNNH/?	V?SFZF	V?SFZC
Трансмиссия	механическая	гидромеханическая	механическая
Сцепление (марка, тип)	сухое, однодисковое	—	сухое, однодисковое
Коробка передач (марка, тип)	PSA, (4x4M6RAP/00), с ручным управлением	PSA (MMC), 4x4TRCON/00, вариатор с гидро-трансформатором	PSA (MMC), 4x4M5RAP/00, с ручным управлением
- число передач	вперед - 6, назад - 1	—	вперед - 5, назад - 1
- передаточные числа	I - 3.818 II - 2.045 III - 1.290 IV - 0.927 V - 0.854 VI - 0.711 3.X. - 4.125	0.394...2.349	3.538 1.913 1.333 1.029 0.821 — 3.583
Главная передача (марка, тип)	цилиндрическая (передняя), гипоидная (задняя)		
- передаточное число	4.059*; 3.450**	6.466	4.563

* при включении I-IV передач

** при включении V-VI передач

Подвеска

- передняя	независимая, пружинная, типа McPherson, со стабилизатором поперечной устойчивости
- задняя	многорычажная, пружинная, с гидравлическими телескопическими амортизаторами и стабилизатором поперечной устойчивости

РОСС FR.MT02.E06258

Рулевое управление (марка, тип)	PSA, рулевой механизм "шестерня - рейка"; рулевой привод с электроусилителем
Тормозные системы	
- рабочая	двухконтурная, с диагональным разделением на контуры, с гидравлическим приводом; тормозные механизмы всех колес дисковые; с АБС
- запасная	каждый из контуров рабочей тормозной системы
- стояночная	механический (тросовый) привод к тормозным механизмам задних колес

Шины		
- марка	MICHELIN	
- размер	215/70R16	225/55R18
- индекс несущей способности	100	98
- категория скорости	H	V

Оборудование транспортного средства	аудиосистема (DVD, MP3 проигрыватель), навигационная система, система Blue Tooth "Free Hands Phone", люк с электроприводом, система помощи при парковке (датчики сзади), кондиционер (хладагент R134a)
--	--

Citroën V

Описание маркировки транспортного средства приведено в приложении № 2.
Общие виды транспортных средств на одном листе приведены в приложении № 3.

Б.В. Кисуленко

С.В. Пугачев

Действует с " 27 " февраля 2009 г.

РОСС FR.MT02.E06258

Приложение № 2 к "одобрению типа
транспортного средства"**ОПИСАНИЕ МАРКИРОВКИ ТРАНСПОРТНОГО СРЕДСТВА**

1. Место расположения и форма знака соответствия:
На наклейке, на центральной стойке кузова с левой стороны, рядом с дверным замком. Знак соответствия выполнен по ГОСТ Р 50460-92 и содержит номер "одобрения типа транспортного средства".
2. Место расположения таблички изготовителя:
В моторном отсеке на правой опоре двигателя.
3. Место расположения идентификационного номера (VIN):
 - 3.1. На табличке изготовителя.
 - 3.2. В моторном отсеке, в верхней части правого брызговика.
4. Структура и содержание идентификационного номера транспортного средства:

1	2	3	4	5	6	7	8	9	10	11	12	13	14	15	16	17
V	F	7	V	?	?	?	?	?	?	?	?	?	?	?	?	?

- поз. 1 - 3: Международный идентификационный код изготовителя (WMI):
VF7 – Automobiles Citroen.
- поз. 4: Обозначение типа транспортного средства: **V** – C-Crosser.
- поз. 5: Обозначение типа кузова:
V – семиместный универсал;
U – пятиместный универсал.
- поз. 6 - 8: Обозначение типа двигателя:
4HN, SFZ.
- поз. 9: Обозначение типа коробки передач:
H – механическая шестиступенчатая;
F – вариатор;
C – механическая пятиступенчатая.
- поз. 10 - 17: Производственный номер транспортного средства.

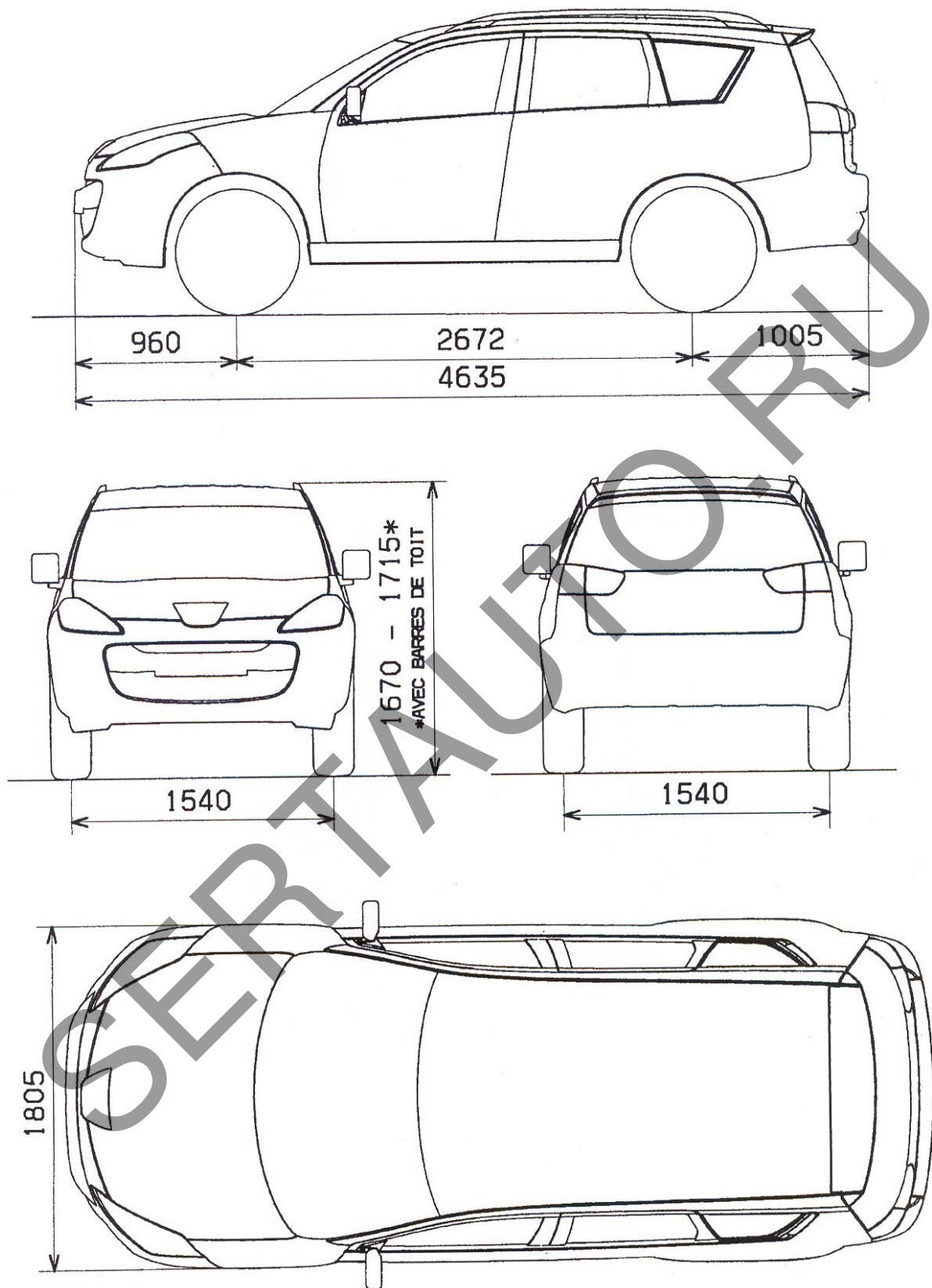

Citroën C-Crosser