

ОРГАН ПО СЕРТИФИКАЦИИ
Межотраслевой фонд "Сертификация автотранспорта САТР" ("САТР-ФОНД")
№ РОСС RU.0001.11MT02 от 06.06.2006 г.
125480, г. Москва, ул. Героев Панфиловцев, 24 (тел. 454-42-27)

РОСС CH.MT02.E06290

16 марта 2012

Марка транспортного средства **INFINITI**
Тип транспортного средства **V36**
Модификации **—**
Коммерческое наименование **G37, G37 Coupe**
Категория транспортного средства **M₁**
Код ТН ВЭД **8703 24**
Код VIN **JN1?C?V36U...**
Экологический класс **4**
Заявитель и его адрес **ООО "НИССАН МОТОР РУС",
115054, г. Москва, Космодамианская наб., 52/3,
Российская Федерация**
Изготовитель и его адрес **Nissan International SA,
A-One Business Center, ZA Vers La Pièce - Bâtiment B2,
Route de l'Etraz CH-1180 Rolle, Switzerland**
Сборочный завод и его адрес **Nissan Motor Co., Ltd., Tochigi Plant, 2500 Kamigamou,
Kaminokawa-machi, Kawachigun, Tochigi Pref., Japan**

ОБЩИЕ ХАРАКТЕРИСТИКИ ТРАНСПОРТНОГО СРЕДСТВА

Для автомобилей:	G37	G37 Coupe
Колесная формула / ведущие колеса	4 x 4 / все	4 x 2 / задние
Схема компоновки транспортного средства	полноприводная	классическая
	расположение двигателя - переднее продольное	
Тип кузова / количество дверей	несущий, седан / 4	несущий, купе / 2

POCC CH.MT02.E06290

Для автомобилей:	G37	G37 Coupe
Количество мест спереди / сзади	2 / 3	2 / 2
Габаритные размеры, мм		
– длина	4775	4655
– ширина	1770	1820
– высота	1470	1395
База, мм	2850	2850
Колея передних / задних колес, мм	1520 / 1520	1545 / 1545
Масса снаряженного транспортного средства, кг (по ГОСТ Р 52051-2003)	1836...1857	♦ 1775...1798
Полная масса транспортного средства, кг	2240	2080
Распределение полной массы		
– на переднюю ось, кг	1085	1034
– на заднюю ось, кг	1155	1046
Допустимая полная масса прицепа, кг	буксировка прицепа не предусмотрена	
Двигатель (марка, тип)	Nissan, VQ37, четырехтактный, бензиновый	
– количество и расположение цилиндров	6, V-образное	
– рабочий объем, см ³	3696	
– степень сжатия	11.0±0.2	
Максимальная мощность, кВт (мин ⁻¹)	243 (7000)	245 (7000)
Максимальный крутящий момент, Нм (мин ⁻¹)	361 (5200)	363 (5200)
Топливо	бензин с октановым числом не менее 95	
Система питания	распределенный впрыск топлива с электронным управлением	
Блок управления впрыском (марка, тип)	Hitachi, MEC 107-640, MEC 107-630	Hitachi, MEC 107-840, MEC 107-850, MEC 107-860, MEC 107-870
Воздушный фильтр (марка, тип)	Nissan, JK20A и JK20B, с сухим бумажным элементом	
Система зажигания	электронная	
Блок управления зажиганием (марка, тип)	совмещен с блоком управления впрыском топлива	
Катушки зажигания (марка, тип)	Hanshin, AIC-2809? (x 6)	
Свечи зажигания (марка, тип)	Denso, FXE24HR11 или XE22HR11	

POCC CH.MT02.E06290

Для автомобилей:	G37	G37 Coupe
Система выпуска и нейтрализации отработавших газов	два основных и один дополнительный глушители	один основной и один дополнительный глушители
	два нейтрализатора отработавших газов	
Основной глушитель (марка, тип)	Futaba, 20100JL40A и 20100JL41A	Calsonic Kansei, 20100 JL50A
Дополнительный глушитель (марка, тип)	Futaba, 20300JL40A	Calsonic Kansei, 20300 JL50A
Нейтрализаторы (марка, тип)	Nissan, JL4 (x 2)	

Трансмиссия

гидромеханическая

Коробка передач (марка, тип)

Nissan, автоматическая

– число передач

вперед - 7, назад - 1

– передаточные числа

I - 4.9238
 II - 3.1938
 III - 2.0426
 IV - 1.4118
 V - 1.0000
 VI - 0.8622
 VII - 0.7715
 3.X. - 3.9723

Раздаточная коробка (марка, тип)
(только для G37)

Attesa, ET-S

– передаточное число

1.000

Главная передача (марка, тип)

гипоидная

– передаточное число

3.3571

Подвеска

– передняя

независимая, пружинная, рычажная, с гидравлическими телескопическими амортизаторами, со стабилизатором поперечной устойчивости

– задняя

независимая, пружинная, рычажная, с гидравлическими телескопическими амортизаторами, со стабилизатором поперечной устойчивости

Рулевое управление (марка, тип)

рулевой механизм типа “шестерня - рейка”, рулевой привод с гидроусилителем, для G37 Coupe - с подруливанием задних колес или без него

РОСС СН.МТ02.Е06290

Тормозные системы

- рабочая (марка, тип) гидравлический двухконтурный привод с диагональным разделением на контуры, с вакуумным усилителем, с АБС, по заказу: EBD и ESP; тормозные механизмы всех колес - дисковые
- запасная (марка, тип) каждый контур рабочей тормозной системы
- стояночная (марка, тип) механический (тросовый) привод к тормозным механизмам задних колес

Шины

Для автомобилей:	G37	G37 Coupe	
– марка		—	
– размер	225/50 R18	225/45 R19 (для передней оси)	245/40R19 (для задней оси)
– индекс несущей способности	95	92	94
– категория скорости		W	

Оборудование транспортного средства

омыватель фар, аудиосистема, бортовой компьютер, подушки безопасности, подогрев сидений, кондиционер (хладагент R134a)

INFINITI V36

Описание маркировки транспортного средства приведено в приложении № 2.
Общие виды транспортных средств на двух листах приведены в приложении № 3.

Б.В. Кисуленко

С.В. Пугачев

Действует с "16" марта 2009 г.

РОСС СН.МТ02.Е06290

Приложение № 2 к "одобрению типа транспортного средства"

ОПИСАНИЕ МАРКИРОВКИ ТРАНСПОРТНОГО СРЕДСТВА

1. Место расположения и форма знака соответствия:

В подкапотном пространстве, на перегородке моторного отсека.

Знак соответствия выполнен по ГОСТ Р 50460-92 с указанием номера данного "одобрения типа транспортного средства".

2. Место расположения таблички изготовителя:

В подкапотном пространстве, на переднем правом брызговике.

3. Место расположения идентификационного номера (VIN):

3.1. На табличке изготовителя.

3.2. В подкапотном пространстве, на переднем правом брызговике.

4. Структура и содержание идентификационного номера (номеров) транспортных средств:

1	2	3	4	5	6	7	8	9	10	11	12	13	14	15	16	17
J	N	1	?	C	?	V	3	6	U	?	?	?	?	?	?	?

поз. 1 - 3: **JN1** - WMI (международный код изготовителя) - Nissan International SA, завод Nissan Motor Co., Ltd.

поз. 4: Код типа кузова:

B - седан;

G - купе.

поз. 5: **C** - код типа двигателя.

поз. 6: Код типа привода:

A - задний привод;

B - задний привод с системой подруливания задних колес;

N - полный привод.

поз. 7-9: **V36** - обозначение типа транспортного средства.

поз. 10: **U** - регион назначения - Европа.

поз. 11: Контрольный символ.

поз. 12 - 17: Производственный номер транспортного средства.

Infiniti G 37

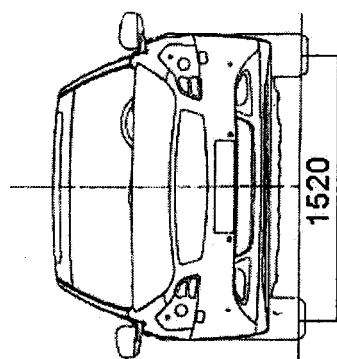
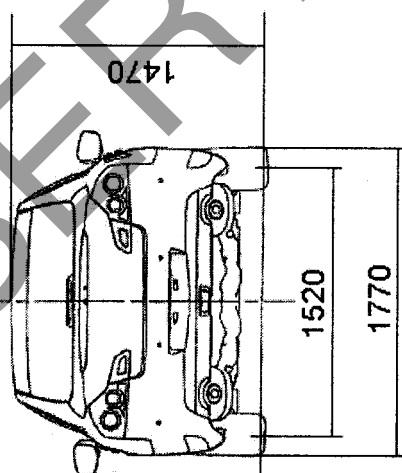
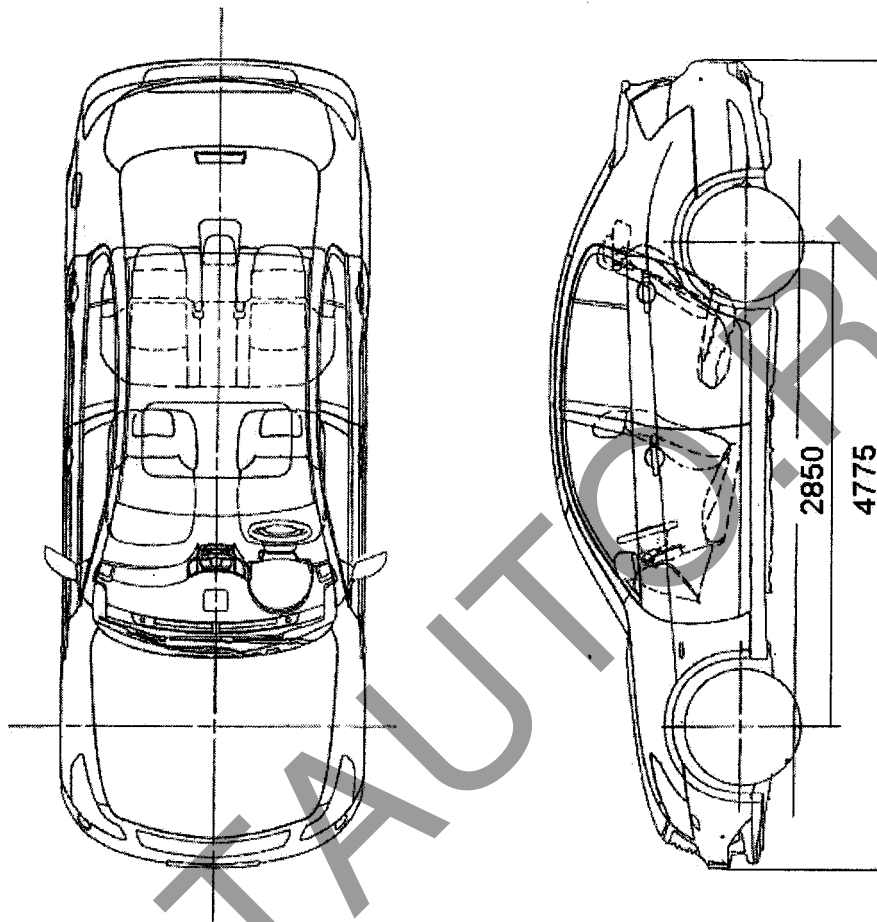

Infiniti G 37 Coupe

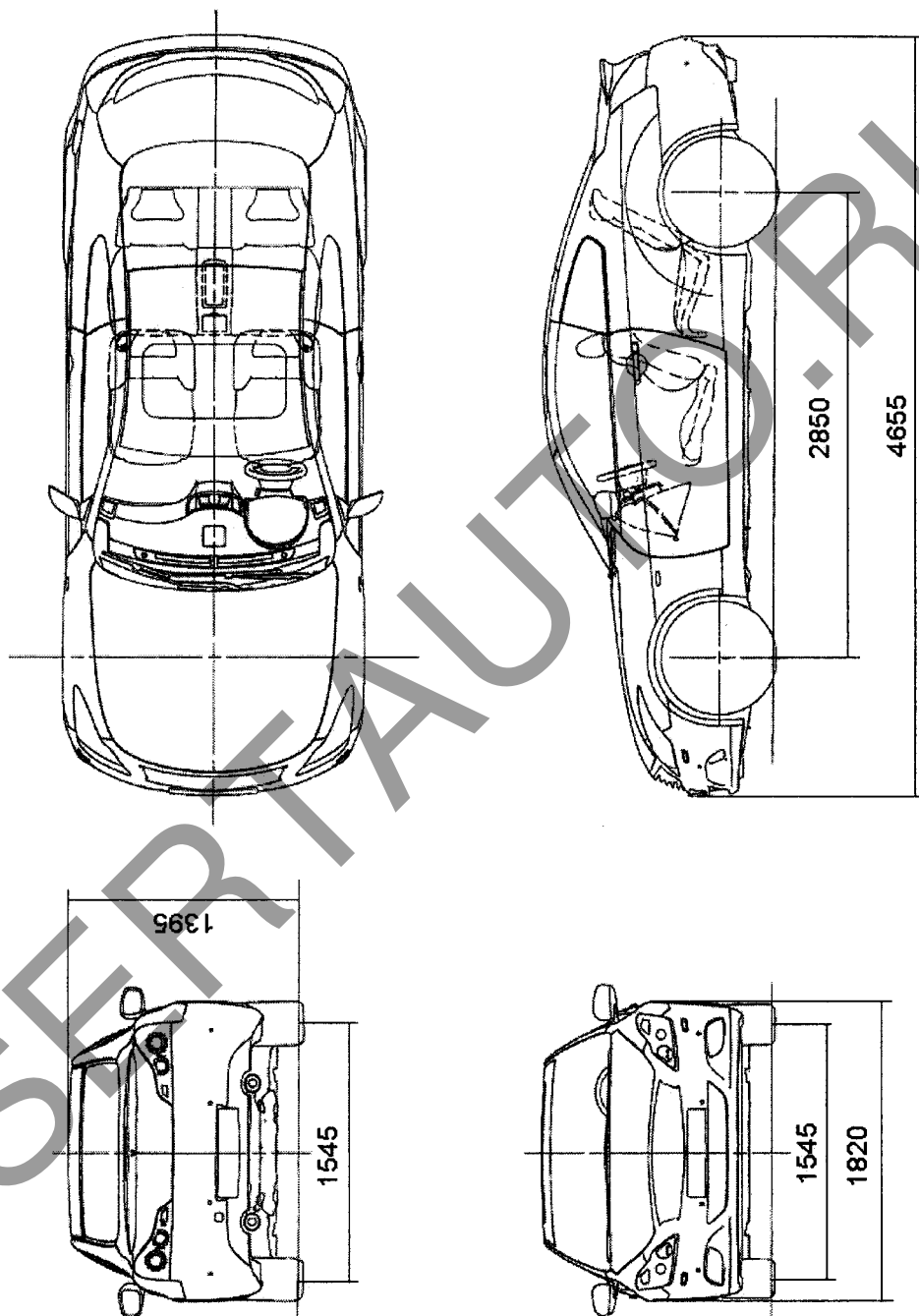

Страница для заполнения полей данных:

ОТТС № **РОСС СН.МТ02.Е06290**
Бланк № 0038696

SERTAUTO.RU