

**ОРГАН ПО СЕРТИФИКАЦИИ**  
**Межотраслевой фонд "Сертификация автотранспорта САТР" ("САТР-ФОНД")**  
№ РОСС RU.0001.11MT02 от 06.06.2006 г.  
125480, г. Москва, ул. Героев Панфиловцев, 24 (тел. 454-42-27)

**РОСС CN.MT02.E06312**

-----

Марка транспортного средства	<b>CHERY</b>
Тип транспортного средства	<b>B11</b>
Модификации	<b>SQR7180B116, SQR7200B116</b>
Коммерческое наименование	<b>ESTAR</b>
Категория транспортного средства	<b>M<sub>1</sub></b>
Код ТН ВЭД	<b>8703 23</b>
Код VIN	<b>LVVDC11B77D155281 (для мод. SQR7180B116), LVVDC14B86D065843, LVVDC14B97D166164 (для мод. SQR7200B116)</b>
Экологический класс	<b>3</b>
Заявитель, представитель изготовителя и его адрес	<b>ЗАО "ЧЕРИ АВТОМОБИЛИ РУС", 125445, г. Москва, ул. Беломорская, дом 40, строение 3, Российская Федерация</b>
Изготовитель и его адрес	<b>Chery Automobile Co., Ltd., № 8 Changchun Road, Wuhu Economy &amp; Technology Development Zone, Anhui Province, P.R. China</b>

**ОБЩИЕ ХАРАКТЕРИСТИКИ ТРАНСПОРТНОГО СРЕДСТВА**

Колесная формула / ведущие колеса	4 × 2 / передние
Схема компоновки транспортного средства	расположение двигателя – переднее поперечное
Тип кузова / количество дверей	седан, несущий / 4
Количество мест спереди / сзади	2 / 2...3

РОСС CN.MT02.E06312

<b>Габаритные размеры, мм</b>		
– длина	4770	
– ширина	1818	
– высота	1445	
База, мм	2700	
Колея передних / задних колес, мм	1550 / 1530	
Масса снаряженного транспортного средства, кг (по ОСТ 37.001.408-85)	1440	
Полная масса транспортного средства, кг	1815	
Полная масса, приходящаяся:		
– на переднюю ось, кг	955	
– на заднюю ось, кг	860	
Допустимая полная масса прицепа, кг	буксировка прицепа не предусмотрена	
Для модификаций:	<b>SQR7200B116</b>	<b>SQR7180B116</b>
<b>Двигатель</b> (марка, тип)	<b>Chery, SQR484F</b>	<b>Chery, SQR481FC</b>
	четырёхтактный бензиновый	
– количество и расположение цилиндров	4, рядное	
– рабочий объем цилиндров, см <sup>3</sup>	1971	1845
– степень сжатия	10.0	10.5
Максимальная мощность, кВт (мин <sup>-1</sup> )	100 (5750)	97 (5750)
Максимальный крутящий момент, Нм (мин <sup>-1</sup> )	180 (4000)	170 (4300...4500)
Топливо	бензин с октановым числом не менее 92	
<b>Система питания</b>	электронная	
Блок управления (марка, тип)	UAES, ME 7.9.7	
Форсунки (марка, тип)	UAES, F 01R 00P 031	
Воздушный фильтр (марка, тип)	B11-1109110NA, B11-1109310; с сухим бумажным элементом	
<b>Система зажигания</b>	электронная	
Модуль зажигания (марка, тип)	UAES, 0 221 503 465	
Свечи зажигания (марка, тип)	Bosch, FR7DTC	
<b>Система выпуска и нейтрализации отработавших газов</b>	два глушителя, система нейтрализации отработавших газов	
Первый глушитель (марка, тип)	Chery, Shanghai Tenneco, B11-1201110CA	
Второй глушитель (марка, тип)	Chery, Shanghai Tenneco, B11-1201210CA	
Нейтрализатор (марка, тип)	Chery, Umicore Autocat, FAM2100C	

## РОСС CN.MT02.E06312

<b><u>Трансмиссия</u></b>	
Сцепление (марка, тип)	механическая
Коробка передач (марка, тип)	однодисковое, сухое
– число передач	QR523MHC, с ручным управлением
– передаточные числа	вперед – 5, назад – 1
I –	3.583
II –	1.947
III –	1.379
IV –	1.030
V –	0.821
З.Х. –	3.364
Главная передача (марка, тип)	Chery
– передаточное число	4.056 (для мод. SQR7200B116), 4.313 (для мод. SQR7180B116)
<b><u>Подвеска</u></b>	
– передняя	независимая, типа McPherson, со стабилизатором поперечной устойчивости
– задняя	независимая, рычажная, с гидравлическими телескопическими амортизаторами и стабилизатором поперечной устойчивости
<b><u>Рулевое управление</u></b> (марка, тип)	
	Chery, B11, рулевой механизм – “шестерня–рейка”, рулевой привод с гидроусилителем
<b><u>Тормозные системы:</u></b>	
– рабочая (марка, тип)	гидравлическая, двухконтурная, с диагональным разделением на контуры, с вакуумным усилителем и АБС, тормозные механизмы всех колес – дисковые
– запасная (марка, тип)	каждый из контуров рабочей тормозной системы
– стояночная (марка, тип)	механический привод к тормозным механизмам задних колес

РОСС CN.MT02.E06312

<b>Шины</b>		
– марка	GOODYEAR	GTRADIAL, CHAMPIRO
– размер	205/55 R16	205/65 R15
– индекс несущей способности	91	94
– категория скорости	W	H

**Оборудование транспортного средства** кондиционер (хладагент R134a)

Действие данного “одобрения типа транспортного средства” распространяется на партию транспортных средств в количестве 3 (три) шт. с идентификационными номерами (кодами VIN) **LVVDC11B77D155281, LVVDC14B86D065843, LVVDC14B97D166164.**

**CHERY B11**

Описание маркировки транспортных средств приведено в приложении № 2.  
Общий вид транспортного средства на одном листе приведен в приложении № 3.

**Б.В. Кисуленко**

**С.В. Пугачев**

Действует с " 31 " марта 2009 г.

## РОСС CN.MT02.E06312

Приложение № 2 к "одобрению типа транспортного средства"

## ОПИСАНИЕ МАРКИРОВКИ ТРАНСПОРТНОГО СРЕДСТВА

## 1. Место расположения и форма знака соответствия:

Рядом с табличкой изготовителя.

Знак соответствия выполнен по ГОСТ Р 50460-92 с указанием номера данного "одобрения типа транспортного средства".

## 2. Место расположения таблички изготовителя:

В моторном отсеке на передней панели кузова справа.

## 3. Место расположения идентификационного номера (кода VIN):

3.1. На табличке изготовителя.

3.2. В моторном отсеке на передней панели кузова справа.

## 4. Структура и содержание идентификационного номера (номеров) транспортных средств:

1	2	3	4	5	6	7	8	9	10	11	12	13	14	15	16	17
L	V	V	D	C	1	4	B	8	6	D	0	6	5	8	4	3
L	V	V	D	C	1	4	B	9	7	D	1	6	6	1	6	4
L	V	V	D	C	1	1	B	7	7	D	1	5	5	2	8	1

поз. 1 – 3: международный идентификационный код изготовителя (WMI):  
LVV – Chery Automobile Co., Ltd., P.R. China.

поз. 4: обозначение марки транспортного средства: D – Chery.

поз. 5: обозначение типа кузова: C – седан.

поз. 6: обозначение типа коробки передач: 1 – с ручным управлением.

поз. 7: обозначение типа двигателя:

1 – бензиновый двигатель объемом до 1990 см<sup>3</sup>,

4 – бензиновый двигатель объемом 1990...2500 см<sup>3</sup>.

поз. 8: обозначение варианта исполнения удерживающей системы:

B – комплектация ремнями и подушками безопасности.

поз. 9: контрольный символ: любой знак, кроме I, O, Q.

поз. 10: код года выпуска согласно ISO 3779-83.

поз. 11 – 17: производственный номер транспортного средства (D065843, D166164, D155281).

**CHERY B11 (SQR7180B116, SQR7200B116) (Estar)**

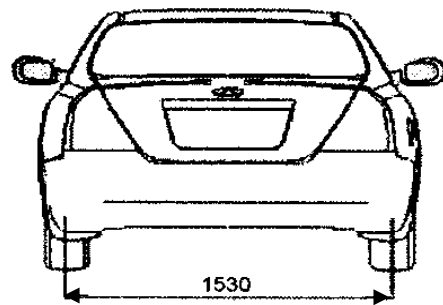
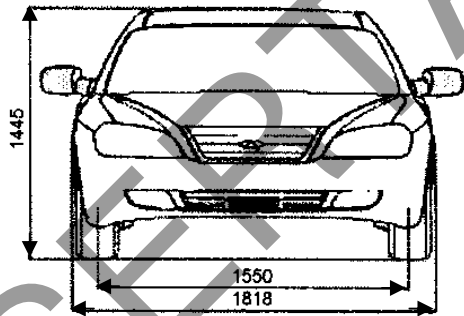
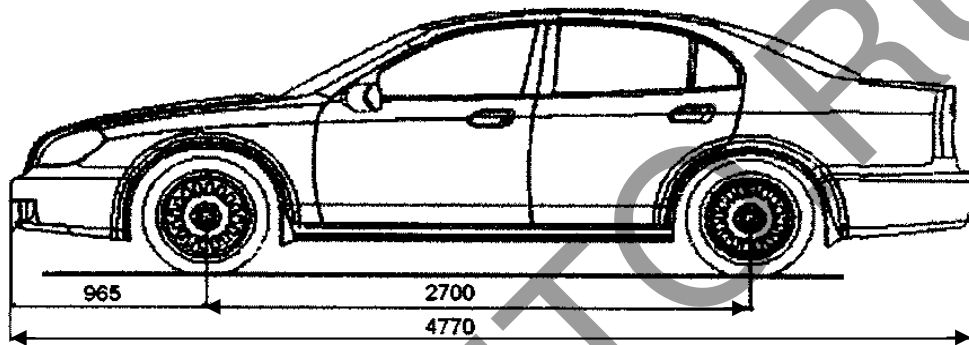

Страница для заполнения полей данных:

ОТТС № **РОСС CN.MT02.E06312**  
Бланк № 0038749

SERTAUTO.RU