

**ОРГАН ПО СЕРТИФИКАЦИИ**  
**Межотраслевой фонд "Сертификация автотранспорта САТР" ("САТР-ФОНД")**  
№ РОСС RU.0001.11MT02 от 06.06.2006 г.  
125480, г. Москва, ул. Героев Панфиловцев, 24 (тел. 454-42-27)

**РОСС GB.MT02.E06238P1И1**

**28 января 2012**

Марка транспортного средства	<b>JAGUAR</b>
Тип транспортного средства	<b>CC9</b>
Модификации	<b>3.0 V6, 4.2 V8, 4.2 V8 Supercharged, 5.0 V8, 5.0 V8 Supercharged, 3.0 V6 D</b>
Коммерческое наименование	<b>Jaguar XF</b>
Категория транспортного средства	<b>M<sub>1</sub></b>
Код ТН ВЭД	<b>8703 23 (3.0 V6) 8703 24 (4.2 V8, 4.2 V8 Supercharged, 5.0 V8, 5.0 V8 Supercharged) 8703 33 (3.0 V6 D)</b>
Код VIN	<b>SAJAA????...</b>
Экологический класс	<b>4</b>
Заявитель, представитель изготовителя и его адрес	<b>ООО "Ягуар Ленд Ровер", 141400, Московская область, г. Химки, ул. Ленинградская, владение 39, строение 5, Российская Федерация</b>
Изготовитель и его адрес	<b>Jaguar Cars Limited, Abbey Road, Whitley, Coventry, CV3 4LF, United Kingdom</b>
Сборочный завод и его адрес	<b>Jaguar Cars Limited, Chester Road, Castle Vale, Birmingham, B35 7RA, United Kingdom</b>

**ОБЩИЕ ХАРАКТЕРИСТИКИ ТРАНСПОРТНОГО СРЕДСТВА**

Колесная формула / ведущие колеса	<b>4 x 2 / задние</b>
Схема компоновки транспортного средства	<b>классическая, расположение двигателя - переднее продольное</b>
Тип кузова / количество дверей	<b>несущий, седан / 4</b>
Количество мест спереди / сзади	<b>2 / 3</b>

## POCC GB.MT02.E06238P1I1

Габаритные размеры, мм	
– длина	4961
– ширина	1877
– высота	1460
База, мм	2909
Колея передних / задних колес, мм	1559 / 1571...1605

Для модификаций:	3.0 V6	4.2 V8	4.2 V8 Super- charged	5.0 V8	5.0 V8 Super- charged	3.0 V6 D
Масса снаряженного транспортного средства, кг (по ГОСТ Р 52051-2003)	1735... 1820	1790... 1845	1880... 1916	1834... 1891	1939... 1960	1845... 1949
Полная масса транспортного средства, кг	2215	2270	2330	2285	2345	2360
Максимальная допустимая масса						
– на переднюю ось, кг	1090	1130	1185	1130	1185	1200
– на заднюю ось, кг	1180	1200	1200	1200	1200	1215
Допустимая полная масса прицепа, кг						
– прицеп без тормозов				750		
– прицеп с тормозами				1850		

Для модификаций:	3.0 V6	4.2 V8	4.2 V8 Super- charged	5.0 V8	5.0 V8 Super- charged
<b>Двигатель</b> (марка, тип)	<b>FG</b>	<b>HG</b>	<b>1G</b>	<b>508PN</b>	<b>508PS</b>
	Jaguar Cars Limited, четырехтактный, бензиновый				
– количество и расположение цилиндров	6, V-образное	8, V-образное		8, V-образное	
– рабочий объем, см <sup>3</sup>	2967	4196		5000	
– степень сжатия	10.5	11.0	9.1	11.5	9.5
Максимальная мощность, кВт (мин <sup>-1</sup> )	175 (6800)	218.9 (6000)	306 (6250)	283 (6000)	375 (6000... 6500)
Максимальный крутящий момент, Нм (мин <sup>-1</sup> )	293 (4100)	410.8 (4100)	560 (4000)	515 (3500)	625 (2500... 5500)
Топливо	бензин с октановым числом не менее 95				
<b>Система питания</b>	распределенный впрыск топлива с электронным управлением				
Блок управления впрыском (марка, тип)	Denso			Bosch	
	8X23- 14C568 DA	8X23- 14C568 AA	8X23- 14C568 BA	8W83- 14C204 YT?	9W83- 14C204 RT?

## РОСС GB.MT02.E06238P1И1

Для модификаций:	3.0 V6	4.2 V8	4.2 V8 Super-charged	5.0 V8	5.0 V8 Super-charged
Нагнетатель воздуха (марка, тип)	—		Eaton, 4433-GF066	—	Eaton, механический
Воздушный фильтр (марка, тип)	?W83 9600-??, 4R83-9600-??		?X23 9600-??	8W83-9C662-?, 8X23-9606-??	9W83-9C662-?, 8X23-9600-??
	Visteon, с бумажным элементом				
<b>Система зажигания</b>	Denso			Bosch	
Блок управления зажиганием (марка, тип)	электронная, бесконтактная совмещен с блоком управления впрыском топлива				
Катушки зажигания (марка, тип)	6R83-12A366-??	6R833-12A366-??		8W83-12A366 D?	
	Denso, установлены на свечах зажигания				
Свечи зажигания (марка, тип)	NGK, TR6AP-13E, 7R83-12405-??	NGK, IFR5N-10, 2W93-12405-??		NGK, ILKAR6C10	
<b>Система выпуска и нейтрализации отработавших газов</b>	Jaguar, три или четыре глушителя; два нейтрализатора отработавших газов				
Основные глушители (марка, тип)	2NGA (x2)	2LGA (x2)	2MGA (x2)	2UGA (x2)	2VGA (x2)
Дополнительные глушители (марка, тип)	1HEA (x2)	1HEA (x2)	1KEA (x2)	2UFA (x2)	2VFA
Нейтрализаторы (марка, тип)	1WCA (x2)	1YCA (x2)	1YCA (x2)	2UAA (x2)	2UAA (x2)

Для модификации: **3.0 V6 D**

<b>Двигатель</b> (марка, тип)	Jaguar Cars Limited, 306DT, четырехтактный дизель
– количество и расположение цилиндров	6, V-образное
– рабочий объем, см <sup>3</sup>	2977
– степень сжатия	16.0
Максимальная мощность, кВт (мин <sup>-1</sup> )	202 (4000)
Максимальный крутящий момент, Нм (мин <sup>-1</sup> )	600 (2000)
Топливо	дизельное
<b>Система питания</b>	непосредственный впрыск топлива с электронным управлением
Блок управления впрыском (марка, тип)	Bosch, 9X23-12K532 PT?

ТНВД (марка, тип)	9X2Q-9B395 C?
Форсунки (марка, тип)	9X2Q-9K546 D?
Турбокомпрессор (марка, тип)	Garrett, AX2Q-6K682-C?, AX2Q-6K682-B?
Воздушный фильтр (марка, тип)	Visteon, 4R83-9600-?, ?W83-9600-??. ?W98-9600-??. с бумажным элементом
<b>Система выпуска и нейтрализации отработавших газов</b>	Jaguar, два глушителя, два нейтрализатора отработавших газов, сажевый фильтр
Глушители (марка, тип)	2TGA (x2)
Нейтрализаторы (марка, тип)	2TAA (x2)
Сажевый фильтр (марка, тип)	2FKA, 2RKA, 2TKA
<hr/>	
<b><u>Трансмиссия</u></b>	гидромеханическая
<b>Коробка передач</b> (марка, тип)	ZF, 6HP26, автоматическая
– число передач	вперед - 6, назад - 1
– передаточные числа	
	I - 4.171
	II - 2.340
	III - 1.521
	IV - 1.143
	V - 0.867
	VI - 0.691
	3.X. - 3.403
<b>Главная передача</b> (марка, тип)	Jaguar, гипоидная
– передаточное число	3.310 (для мод. 3.0 V6, 4.2 V8, 5.0 V8) 3.071 (для мод. 4.2 V8 Supercharged, 5.0 V8 Supercharged, 3.0 V6 D)
<hr/>	
<b><u>Подвеска</u></b>	
– передняя	независимая, пружинная, рычажная, с гидравлическими телескопическими амортизаторами и стабилизатором поперечной устойчивости
– задняя	независимая, пружинная, рычажная, с гидравлическими телескопическими амортизаторами и стабилизатором поперечной устойчивости
<hr/>	
<b><u>Рулевое управление</u></b> (марка, тип)	ZF, рулевой механизм типа “шестерня - рейка”, рулевой привод с гидроусилителем
<hr/>	

РОСС GB.MT02.E06238P1I1

**Тормозные системы**

- рабочая (марка, тип) гидравлический двухконтурный привод с диагональным разделением на контуры, с АБС; тормозные механизмы всех колес - дисковые
- запасная (марка, тип) каждый контур рабочей тормозной системы
- стояночная (марка, тип) электромеханический привод к тормозным механизмам задних колес

**Шины**

модификации	марка	размер	индекс несущей способности	категория скорости
<b>3.0 V6, 5.0 V8, 3.0 V6 D</b>	—	235/55 R17	99	W
<b>3.0 V6, 4.2 V8, 5.0 V8, 3.0 V6 D</b>		245/45 R18	100 X/L	W или Y
		245/40 R19	98 X/L	Y
		245/40 R19 RSC	98 X/L	Y
		255/35 R20	97 X/L	Y
<b>4.2 V8 Supercharged, 5.0 V8 Supercharged</b>		255/35 R20 (передние)	97 X/L	Y
	285/30 R20 (задние)	99 X/L	Y	

**Оборудование транспортного средства**

электропривод и обогрев наружных зеркал заднего вида, система сигнализации с дистанционным управлением, противоугонное устройство, система кондиционирования воздуха (хладагент R134a)

JAGUAR CC9

Описание маркировки транспортного средства приведено в приложении № 2.  
Общий вид транспортного средства на одном листе приведен в приложении № 3.

Б.В. Кисуленко

С.В. Пугачев

Действует с "01" апреля 2009 г.

## РОСС GB.MT02.E06238P1I1

Приложение № 2 к "одобрению типа транспортного средства"

## ОПИСАНИЕ МАРКИРОВКИ ТРАНСПОРТНОГО СРЕДСТВА

1. Место расположения и форма знака соответствия:  
На наклейке, в проеме левой передней двери, на средней стойке.  
Знак соответствия выполнен по ГОСТ Р 50460-92 с указанием номера данного "одобрения типа транспортного средства".
2. Место расположения таблички изготовителя:  
В передней части проема передней левой двери.
3. Место расположения идентификационного номера (VIN):
  - 3.1. На табличке изготовителя.
  - 3.2. В салоне, на перегородке между салоном и багажным отделением под спинкой правого заднего сиденья.
4. Структура и содержание идентификационного номера (номеров) транспортных средств:

1	2	3	4	5	6	7	8	9	10	11	12	13	14	15	16	17
S	A	J	A	A	?	?	?	?	?	?	?	?	?	?	?	?

- поз. 1 - 3: WMI (международный код изготовителя):  
**SAJ** - Jaguar Cars Limited, United Kingdom.
- поз. 4: Обозначение региона поставки и системы подушек безопасности:  
**A** – все страны кроме США, Канады, Японии и Мексики.
- поз. 5: Обозначение типа трансмиссии и расположения рулевого управления:  
**A** - автоматическая, левое расположение рулевого колеса.
- поз. 6 - 7: Уровень комплектации: **04, 05, 06, 07** или **08**.
- поз. 8: Код системы токсичности: **H, M, P, R** или 2.
- поз. 9: Контрольный символ.
- поз. 10: Модельный год согласно ISO 3779-83.
- поз. 11: Код двигателя:  
**F** – двигатель бензиновый объемом 3.0 л ;  
**H** – двигатель бензиновый объемом 4.2 л;  
**1** – двигатель бензиновый объемом 4.2 л, с нагнетателем воздуха;  
**L** – двигатель бензиновый объемом 5.0 л;  
**M** – двигатель бензиновый объемом 5.0 л, с нагнетателем воздуха;  
**N** – дизель объемом 3.0 л.
- поз. 12 - 17: Производственный номер транспортного средства.



Product Assurance Department

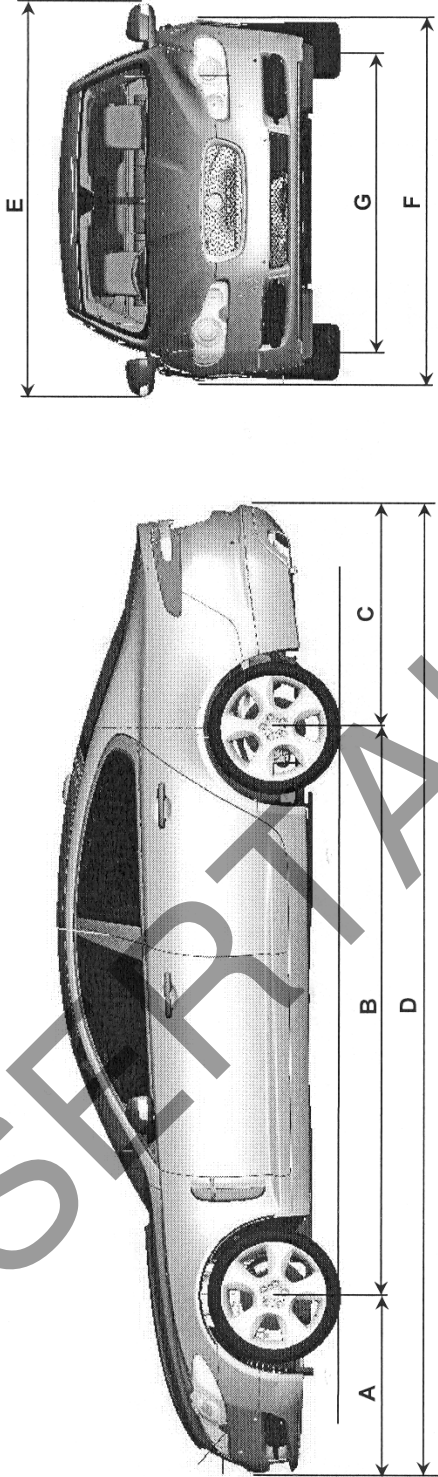

Item	Dimensions (minimum-maximum)	Comments
A: Front Overhang	905	Without number plate plinth
B: Wheelbase	2909	
C: Rear Overhang	1147	
D: Overall Length	4961	Without number plate plinth
E: Width (incl. mirrors)	2053	
F: Width (excl. mirrors)	1877	
G: Track (Front)	1559	
H: Track (Rear)	1571 - 1605	Narrowest dimension for 20" wheels only
I: Height	1460	At Kerb weight

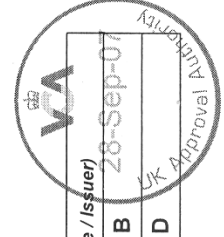

Attachment	Title	Issue Level (Date / Issuer)	Comments
CC9 01002-00/A	Dimensional Drawing of Vehicle	A 20.12.06 SM	B
		C	D

©2006 Jaguar Cars Ltd

Страница для заполнения полей данных:

ОТТС № **РОСС GB.MT02.E06238P1I1**  
Бланк № **0038756**

SERTAUTO.RU