

ОРГАН ПО СЕРТИФИКАЦИИ
Межотраслевой фонд "Сертификация автотранспорта САТР" ("САТР-ФОНД")
№ РОСС RU.0001.11MT02 от 04.06.2009 г.
125480, г. Москва, ул. Героев Панфиловцев, 24 (тел. 454-42-27)

РОСС RU.MT02.E06381

19

июня

2012

Марка транспортного средства	Chevrolet
Тип транспортного средства	KL1J
Модификации	XUFJF696, XUFJA696, XUFJF695, XUFJA695
Коммерческое наименование	Cruze
Категория транспортного средства	M₁
Код ОКП	45 1481
Код VIN	XUFJ?69?J?3?...
Экологический класс	4
Заявитель, изготовитель и его адрес	ООО «Джи Эм Авто», 196626, г. Санкт-Петербург, пос. Шушары, ул. Автозаводская, д. 2, Российская Федерация

ОБЩИЕ ХАРАКТЕРИСТИКИ ТРАНСПОРТНОГО СРЕДСТВА

Колесная формула / ведущие колеса	4 × 2 / передние
Схема компоновки транспортного средства	переднеприводная, расположение двигателя - переднее поперечное
Тип кузова / количество дверей	цельнометаллический, сварной, несущего типа, седан / 4
Количество мест спереди / сзади	2 / 3

РОСС RU.MT02.E06381

Для модификаций:	XUFJF696	XUFJA696	XUFJF695	XUFJA695
Габаритные размеры, мм				
– длина	4597			
– ширина	1788			
– высота	1477 (1575 с верхним багажником)			
База, мм	2685			
Колея передних / задних колес, мм	1544 / 1558			
Масса снаряженного транспортного средства, кг (по ГОСТ Р 52051-2003)	1360...1438	1385...1463	1365...1443	1390...1468
Полная масса транспортного средства, кг	1788	1813	1793	1818
Полная масса, приходящаяся:				
– на переднюю ось, кг	913	942	916	945
– на заднюю ось, кг	875	871	877	873
Допустимая полная масса прицепа, кг				
– прицеп без тормозов	695			
– прицеп с тормозами	1200			
Двигатель (марка, тип)	GM Daewoo F16D3		GM Daewoo F18D4	
	четырёхтактный, бензиновый			
– количество и расположение цилиндров	4, рядное			
– рабочий объем цилиндров, см ³	1598		1796	
– степень сжатия	9.5		10.5	
Максимальная мощность, кВт (мин ⁻¹)	80 (6000)		104 (6200)	
Максимальный крутящий момент, Нм (мин ⁻¹)	150 (4000)		176 (3800)	
Топливо	бензин с октановым числом не менее 91			
Система питания	многоточечный впрыск топлива с электронным управлением			
Система впрыскивания (марка, тип)	Continental			
Блок управления впрыскиванием топлива (марка, тип)	25180895		96983587, 25181013, 25181820 или 96964295	
Воздушный фильтр (марка, тип)	Mann&Hummel 13272753		Mann&Hummel 13272754	
	с сухим бумажным элементом Mann&Hummel 13272717			
Система зажигания	электронная, бесконтактная			
Катушка зажигания (марка, тип)	KDAC, 96253555		KDAC, 96476979	
Свечи зажигания (марка, тип)	WOOJIN BKR6E11		WOOJIN ZFR6U-11	

РОСС RU.MT02.E06381

Для модификаций:	XUFJF696	XUFJA696	XUFJF695	XUFJA695
Система выпуска и нейтрализации отработавших газов	два глушителя, система нейтрализации отработавших газов			
Передний глушитель (марка, тип)	TENNECO 13115563			
Задний глушитель (марка, тип)	DONGWON TECH 13264338		DONGWON TECH 13264339	
Нейтрализатор (марка, тип)	KDAC, 96892647/SC		KDAC, 96476220	

Для модификаций:	XUFJF696	XUFJF695	XUFJA696	XUFJA695
Трансмиссия	механическая		гидромеханическая	
Сцепление (марка, тип)	сухое, однодисковое		—	
Коробка передач (марка, тип)	с ручным управлением		автоматическая	
– число передач	вперед-5, назад-1		вперед-6, назад-1	
– передаточные числа				
I –	3.818		4.584	
II –	2.158		2.964	
III –	1.481		1.912	
IV –	1.121		1.446	
V –	0.886		1.000	
VI –	-		0.746	
3.X. –	3.333		2.940	
Главная передача (марка, тип)	цилиндрическая, косозубая			
– передаточное число	3.944	3.722	3.870	3.230

Подвеска

– передняя	независимая, пружинная, типа Макферсон, со стабилизатором поперечной устойчивости
– задняя	полузависимая, с цилиндрическими пружинами и телескопическими амортизаторами

Рулевое управление (марка, тип)

KDAC, рулевой механизм типа “шестерня - рейка”,
рулевой привод с гидроусилителем

Тормозные системы:

– рабочая (марка, тип)	гидравлическая, двухконтурная, с диагональным разделением на контуры, с вакуумным усилителем, с АБС; тормозные механизмы передних колес- дисковые, задних – барабанные или дисковые
– запасная (марка, тип)	каждый контур рабочей тормозной системы
– стояночная (марка, тип)	механический привод к тормозным механизмам задних колес

РОСС RU.MT02.E06381

<u>Шины</u>	марка	размер	индекс несущей способности	категория скорости
	-	205/65 R15	94	V
		205/60 R16	92	V
		215/50 R17	91	V
		225/50 R17	94	V
<u>Оборудование транспортного средства</u>	кондиционер или система климат-контроля (хладагент R-134A), фронтальные и боковые подушки безопасности, противобуксовочное устройство			

Chevrolet KL1J

Описание маркировки транспортных средств приведено в приложении № 2.
Общие виды транспортных средств на двух листах приведены в приложении № 3.

Б.В. Кисуленко

С.В. Пугачев

Действует с " 19 " июня 2009 г.

РОСС RU.MT02.E06381

Приложение № 2 к "одобрению типа транспортного средства"

ОПИСАНИЕ МАРКИРОВКИ ТРАНСПОРТНОГО СРЕДСТВА

1. Место расположения и форма знака соответствия:
На табличке изготовителя.
Знак соответствия выполнен по ГОСТ Р 50460-92 с указанием номера данного "одобрения типа транспортного средства".
2. Место расположения таблички изготовителя:
В нижней части левой средней стойки кузова.
3. Место расположения идентификационного номера (кода VIN):
 - 3.1. На табличке изготовителя.
 - 3.2. На полу кузова, справа от сиденья переднего пассажира.
4. Структура и содержание идентификационного номера (номеров) транспортных средств:

1	2	3	4	5	6	7	8	9	10	11	12	13	14	15	16	17
X	U	F	J	?	6	9	?	J	?	3	?	?	?	?	?	?

- поз. 1 – 3: Международный идентификационный код изготовителя (WMI):
XUF – ООО «Джи Эм Авто», Российская Федерация.
- поз. 4: Модель транспортного средства:
J – Chevrolet Cruze.
- поз. 5: Обозначение типа привода и коробки передач:
F - передний привод, механическая коробка передач;
A - передний привод, автоматическая коробка передач.
- поз. 6-7: Типа кузова:
69 – седан.
- поз. 8: Обозначение типа двигателя:
6 – с рабочим объемом 1598 см³ (F16D3) и мощностью 80 кВт;
5 – с рабочим объемом 1796 см³ (F18D4) и мощностью 104 кВт
- поз. 9: Обозначение уровня выбросов загрязняющих веществ – **J**.
- поз. 10: Модельный год согласно ISO 3779-83.
- поз. 11: Код сборочного завода:
3 – ООО «Джи Эм Авто» (Российская Федерация).
- поз. 12-17: Производственный номер транспортного средства.

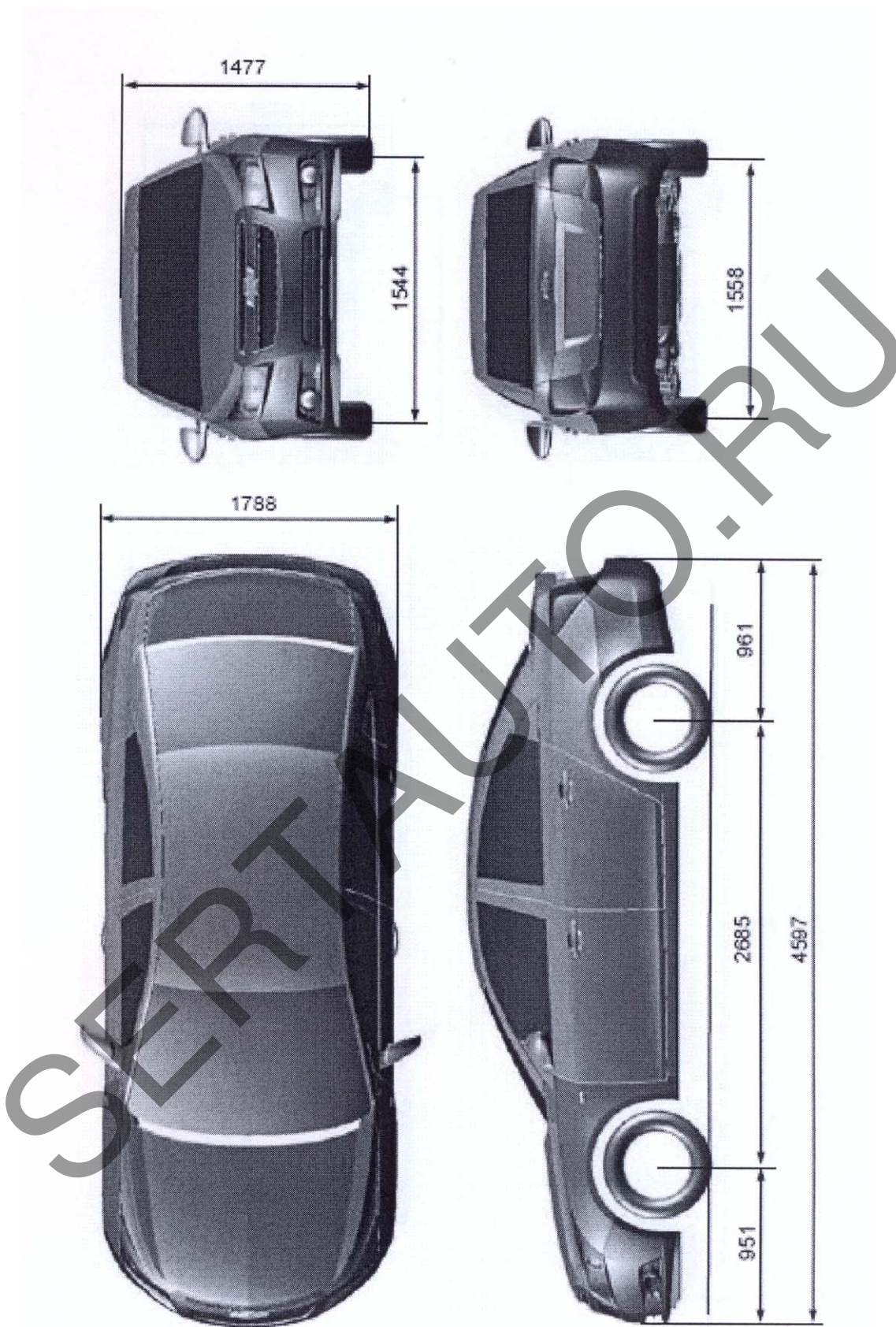

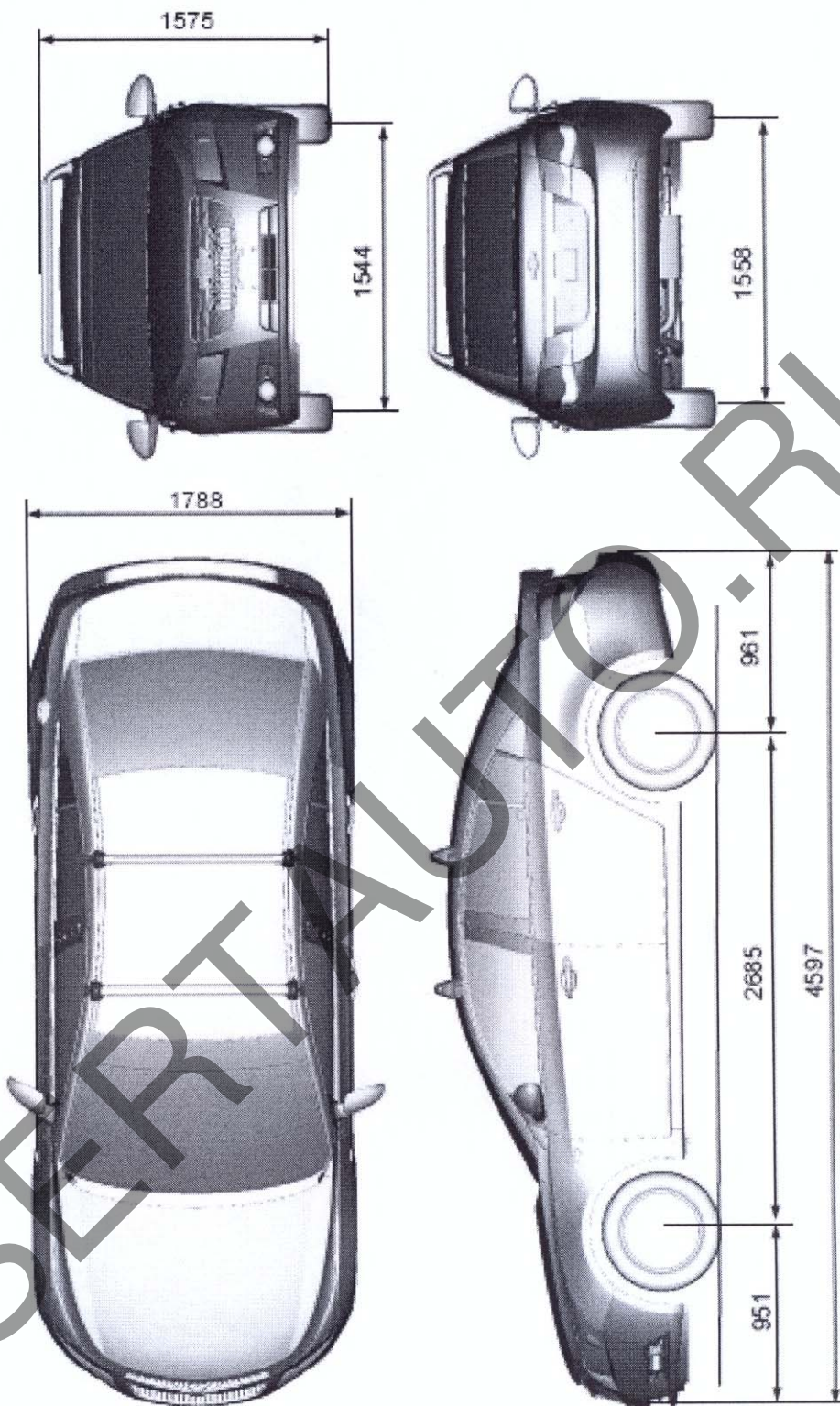

Страница для заполнения полей данных:

ОТТС № **РОСС RU.MT02.E06381**
Бланк № 0038934

SERTAUTO.RU