

ОРГАН ПО СЕРТИФИКАЦИИ
Межотраслевой фонд "Сертификация автотранспорта САТР" ("САТР-ФОНД")
№ РОСС RU.0001.11MT02 от 04.06.2009 г.
125480, г. Москва, ул. Героев Панфиловцев, 24 (тел. 454-42-27)

РОСС IT.MT02.E05967P3

Марка транспортного средства	MASERATI
Тип транспортного средства	M 139
Модификации	M 139 ABA, M 139 ABR, M 139 BBR, <u>M 139 CB5</u>
Коммерческое наименование	Quattroporte (M 139 ABA, M 139 ABR), Quattroporte S (M 139 BBR), <u>Quattroporte Sport GT S (M 139 CB5)</u>
Категория транспортного средства	M₁
Код ТН ВЭД	8703 24
Код VIN	ZAM??39B...
Экологический класс	4
Заявитель, представитель изготовителя и его адрес	ООО "ВИНТРЕЙД", 121059, г. Москва, пл. Европы, д. 2, Российская Федерация
Изготовитель и его адрес	Maserati S.p.A., via Ciro Menotti, 322, 41100 Modena, Italy

ОБЩИЕ ХАРАКТЕРИСТИКИ ТРАНСПОРТНОГО СРЕДСТВА

Колесная формула / ведущие колеса	4 x 2 / задние
Схема компоновки транспортного средства	классическая; расположение двигателя - переднее продольное
Тип кузова / количество дверей	седан / 4
Количество мест спереди / сзади	2 / 3
Габаритные размеры, мм	
– длина	5052 (мод. M 139 ABA), 5097 (мод. M 139 ABR, M 139 BBR, <u>M 139 CB5</u>)
– ширина	1895
– высота	1438

POCC IT.MT02.E05967P3

База, мм	3064
Колея передних / задних колес, мм	1582 / 1595
Масса снаряженного транспортного средства, кг (по ГОСТ Р 52051-2003)	2065
Полная масса транспортного средства, кг	2400
Полная масса, приходящаяся	
– на переднюю ось, кг	1100
– на заднюю ось, кг	1300

Допустимая полная масса прицепа, кг буксировка прицепа не предусмотрена

Для модификаций:	M 139 ABA, M 139 ABR	M 139 BBR	M 139 CB5
Двигатель (марка, тип)	M139 A	M139 R	M139 S
– количество и расположение цилиндров	Maserati S.p.A., четырехтактный, бензиновый 8, V-образное		
– рабочий объем, см ³	4244	4691	4691
– степень сжатия	11.1	11.02	11.02
Максимальная мощность, кВт (мин ⁻¹)	295 (7100)	317 (7000)	323 (7000)
Максимальный крутящий момент, Нм (мин ⁻¹)	452 (4750)	490 (4750)	490 (4750)
Топливо	бензин с октановым числом не менее 95		
Система питания	распределенный впрыск топлива с электронным управлением		
Блок управления впрыском (марка, тип)	Bosch, ME 7.1.1	Bosch, ME 9.1.1	
Воздушный фильтр (марка, тип)	Maserati, AC 139 01		
Система зажигания	электронная, бесконтактная		
Блок управления зажиганием (марка, тип)	совмещен с блоком управления впрыском топлива		
Катушки зажигания (марка, тип)	Eldor, 78407003	Eldor, 7841000-C00	
Свечи зажигания (марка, тип)	NGK, PMR8C-H		
Система выпуска и нейтрализации отработавших газов	Maserati, один передний и два задних глушителя; два нейтрализатора отработавших газов		
Передний глушитель (марка, тип)	MUF 139 C02		
Задние глушители (марка, тип)	MUF 139 R02 и MUF 139 L02	MUF 139 R и MUF 139 L	MUF 145 R и MUF 145 L
Нейтрализаторы (марка, тип)	CAT 139 R и CAT 139 L	CAT 139 R04 и CAT 139 L04	

РОСС IT.MT02.E05967P3

<u>Трансмиссия</u>	гидромеханическая
Коробка передач (марка, тип)	ZF, автоматическая
– число передач	вперед - 6, назад - 1
– передаточные числа	
	I - 4.171
	II - 2.340
	III - 1.521
	IV - 1.143
	V - 0.867
	VI - 0.691
	3.X. - 3.403
Главная передача (марка, тип)	GKN, гипоидная
– передаточное число	3.54
<u>Подвеска</u>	с регулируемым уровнем кузова
– передняя	независимая, пружинная, рычажная, с газонаполненными регулирующими амортизаторами, со стабилизатором поперечной устойчивости
– задняя	независимая, пружинная, рычажная, с газонаполненными регулирующими амортизаторами, со стабилизатором поперечной устойчивости
<u>Рулевое управление</u> (марка, тип)	Maserati, рулевой механизм типа “шестерня - рейка”, рулевой привод с гидроусилителем
<u>Тормозные системы</u>	
– рабочая (марка, тип)	Brembo, гидравлический двухконтурный привод с диагональным разделением на контуры, с вакуумным усилителем, с АБС; тормозные механизмы всех колес - дисковые, вентилируемые
– запасная (марка, тип)	каждый контур рабочей тормозной системы
– стояночная (марка, тип)	механический (тросовый) привод к специальным барабанным тормозным механизмам задних колес

РОСС IT.MT02.E05967P3

	для колес передней оси			для колес задней оси		
Шины	Pirelli, Michelin					
– марка	Pirelli, Michelin					
– размер	245/45 ZR18*	245/40 ZR19	245/35 ZR20	285/40 ZR18*	285/35 ZR19	295/30 ZR20
– индекс несущей способности	96, 100	98	95	101	99	101
– категория скорости	Y					

* кроме мод. M 139 BBR, **M 139 CB5**

Оборудование транспортного средства

подушки безопасности, климатическая система (хладагент R134A), противоугонное устройство, аудиосистема

Действие данного “одобрения типа транспортного средства” распространяется на партию транспортных средств в количестве **130 (сто тридцать)** шт.

Декларации о ввозимых на территорию Российской Федерации транспортных средствах данного типа (размер и отличительные признаки отдельных партий) передаются изготовителем или его официальным представителем ежемесячно (вне зависимости от факта поставки) в Орган по сертификации, на основании чего выдаются заверенные копии “одобрения типа транспортного средства” с указанием идентификационных номеров (кодов VIN) транспортных средств.

MASERATI M 139

Описание маркировки транспортного средства приведено в приложении № 2.

Общие виды транспортных средств на двух листах приведены в приложении № 3.

Б.В. Кисуленко

С.В. Пугачев

Действует с "23" июня 2009 г.

РОСС IT.MT02.E05967P3

Приложение № 2 к "одобрению типа транспортного средства"

ОПИСАНИЕ МАРКИРОВКИ ТРАНСПОРТНОГО СРЕДСТВА

1. Место расположения и форма знака соответствия:

В нижней левой части проема двери водителя.

Знак соответствия выполнен по ГОСТ Р 50460-92 с указанием номера данного "одобрения типа транспортного средства".

2. Место расположения таблички изготовителя:

В нижней левой части проема правой передней двери.

3. Место расположения идентификационного номера (VIN):

3.1. На табличке изготовителя.

3.2. В салоне, на пороге, около сиденья переднего пассажира.

4. Структура и содержание идентификационного номера (номеров) транспортных средств:

1	2	3	4	5	6	7	8	9	10	11	12	13	14	15	16	17
Z	A	M	?	?	3	9	B	0	0	0	?	?	?	?	?	?

поз. 1 - 3: **ZAM** - WMI (международный код изготовителя) - Maserati S.p.A.

поз. 4: Код типа двигателя:

F - M139 A;

J - M139 R;

K - M139 S;

поз. 5: Код типа удерживающей системы:

D (для мод. M 139 ABA);

K (для мод. M 139 ABR, M 139 BBR, **M 139 CB5**).

поз. 6 - 7: **39** - код типа транспортного средства.

поз. 8: **B** - исполнение для Европы, левое расположение рулевого колеса.

поз. 9: **0** - постоянный символ.

поз. 10: **0** - постоянный символ.

поз. 11: **0** - код сборочного завода - Modena (Италия).

поз. 12 - 17: Производственный номер транспортного средства.

MASERATI M 139 ABA (Quattroporte)

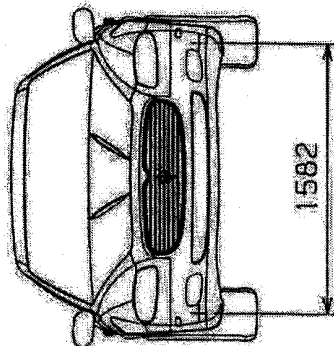
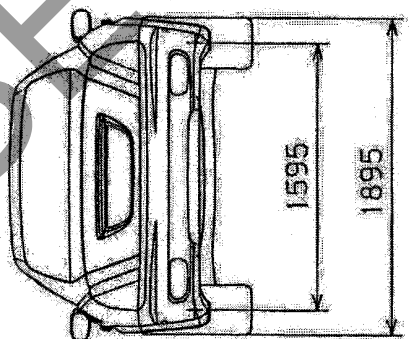
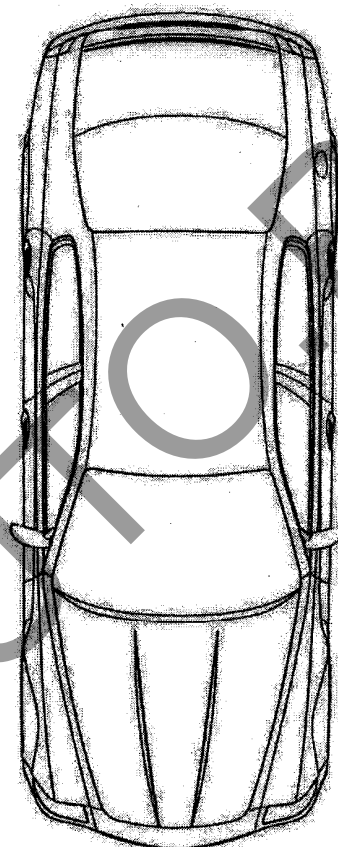
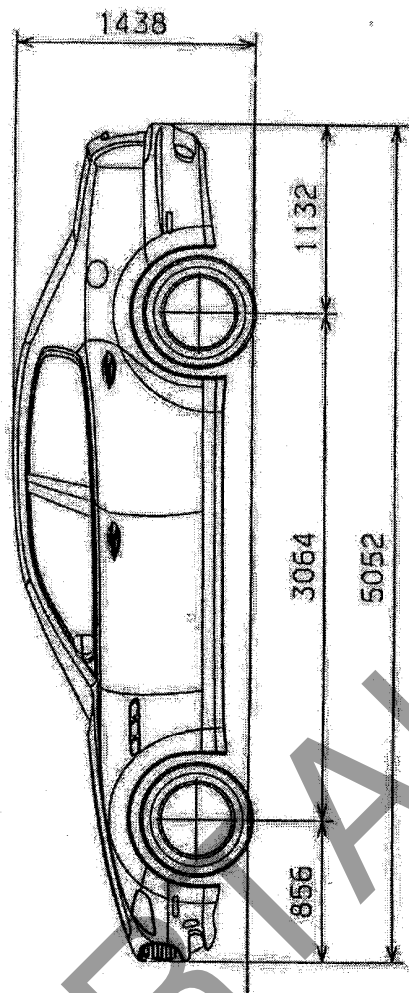

MASERATI M 139 ABR (Quattroporte), M 139 BBR (Quattroporte S), M 139 CB5 (Quattroporte Sport GT S)

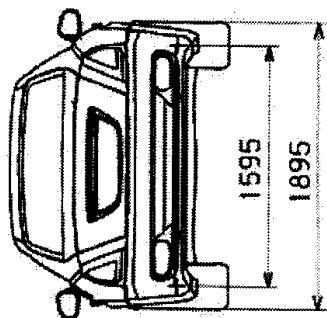
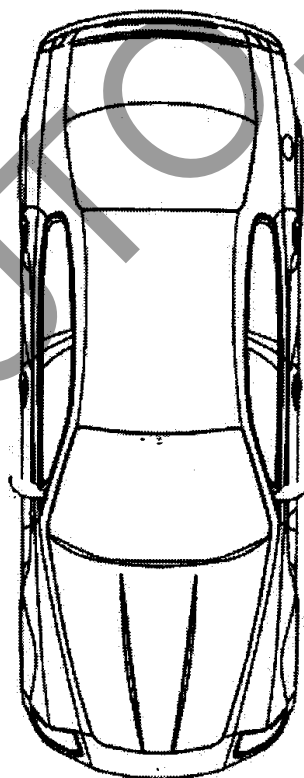
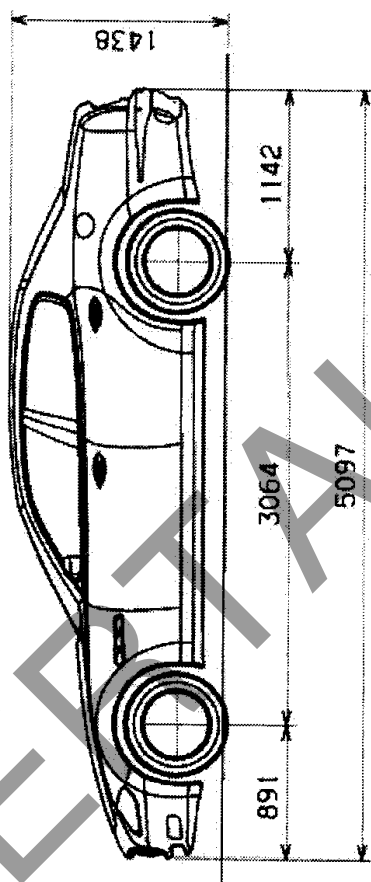
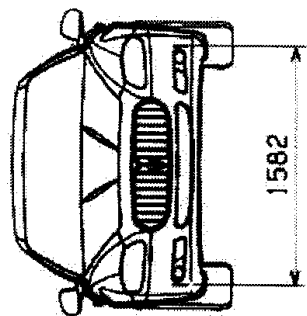

Страница для заполнения полей данных:

ОТТС № **РОСС ИТ.МТ02.Е05967Р3**

Бланк № 0038948

SERTAUTO.RU