

K-RU.MT22.B.00032

10 февраля 2012 г.

31 декабря 2012 г.

**СПЕЦИАЛЬНЫХ И СПЕЦИАЛИЗИРОВАННЫХ АВТОТРАНСПОРТНЫХ СРЕДСТВ И УСЛУГ НА
АВТОМОБИЛЬНОМ ТРАНСПОРТЕ (ОС САТС) НЕКОММЕРЧЕСКОЙ ОРГАНИЗАЦИИ «ФОНД
РАЗВИТИЯ СЕРТИФИКАЦИИ СПЕЦАВТОТРАНСПОРТА, СРЕДСТВ МЕХАНИЗАЦИИ И
ТЕХНОЛОГИЙ ВЫПОЛНЕНИЯ РАБОТ В СТРОИТЕЛЬСТВЕ («САМТ-ФОНД»)**

РФ, 105062, г. Москва, Подсосенский пер., д. 21, стр. 3, ОГРН 1027700018796, № РОСС RU.0001.10MT22
от 03 июня 2009 г. до 03 июня 2014 г., тел. (495) 916-28-58, факс (495) 917-21-60, E-mail: griff@samt-fond.ru

МАРКА	Урал
КОММЕРЧЕСКОЕ НАИМЕНОВАНИЕ	–
ТИП	4320-58, 4320-59, 5557-58, 55571-58, 4320-68, 4320-69, 5557-68, 55571-68
МОДИФИКАЦИИ	4320-1151-59, 4320-1951-58, 4320-1972-58, 5557-1151-58, 55571-1151-58, 55571-1551-58, 4320-4151-59, 4320-4951-58, 4320-4972-58, 5557-4151-58, 55571-4151-58, 55571-4551-58, 4320-1151-69, 4320-1951-68, 4320-1972-68, 5557-1151-68, 55571-1151-68, 55571-1551-68, 4320-4151-69, 4320-4951-68, 4320-4972-68, 5557-4151-68, 55571-4151-68, 55571-4551-68
КАТЕГОРИЯ	N ₃ G
ЭКОЛОГИЧЕСКИЙ КЛАСС	транспортное средство, изготовленное на базе данного шасси, относится к 3 экологическому классу
КОД ОКП/ТН ВЭД	45 1118 / 8704 22 (для 4320-1151-59, 4320-1151-69, 4320-4151-59, 4320-4151-69) или 8704 23 (для 4320-1951-58, 4320-1972-58, 5557-1151-58, 55571-1151-58, 55571-1551-58, 4320-4951-58, 4320-4972-58, 5557-4151-58, 55571-4151-58, 55571-4551-58, 4320-1951-68, 4320-1972-68, 5557-1151-68, 55571-1151-68, 55571-1551-68, 4320-4951-68, 4320-4972-68, 5557-4151-68, 55571-4151-68, 55571-4551-68)
ЗАЯВИТЕЛЬ И ЕГО АДРЕС	Открытое акционерное общество “Автомобильный завод ”УРАЛ” (ОАО “Автомобильный завод ”УРАЛ”), 456304, Челябинская область, г. Миасс, проспект Автозаводцев, 1, Российская Федерация, ОГРН: 1027400870826, тел.: (3513) 29-74-21, факс: (3513) 55-16-37
ИЗГОТОВИТЕЛЬ И ЕГО АДРЕС	Открытое акционерное общество “Автомобильный завод ”УРАЛ” (ОАО “Автомобильный завод ”УРАЛ”), 456304, Челябинская область, г. Миасс, проспект Автозаводцев, 1, Российская Федерация, ОГРН: 1027400870826, тел.: (3513) 29-74-21, факс: (3513) 55-16-37

ПРЕДСТАВИТЕЛЬ ИЗГОТОВИТЕЛЯ И ЕГО АДРЕС	–
СБОРОЧНЫЙ ЗАВОД И ЕГО АДРЕС	456304, Челябинская область, г. Миасс, проспект Автозаводцев, 1, Российская Федерация
ПОСТАВЩИК СБОРОЧНЫХ КОМПЛЕКТОВ И ЕГО АДРЕС	–

соответствуют установленным в Российской Федерации требованиям технического регламента о безопасности колесных транспортных средств по перечню требований в соответствии с Приложением № 2 к настоящему ОДОБРЕНИЮ ТИПА ШАССИ.

Действие данного ОДОБРЕНИЯ ТИПА ШАССИ распространяется на серийно выпускаемую продукцию.

Данное ОДОБРЕНИЕ ТИПА ШАССИ без приложений не действительно.

Приложение № 1. Общие характеристики шасси

Приложение № 2. Перечень документов, явившихся основанием для оформления ОДОБРЕНИЯ ТИПА ШАССИ

Приложение № 3. Описание маркировки шасси.

Приложение № 4. Общие виды шасси на двенадцати страницах.

ДОПОЛНИТЕЛЬНАЯ ИНФОРМАЦИЯ

Вариант изготовления: шасси с кабиной и двигателем.

Конструкция допускает возможность передвижения своим ходом по дорогам общего пользования.

Руководитель органа по сертификации

подпись

М.И. Грифф

инициалы, фамилия

ОДОБРЕНИЕ ТИПА ШАССИ УТВЕРЖДЕНО.

Внесена запись в реестр за № К-RU.MT22.B.00032 от 10 февраля 2012 г.

Заместитель руководителя **РОССТАНДАРТА**

наименование федерального органа
исполнительной власти, выполняющего функции
компетентного административного органа
Российской Федерации в соответствии
с Женевским Соглашением 1958 года

подпись

А.В. Зажигалкин

инициалы, фамилия

K-RU.MT22.B.00032

ОБЩИЕ ХАРАКТЕРИСТИКИ ШАССИ

Колесная формула / ведущие колеса	6x6 / все
Схема компоновки транспортного средства	капотная, кабина за двигателем (для 4320-1151-59, 4320-1951-58, 4320-1972-58, 5557-1151-58, 55571-1151-58, 55571-1551-58, 4320-1151-69, 4320-1951-68, 4320-1972-68, 5557-1151-68, 55571-1151-68, 55571-1551-68) или бескапотная, кабина над двигателем (для 4320-4151-59, 4320-4951-58, 4320-4972-58, 5557-4151-58, 55571-4151-58, 55571-4551-58, 4320-4151-69, 4320-4951-68, 4320-4972-68, 5557-4151-68, 55571-4151-68, 55571-4551-68)
Расположение двигателя	переднее продольное
Исполнение грузочного пространства	автомобиль без платформы - шасси
Кабина	цельнометаллическая, двухдверная: трехместная, со спальным местом (для 4320-1972-58, 4320-1972-68, 55571-1551-58, 55571-1551-68) или без него (для 4320-1151-59, 4320-1951-58, 5557-1151-58, 55571-1151-58, 4320-1151-69, 4320-1951-68, 5557-1151-68, 55571-1151-68); двухместная, со спальным местом (для 4320-4972-58, 4320-4972-68, 55571-4551-58, 55571-4551-68) или без него (для 4320-4151-59, 4320-4951-58, 5557-4151-58, 55571-4151-58, 4320-4151-69, 4320-4951-68, 5557-4151-68, 55571-4151-68)

Для модификаций:	4320-1151-59/ -69	4320-1951-58/ -68	4320-1972-58/ -68	55571-1151-58/ -68	55571-1551-58/ -68	5557-1151-58/ -68
Габаритные размеры, мм						
– длина	7930	9360		8070		8230
– ширина			2500			
– высота	3125			3085		
База, мм	3800+ 1400	4830+1400		3800+1400		
Колея передних / задних колес, мм	2000...2040/ 2000...2040		2010...2040 / 2010...2040			
Масса шасси в снаряженном состоянии, кг	8620/ 8885	9095/ 9360	9265/ 9530	8945 9210	9115/ 9380	8870/ 9135
Полная масса транспортного средства, кг:						
– технически допустимая –	17800			21800		
– разрешенная –				25000		
Максимальная осевая масса, кг						
- на переднюю ось:						
– технически допустимая –				5800		
– разрешенная –				11500		
- на заднюю тележку:						
– технически допустимая –	12000			16000		
– разрешенная –				18000		
Максимальная масса прицепа, кг						
- прицеп с тормозной системой		11500		буксировка прицепа не предусмотрена		11500
Максимальная масса автопоезда, кг						
– технически допустимая –	29300	33300				33300
– разрешенная –				40000		

К-RU.MT22.B.00032

ОБЩИЕ ХАРАКТЕРИСТИКИ ШАССИ

Для модификаций:	4320- 4151-59/ -69	4320- 4951-58/ -68	4320- 4972-58/ -68	55571- 4151-58/ -68	55571- 4551-58/ -68	5557- 4151-58/ -68
Габаритные размеры, мм						
– длина	7868	9233		7868		8201
– ширина	2500					
– высота	3165	3125	3225	3125	3225	3125
База, мм	3800+ 1400	4830+1400		3800+1400		
Колея передних / задних колес, мм	2000...2040/ 2000...2040		2010...2040 / 2010...2040			
Масса шасси в снаряженном состоянии, кг	8775/ 9040	9250/ 9515	9375/ 9640	9100/ 9365	9225/ 9490	9025/ 9290
Полная масса транспортного средства, кг:						
технически допустимая –	17800		21800			
разрешенная –	25000					
Максимальная осевая масса, кг						
- на переднюю ось:						
технически допустимая –	5800					
разрешенная –	11500					
- на заднюю тележку:						
технически допустимая –	12000		16000			
разрешенная –	18000					
Максимальная масса прицепа, кг						
- прицеп с тормозной системой	11500					
Максимальная масса автопоезда, кг						
технически допустимая –	29300		33300			
разрешенная –	40000					

Для типа:	4320-58, 4320-59, 5557-58, 55571-58	4320-68, 4320-69, 5557-68, 55571-68
Двигатель (марка, тип)	ЯМЗ-236НЕ2 и его комплектации с ЯМЗ-236НЕ2-1 по ЯМЗ-236НЕ2-99	ЯМЗ-236БЕ2 и его комплектации с ЯМЗ-236БЕ2-1 по ЯМЗ-236БЕ2-99
- количество и расположение цилиндров	6, V - образное	
- рабочий объем цилиндров, см ³	11150	
- степень сжатия	16,5	
Максимальная мощность кВт (мин ⁻¹) по ГОСТ 14846-81	169,0 (2080...2150)	184,0 (1980...2050)
Максимальный крутящий момент, Нм (мин ⁻¹)	882,0 (1100...1300)	1078,0 (1100...1300)
Топливо	дизельное	
Система питания (тип)	впрыск топлива под давлением, разделенного типа	
Блок управления (маркировка)	–	
ТНВД (тип, маркировка)	ЯЗТА, 133-20; ЯЗДА, 324-10; ЯЗДА, 324-10.01	ЯЗТА, 133.5-30
Форсунки (тип, маркировка)	ЯЗТА, 267-02; ЯЗДА, 267-10; АЗПИ, 204-50	ЯЗДА, 267-20; АЗПИ, 204-50.01
Нагнетатель воздуха (тип, маркировка)	СЗ, К-36 или НПО "Турботехника", 90	
Воздушный фильтр (тип, маркировка)	ФВ, 721.1109510 (7405.1109510)	
Глушитель шума впуска (маркировка)	–	

K-RU.MT22.B.00032

Система выпуска и нейтрализации отработавших газов	один глушитель, система нейтрализации отсутствует	
Глушитель (маркировка)	ООО «НТЦ МСП», 36.1201010-02 или Урал, 63685-1201010	
Для типа:	4320-58, 4320-59, 5557-58, 55571-58	4320-68, 4320-69, 5557-68, 55571-68
Трансмиссия (тип)	механическая	
Сцепление (марка, тип)	ЯМЗ-182	ЯМЗ-183-10
	фрикционное, сухое, однодисковое, с диафрагменной пружиной вытяжного типа	
Коробка передач (марка, тип)	ЯМЗ-2361	ЯМЗ-336
	с ручным управлением	
– число передач	вперед - 5, назад - 1	вперед - 6, назад - 1
– передаточные числа		
I -	5,220	6,39
II -	2,900	3,65
III -	1,520	2,23
IV -	1,000	1,42
V -	0,664	1,00
VI -	–	0,75
З.Х. -	5,220	6,00
Раздаточная коробка (тип, маркировка)	УралА3, механическая, двухступенчатая, с цилиндрическим блокируемым межосевым дифференциалом	
– число передач	2	
– передаточные числа		
высшее -	1,21	0,995
низшее -	2,15	1,480
Главная передача (тип, маркировка)	УралА3, двойная, коническо-цилиндрическая	
– передаточное число	7,49	
Подвеска		
Передняя (описание)	зависимая, на двух продольных полуэллиптических рессорах, с гидравлическими телескопическими амортизаторами	
Задняя (описание)	зависимая, балансирная, с реактивными штангами, на двух продольных полуэллиптических рессорах	
Рулевое управление (описание)		
– рулевой механизм (тип, маркировка)	с гидроусилителем «винт – шариковая гайка – рейка – сектор», МА3-64229 или RBL, С-700 (Германия)	
Тормозные системы		
Рабочая (описание)	УралА3, привод пневмогидравлический: двухконтурный пневматический привод с разделением на контуры на переднюю ось и заднюю тележку; трехконтурный гидравлический привод разделен на переднюю ось и колеса задней тележки левого и правого бортов; с АБС; тормозные механизмы всех колес – барабанные	
Запасная (описание)	УралА3, каждый контур рабочей тормозной системы	
Стояночная (описание)	УралА3, с механическим приводом, сблокированным с краном управления тормозами прицепа, тормозной механизм барабанного типа, установлен на выходном валу раздаточной коробки	
Вспомогательная (износостойкая) (описание)	УралА3, моторный тормоз-замедлитель с пневматическим приводом	
– усилитель (маркировка)	УралА3, 4320-3510011	
– компрессор (маркировка)	5336-3509012-10 или 4331-3509009 или 16.3509012	
– тормозные цилиндры (маркировка)	УралА3, 55571Х-3501040	

K-RU.MT22.B.00032

Шины				
Типы	размерность	минимально допустимый индекс нагрузки	скоростная категория	статический радиус, мм
4320-59, 4320-69	14.00 20	147	G	585
	390/95R20	147	J	570
	425/85R21	146	J	585
	12.00R20	150	J	526
4320-58, 4320-68, 5557-58, 5557-68, 55571-58, 55571-68	425/85R21	156	G	585
	425/85R21	156	J	580
	12.00R20	150	J	526
	500/70-20 (1200x500-508)	156	F	548
Оборудование транспортного средства	централизованная система регулирования давления воздуха в шинах			

Руководитель органа по сертификации

подписьМ.И. Грифф

инициалы, фамилия

K-RU.MT22.B.00032

ОПИСАНИЕ МАРКИРОВКИ ШАССИ

1. Место расположения и форма знака обращения на рынке:

Рядом с табличкой изготовителя.

Знак обращения на рынке выполнен в соответствии с Постановлением Правительства Российской Федерации от 19 ноября 2003 г. № 696.

2. Место расположения таблички изготовителя:

На правой панели щитка подножки кабины, в нижней части.

3. Место расположения идентификационного номера:

3.1. На табличке изготовителя.

3.2. На правом лонжероне рамы, в задней части.

4. Структура и содержание идентификационных номеров шасси:

1	2	3	4	5	6	7	8	9	10	11	12	13	14	15	16	17
X	1	P	?	?	?	?	?	0	C	?	?	?	?	?	?	?

поз. 1-3: **X1P** - международный идентификационный код изготовителя (WMI) –
ОАО "Автомобильный завод "УРАЛ"

поз. 4-9: Код модификации шасси:
"432000" – Урал-4320-1151-59, 4320-1951-58, 4320-1972-58, 4320-1151-69,
 4320-1951-68, 4320-1972-68, 4320-4151-59, 4320-4951-58,
 4320-4972-58, 4320-4151-69, 4320-4951-68, 4320-4972-68,
"555700" – Урал-5557-1158-58, 5557-1158-68, 5557-4151-58, 5557-4151-68,
"555710" – Урал-55571-1151-58, 55571-1551-58, 55571-1151-68, 55571-1551-68,
 55571-4151-58, 55571-4551-58, 55571-4151-68, 55571-4551-68.

поз. 10: Код года выпуска согласно Таблице 1 Приложения № 8 к техническому регламенту о безопасности колесных транспортных средств.

поз. 11-17: Производственный номер шасси.

Руководитель органа по сертификации

подпись

М.И. Грифф

инициалы, фамилия

K-RU.MT22.B.00032

ОБЩИЙ ВИД ШАССИ

Урал 4320-59, 4320-69, модификации 4320-1151-59, 4320-1151-69

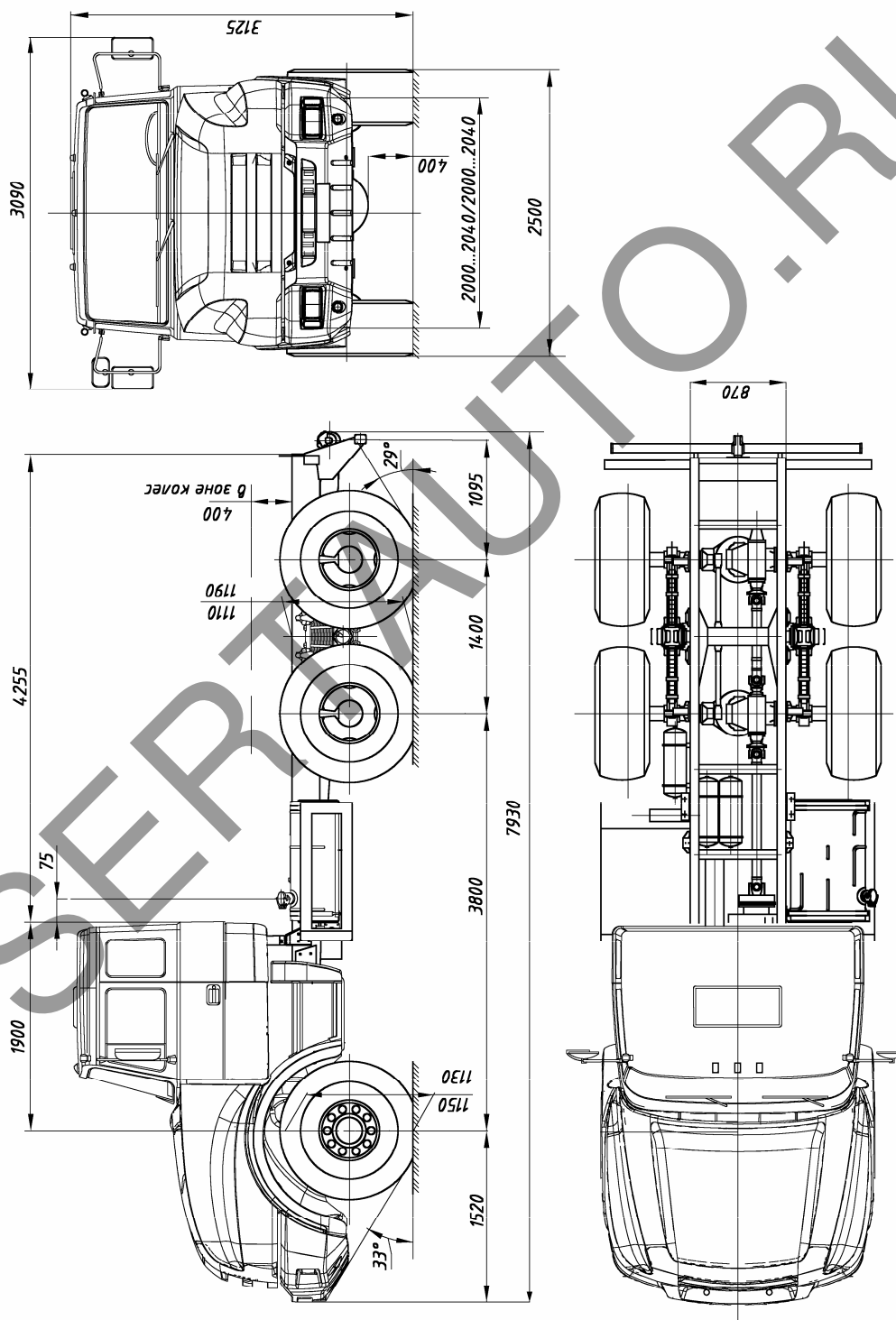

K-RU.MT22.B.00032

ОБЩИЙ ВИД ШАССИ

Урал 4320-58, 4320-68, модификации 4320-1951-58, 4320-1951-68

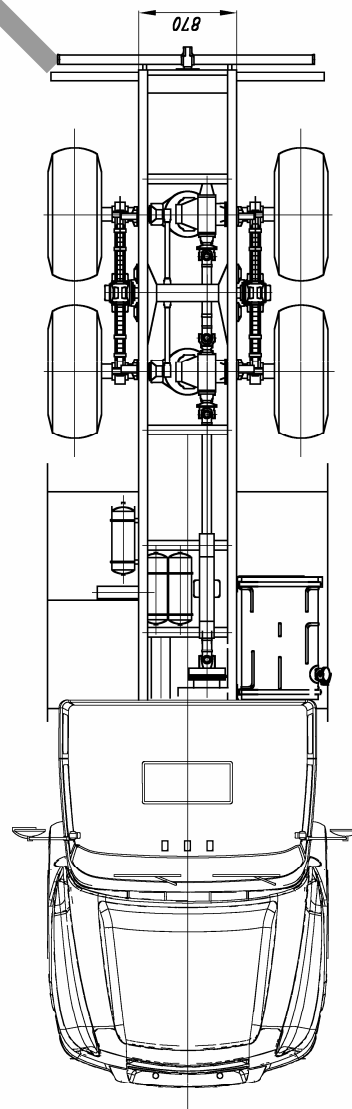
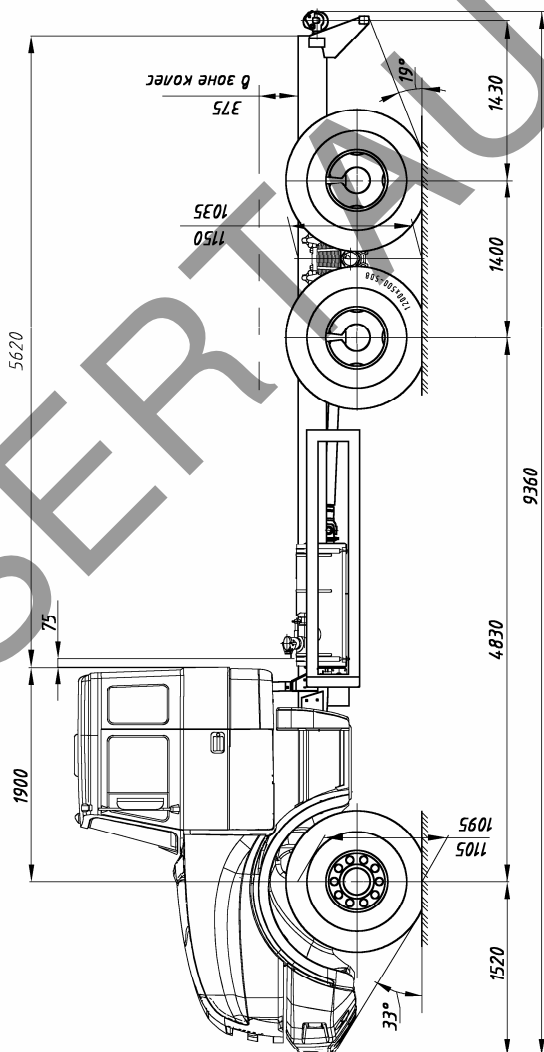
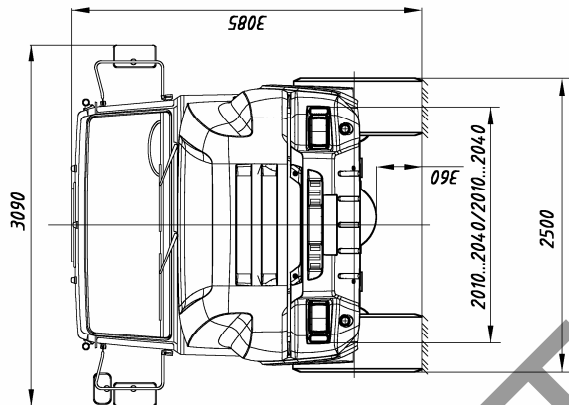

K-RU.MT22.B.00032

ОБЩИЙ ВИД ШАССИ

Урал 4320-58, 4320-68, модификации 4320-1972-58, 4320-1972-68

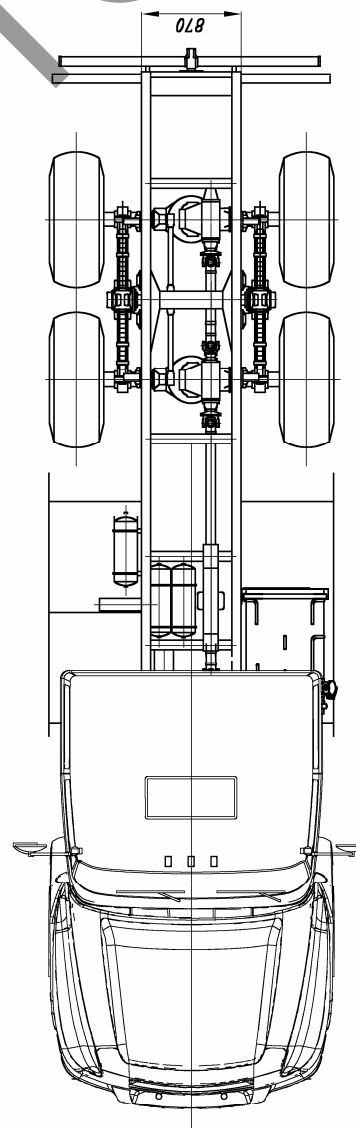
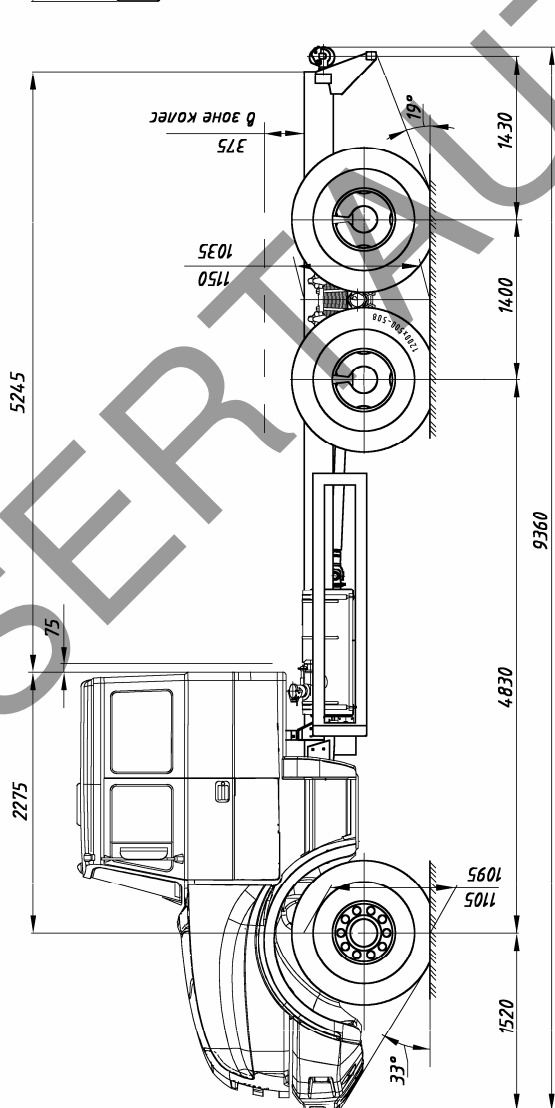
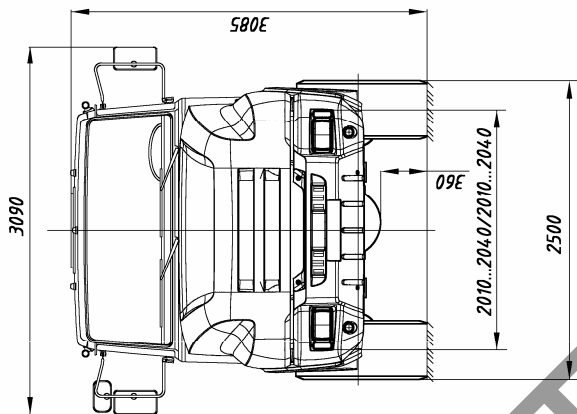

K-RU.MT22.B.00032

ОБЩИЙ ВИД ШАССИ

Урал 55571-58, 55571-68, модификации 55571-1151-58, 55571-1151-68

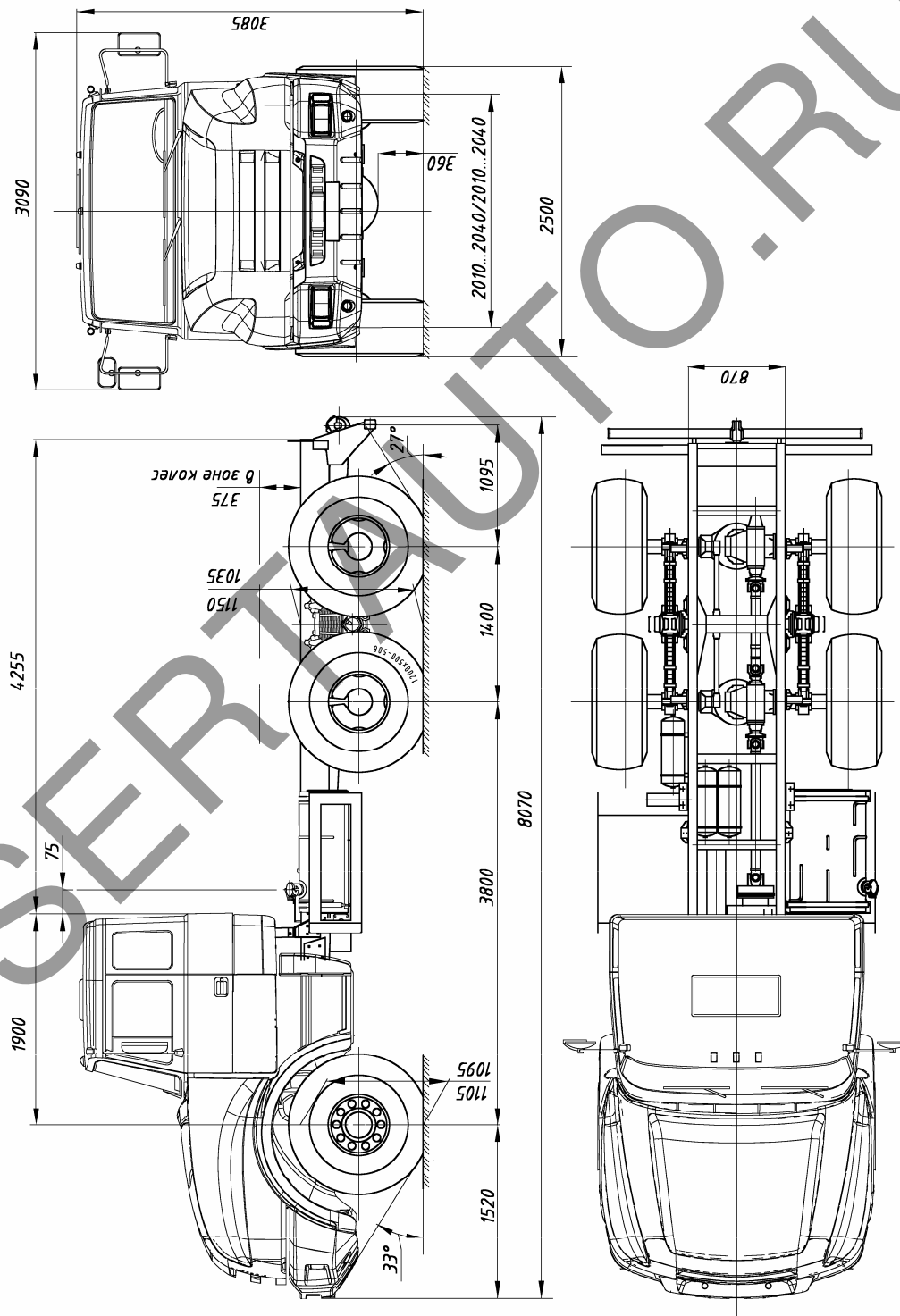

K-RU.MT22.B.00032

ОБЩИЙ ВИД ШАССИ

Урал 55571-58, 55571-68, модификации 55571-1551-58, 55571-1551-68

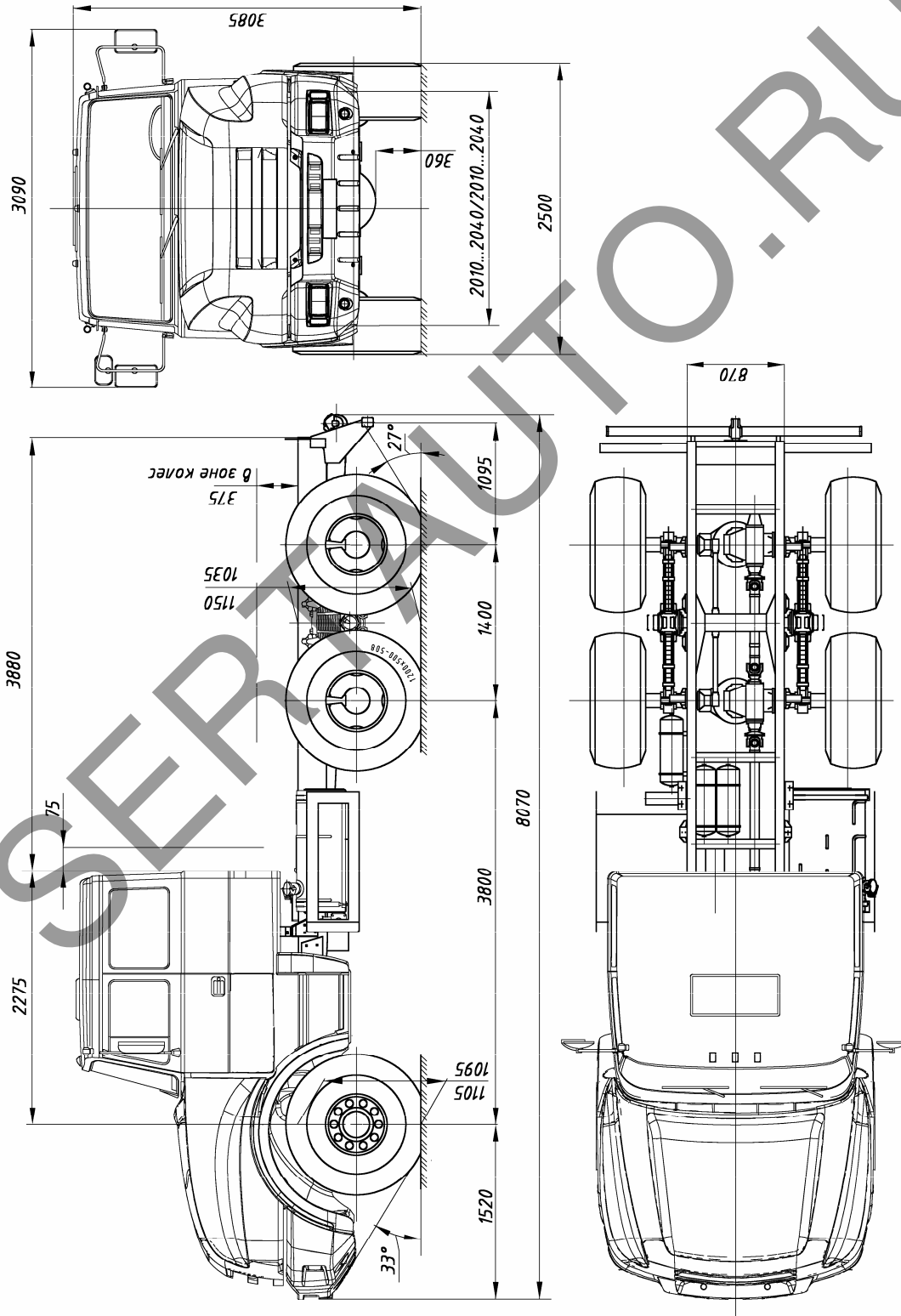

K-RU.MT22.B.00032

ОБЩИЙ ВИД ШАССИ

Урал 4320-59, 4320-69, модификации 4320-4151-59, 4320-4151-69

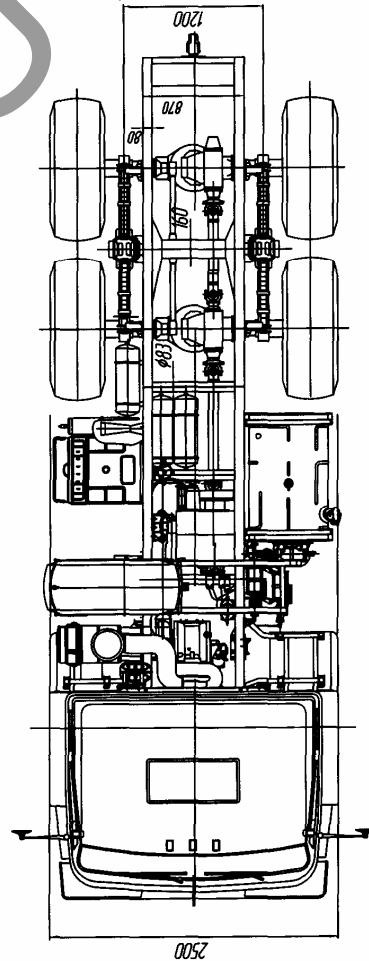
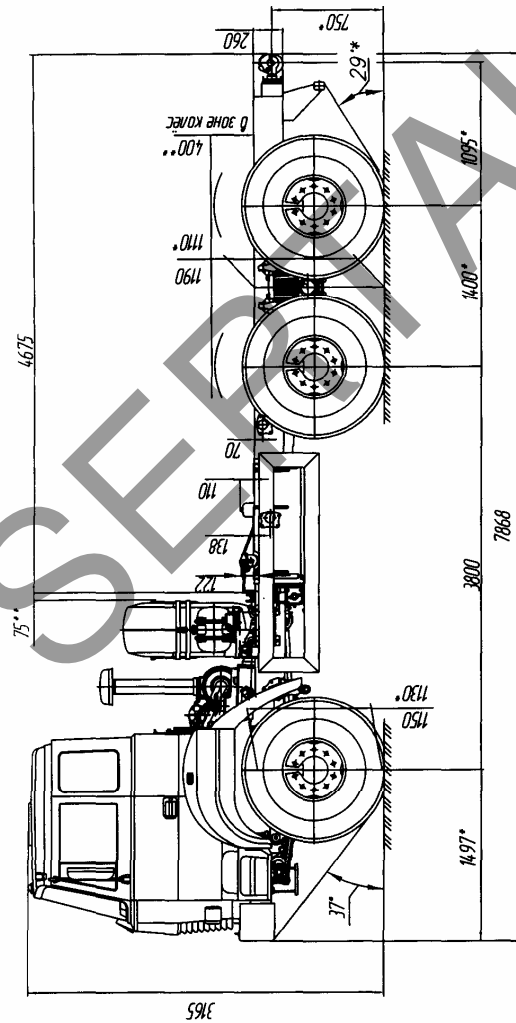
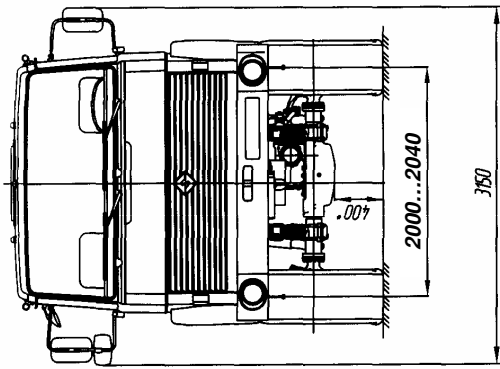

- 1* Размеры при полной массе
остальные размеры
для шасси в снаряженном состоянии
- 2** Допустимое приближение спецификаций

K-RU.MT22.B.00032

ОБЩИЙ ВИД ШАССИ

Урал 55571058, 55571-68, модификации 55571-4551-58, 55571-4551-68

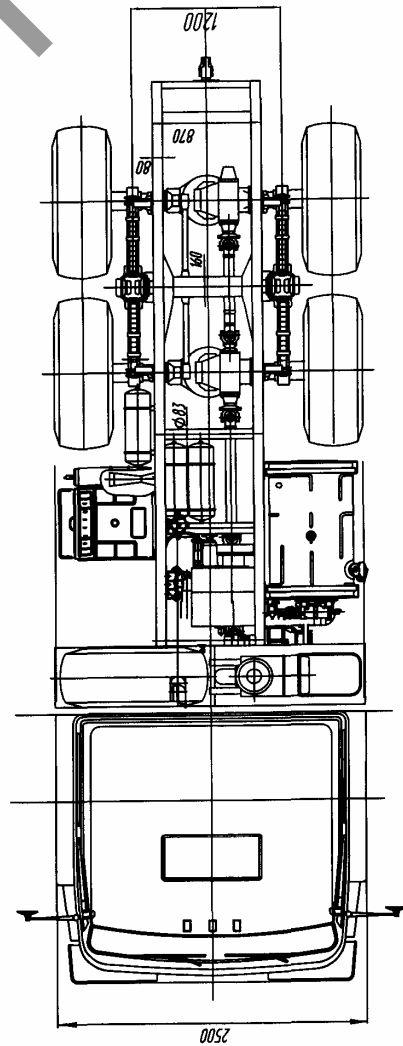
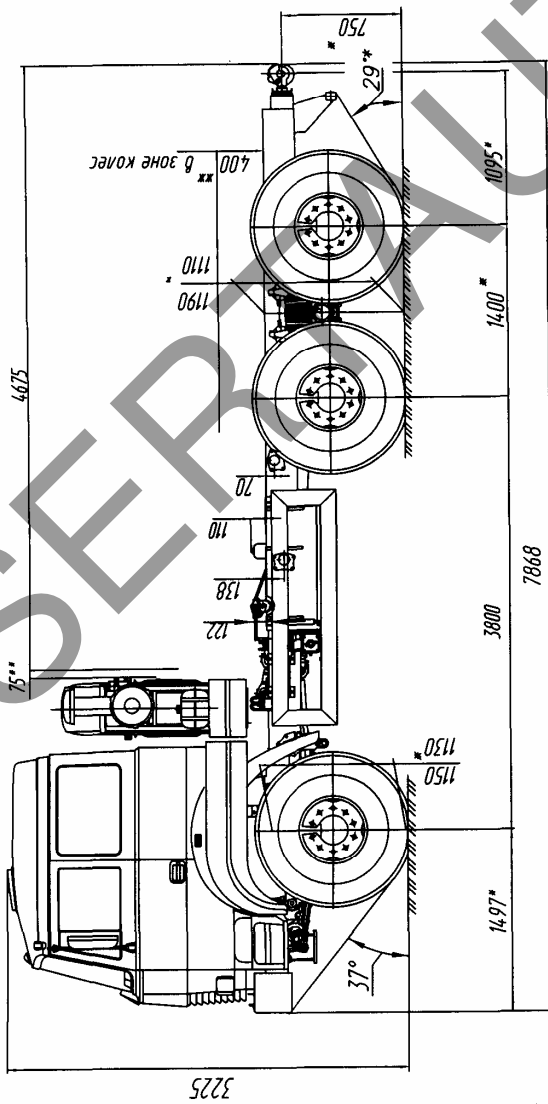
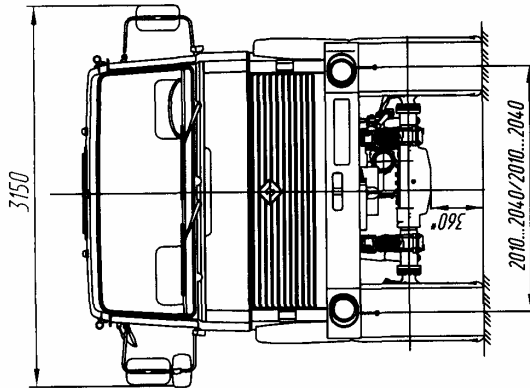

- 1* Размеры при полной массе
остальные размеры
для шасси в снаряженном состоянии
- 2** Допустимое приближение спецификаций

