

ОРГАН ПО СЕРТИФИКАЦИИ
продукции машиностроения ВНИИНМАШ (ОС «ПРОММАШ»)
№ РОСС RU.0001.11АЯ04 от 20.03.2008 г.
123007, г. Москва, ул. Шеногина, д. 4, тел: (495) 256-14-77

РОСС GB.АЯ04.E01173P2

Марка транспортного средства	Aston Martin
Тип транспортного средства	VH1, VH2
Модификации	_____
Коммерческое наименование	DB9, DB9 LM, DB9 Volante, DBS (VH1) V8 Vantage, V8 Vantage Roadster, V8 Vantage N400, V8 Vantage N400 Roadster (VH2)
Категория транспортного средства	M₁
Код ТН ВЭД	8703 24
Код VIN	SCFB?03???GC????? (V8 Vantage) SCFB?04???GD????? (V8 Vantage Roadster) SCFB?03???GC????? (V8 Vantage N400) SCFB?04???GD????? (V8 Vantage N400 Roadster) SCF??01???GA????? (DB9, DB9 LM) SCF??02???GB????? (DB9 Volante) SCF??05D??GE????? (DBS)
Экологический класс	4
Заявитель, представитель изготовителя и его адрес	ООО "Астон Мартин Москва", 123182, г. Москва, ул. Авиационная, 24, стр. 1, Российская Федерация
Изготовитель и его адрес	Aston Martin Lagonda Ltd, Banbury Road, Gaydon, Warwickshire, CV35 0DB, United Kingdom

РОСС GB.АЯ04.Е01173Р2

ОБЩИЕ ХАРАКТЕРИСТИКИ ТРАНСПОРТНОГО СРЕДСТВА

Колесная формула / ведущие колеса	4 x 2 / задние
Схема компоновки транспортного средства	классическая, расположение двигателя - переднее, продольное
Тип кузова / количество дверей	- цельнометаллический, несущий, хэтчбэк / 2 (V8 Vantage, V8 Vantage N400) или купе / 2 (DB9, DB9 LM, DBS); - металлический, несущий, со съёмным верхом, кабриолет / 2 (DB9 Volante, V8 Vantage Roadster, V8 Vantage N400 Roadster)
Количество мест спереди / сзади	2 / - (V8 Vantage, V8 Vantage Roadster, V8 Vantage N400, V8 Vantage N400 Roadster, DBS); 2 / 2 (DB9, DB9 LM, DB9 Volante)

для моделей:	V8 Vantage, V8 Vantage N400	V8 Vantage Roadster, V8 Vantage N400 Roadster	DB9	DB9, DB9 LM	DB9 Volante		DBS
	хэтчбэк	кабриолет	купе		кабриолет		купе
Габаритные размеры, мм							
- длина	4380		4710			4720	
- ширина	1865		1875			1905	
- высота	1260	1270	1270	1280		1280	
База, мм	2600		2740			2740	
Колея передних / задних колес, мм	1570 / 1560 или 1575		1570 / 1560 или 1570			1590 / 1580	
коробка передач:			МКПП	АКПП	МКПП	АКПП	
Масса снаряженного транспортного средства (по ГОСТ Р 52051-2003), кг	1705	1785	1835	1875	1890	1930	1770
Технически допустимая максимальная масса транспортного средства, кг	1925	2005	2060	2100	2115	2155	1990
Технически допустимая максимальная масса, приходящаяся:							
- на переднюю ось, кг	875	900	990	1000	990	1010	960
- на заднюю ось, кг	1050	1105	1070	1100	1125	1145	1030
Допустимая полная масса прицепа, кг:	буксировка прицепа не предусмотрена						

РОСС GB.AЯ04.E01173P2

для моделей:	V8 Vantage, V8 Vantage N400 (хэтчбэк), V8 Vantage Roadster, V8 Vantage N400 Roadster (кабриолет)	DB9, DB9 LM (купе), DB9 Volante (кабриолет)	DBS (купе)			
Двигатель (марка, тип)	Aston Martin Lagonda Ltd, четырехтактный, с принудительным зажиганием					
	AM05	GAM05	AM07	AM04	AM09	AM08
– количество и расположение цилиндров	8, V-образное (90 град.)		12, V-образное (60 град.)		12, V-образное (60 град.)	
– рабочий объем, см ³	4282		4735		5935	
– степень сжатия	11.3		11.3		10.2	
Максимальная мощность, кВт (мин ⁻¹)	283 (7000)		298 (7500)		313 (7300)	
Максимальный крутящий момент, Нм (мин ⁻¹)	410 (5000)		425 (5000)		470 (5000)	
Топливо	бензин с октановым числом не менее 95					
Система питания (марка, тип)	электронный многоточечный впрыск топлива					
Блок управления впрыском (марка, тип)	Visteon, G33-12A650-A		Visteon, G43-12A650-D		Visteon, G43-12A650-D	
Форсунки (марка, тип)	Siemens, G33-9F593-A		Siemens, G4E-9F593-A		Siemens, R13-9F593-A	
Воздушный фильтр (марка, тип)	Mahle LX 1149, с сухим бумажным элементом					
Система зажигания (марка, тип)	Visteon, электронная, микропроцессорная					
Катушка зажигания (марка, тип)	G33-12A366-C		G43-12A366-A		G43-12A366-A	
Свечи зажигания (марка, тип)	NGK, IFR7N-10		NGK, PTR6E-13		NGK, PTR7E-13	
Система выпуска и нейтрализации отработавших газов	один глушитель, два нейтрализатора отработавших газов		один глушитель, шесть нейтрализаторов отработавших газов			
Глушитель (марка, тип)	CLF International Ltd					
	G33-5230-H		G43-5230-F		D33-5230-B	
Нейтрализатор (марка, тип)	G33-5E211-D, G33-5E213-D		G43-5E211-A (×2), G4E-5G232-B (×2), G4E-5G236-B (×2)			

РОСС GB.АЯ04.Е01173Р2

для моделей:	V8 Vantage, V8 Vantage Roadster, V8 Vantage N400, V8 Vantage N400 Roadster	DB9, DB9 Volante	DB9, DB9 LM, DB9 Volante	DBS
Трансмиссия	механическая			
Сцепление (марка, тип)	APDT, сухое, однодисковое		AP Racing, сухое, однодисковое	AP Racing, сухое, однодисковое
Коробка передач (марка, тип)	механическая, с ручным управлением	механическая, с автоматическим управлением	механическая, с ручным управлением, Graziano, G33-7002	механическая, с ручным управлением, Graziano, G33-7002
	Graziano, G33-7002			
- число передач	вперед-6, назад-1		вперед-6, назад-1	вперед-6, назад-1
- передаточные числа: I -	3.154		3.154	3.154
II -	1.947		1.947	1.947
III -	1.435		1.435	1.435
IV -	1.148		1.148	1.148
V -	0.935		0.935	0.935
VI -	0.757		0.757	0.757
З.Х. -	2.385		2.385	2.385
Главная передача (марка, тип)	одинарная, гипоидная			
- передаточное число	3.909		3.538	3.700
Подвеска				
- передняя	независимая, двухрычажная, пружинная, с однотрубными амортизаторами, со стабилизатором поперечной устойчивости			
- задняя	независимая, двухрычажная, пружинная, с однотрубными амортизаторами, со стабилизатором поперечной устойчивости			
Рулевое управление (марка, тип)	рулевой механизм типа "шестерня-рейка", рулевой привод с гидроусилителем			
Тормозные системы				
- рабочая (марка, тип)	гидравлическая, с вакуумным усилителем, двухконтурная, с разделением на контуры по диагональной схеме; тормозные механизмы всех колес – дисковые, с антиблокировочной системой			
- запасная (марка, тип)	один из контуров рабочей тормозной системы			
- стояночная (марка, тип)	механический (тросовый) привод к тормозным механизмам задних колес			

РОСС GB.АЯ04.Е01173Р2

Шины	Размер передних шин	Размер задних шин	Индекс несущей способности	Категория скорости
V8 Vantage, V8 Vantage Roadster, V8 Vantage N400, V8 Vantage N400 Roadster	235/40ZR19	275/35ZR19	92 (для передних) 96 (для задних)	Y
	245/40ZR19	285/35ZR19	98 (для передних) 103 (для задних)	Y
	235/45ZR18	275/40ZR18	94 (для передних) 99 (для задних)	Y
	225/45R18	255/40R18	95	V
	235/40R19	275/35R19	96 (для передних) 100 (для задних)	W
DB9, DB9 LM, DB9 Volante	235/40ZR19	275/35ZR19	92 (для передних), 96 (для задних)	Y
	245/40ZR19	285/35ZR19	98 (для передних), 103 (для задних)	Y
	225/45R18	285/40R18	95	V
DBS	245/35ZR20	295/30ZR20	95 (для передних) 101 (для задних)	Y или W

Оборудование транспортного средства	устройство для подключения мобильного телефона (Blue tooth), круиз-контроль (СС), сигнализация сближения при парковке, кондиционер (хладагент R134a), электроподогрев ветрового стекла, передние брызговики (для V8 Vantage, V8 Vantage Roadster, V8 Vantage N400, V8 Vantage N400 Roadster), система регулирования высоты пассажирского сиденья (для V8 Vantage, V8 Vantage Roadster, V8 Vantage N400, V8 Vantage N400 Roadster).
--	--

Действие данного "Одобрения типа транспортного средства" распространяется на партию транспортных средств в количестве 150 (сто пятьдесят) шт.

Декларации о ввозимых на территорию Российской Федерации транспортных средствах данного типа (размер и отличительные признаки отдельных партий) передаются изготовителем или его официальным дилером ежемесячно (вне зависимости от факта поставки) в Орган по сертификации, на основании чего выдаются заверенные копии "Одобрения типа транспортного средства".

Aston Martin VH1, VH2

Описание маркировки транспортного средства приведено в приложении 2.
Общие виды транспортного средства на 5 листах приведены в приложении 3.

Зам.

А.В. Куликов

С.В. Пугачев

Действует с " 07 " июня 2008 г.

РОСС GB.АЯ04.Е01173Р2

Приложение № 2 к "одобрению
типа транспортного средства"

ОПИСАНИЕ МАРКИРОВКИ ТРАНСПОРТНОГО СРЕДСТВА

1. Место расположения и форма знака соответствия:

На наклейке, расположенной рядом с табличкой изготовителя.

Знак соответствия выполнен по ГОСТ Р 50460-92 с указанием номера данного "одобрения типа транспортного средства".

2. Место расположения таблички изготовителя:

2.1. В моторном отсеке на передней поперечине (для DB9, DB9 LM, DB9 Volante, DBS).

2.2. В моторном отсеке, с правой стороны (для V8 Vantage, V8 Vantage Roadster, V8 Vantage N400, V8 vantage N400 Roadster).

3. Место расположения идентификационного номера (код VIN):

3.1. На табличке изготовителя.

3.2. На полу кузова, в зоне правого переднего сиденья.

3.3. В верхней центральной части панели, отделяющей салон от багажного отделения.

4. Структура и содержание идентификационного номера (номеров) транспортных средств:

1	2	3	4	5	6	7	8	9	10	11	12	13	14	15	16	17
S	C	F	?	?	0	?	?	?	?	G	?	?	?	?	?	?

поз. 1 - 3: "SCF" – международный код изготовителя (WMI): Aston Martin Lagonda Ltd, United Kingdom

поз. 4: код варианта удерживающей системы:

"А" или "С" – для DB9, DB9 LM, DB9 Volante, DBS;

"В" – для V8 Vantage, V8 Vantage Roadster, V8 Vantage N400, V8 Vantage N400 Roadster

поз. 5: код типа коробки передач и рулевого управления:

"А", "В", "С", "D" – для DB9, DB9 LM, DB9 Volante; "А", "В" – для DBS;

"А", "В", "Е", "F" – для V8 Vantage, V8 Vantage Roadster, V8 Vantage N400, V8 Vantage N400 Roadster

поз. 6: "0" – постоянный символ

поз. 7: код типа кузова: "1" – для DB9, DB9 LM; "2" – для DB9 Volante, "3" – для V8 Vantage, V8 Vantage N400; "4" – для V8 Vantage Roadster, V8 Vantage N400 Roadster; "5" – для DBS

поз. 8: код типа двигателя и мощности:

"А" – для AM04, "В" – для AM05, "С" – для AM07,

"D" – для AM08, "Е" – для AM09, "G" – для GAM05

поз. 9: контрольный символ: цифра от "0" до "9" или буква "X", "J", "S"

поз.10: код модельного года согласно ISO 3779-83

поз.11: "G" – код завода-изготовителя: Gaydon, United Kingdom

поз.12: код модели: А – для DB9, DB9 LM; В – для DB9 Volante;

С – для V8 Vantage, V8 Vantage N400; D – для V8 Vantage Roadster, V8 Vantage N400 Roadster; "Е" – для DBS

поз.13 - 17: производственный номер транспортного средства

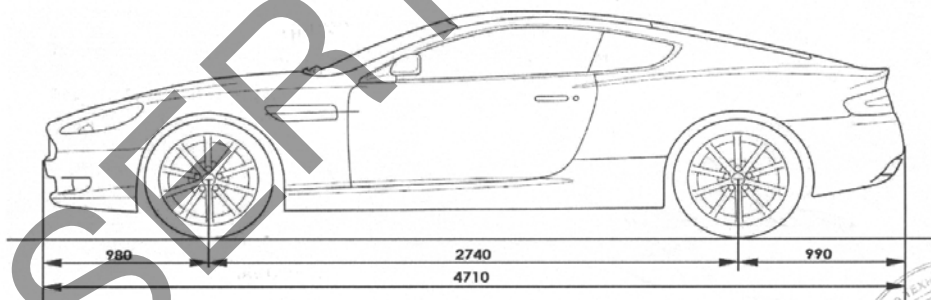
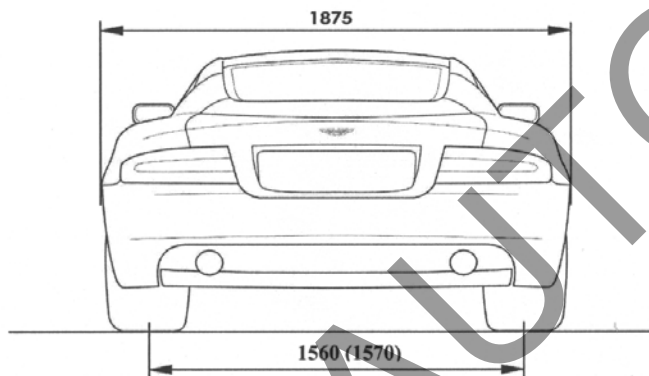
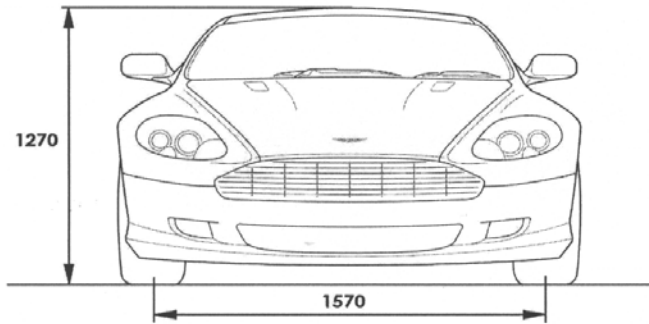

DB9, DB9 LM (купе)



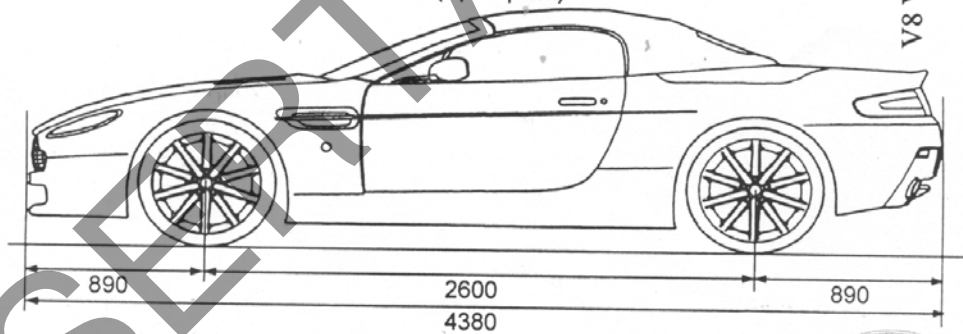
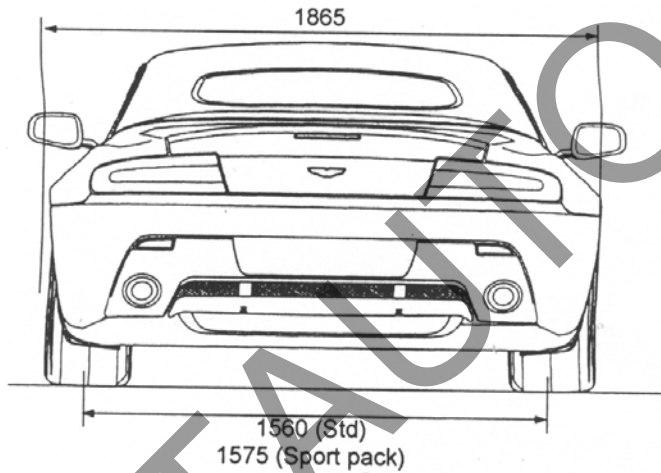
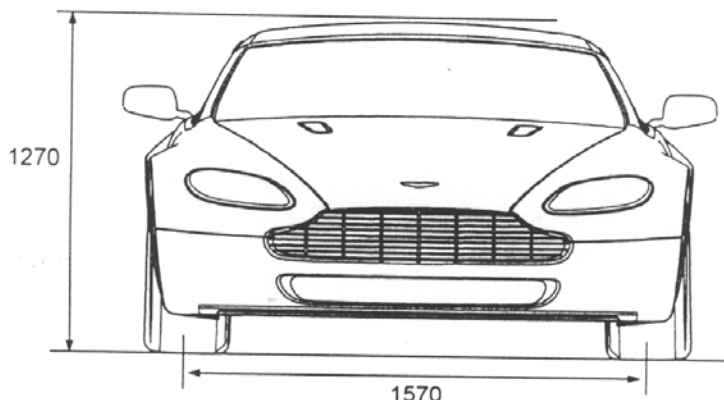

V8 Vantage Roadster, V8 Vantage N400 Roadster (кабриолет)



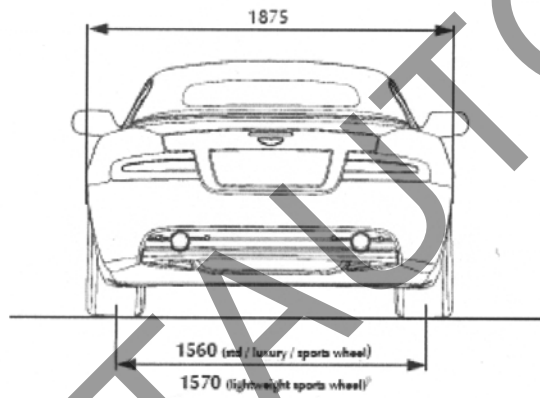
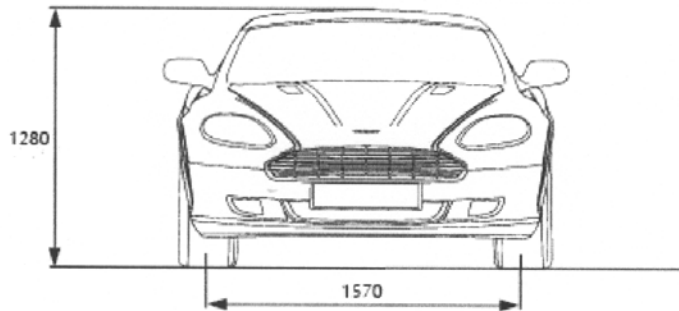

All dimensions in mm

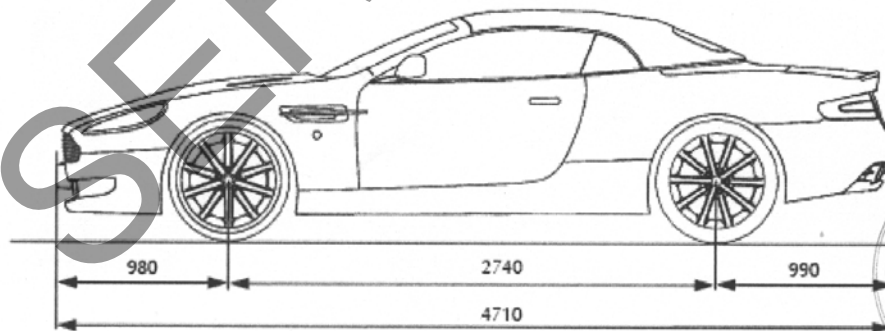

DB9 Volante (кабриолет)



Стр. 12
Приложение № 3 к "одобрению типа
транспортного средства"

№ РОСС GB.АЯ04.Е01173Р2

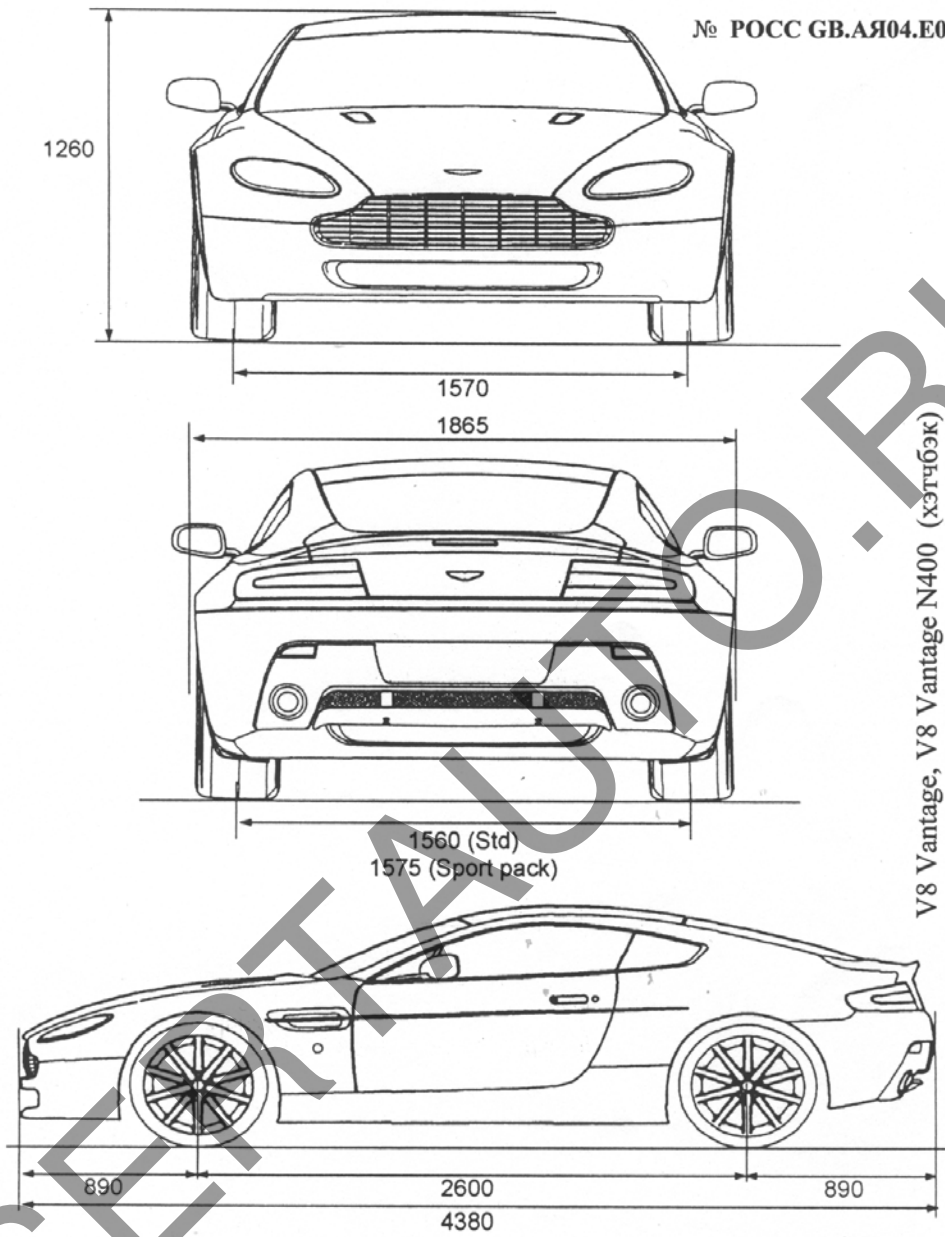

V8 Vantage, V8 Vantage N400 (хэтчбэк)



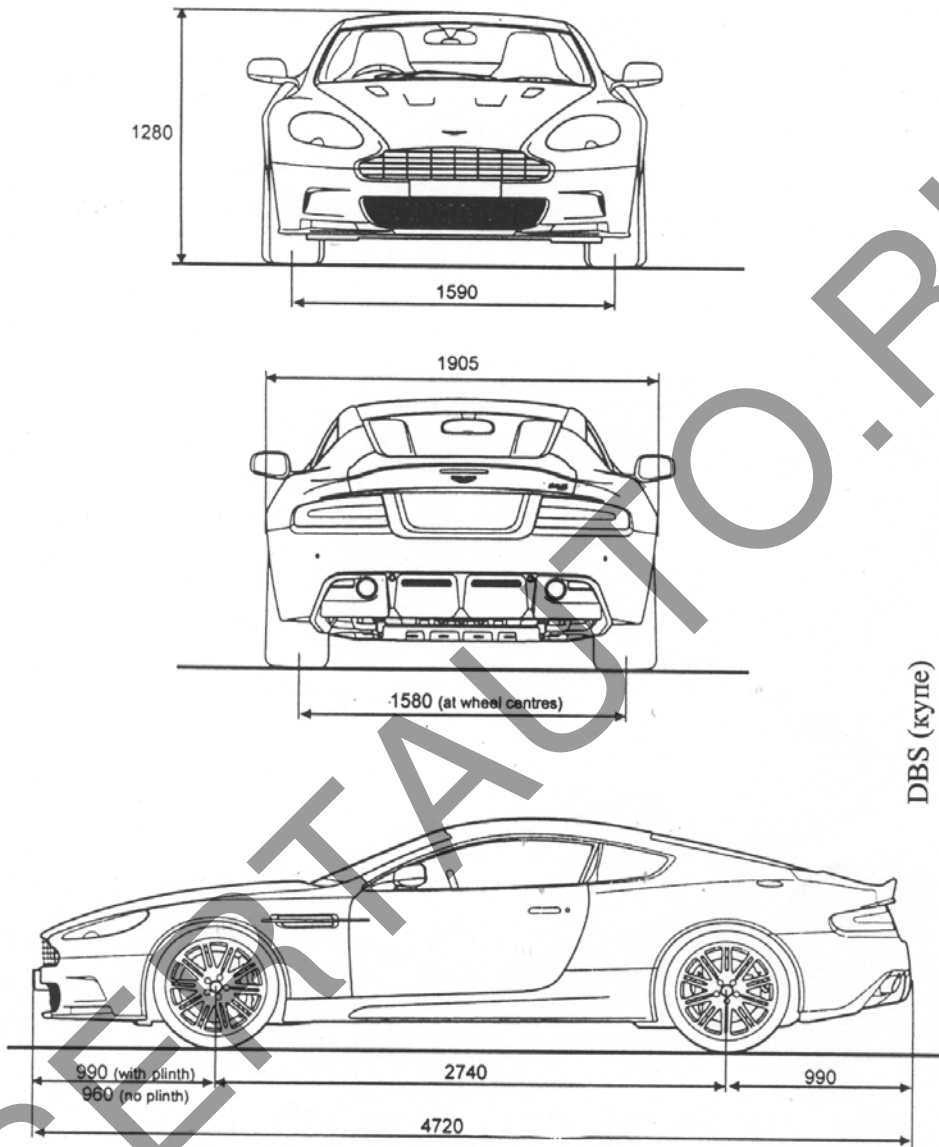

DBS (купе)

