

E-RU.MT22.B.00175 *

09 февраля 2012 г.

31 декабря 2012 г.

**СПЕЦИАЛЬНЫХ И СПЕЦИАЛИЗИРОВАННЫХ АВТОТРАНСПОРТНЫХ СРЕДСТВ И УСЛУГ НА
АВТОМОБИЛЬНОМ ТРАНСПОРТЕ – «САМТ-ФОНД» (ОС САТС «САМТ-ФОНД»)
НЕКОММЕРЧЕСКОЙ ОРГАНИЗАЦИИ «ФОНД РАЗВИТИЯ СЕРТИФИКАЦИИ СПЕЦАВТОТРАНСПОРТА,
СРЕДСТВ МЕХАНИЗАЦИИ И ТЕХНОЛОГИЙ ВЫПОЛНЕНИЯ РАБОТ В СТРОИТЕЛЬСТВЕ»**

РФ, 127434, г. Москва, ул. Ивановская, д. 19-21; ОГРН 1027700018796

№ РОСС RU.0001.10MT22 от 03.06.2009 г. до 03.06.2014 г.

тел.: (495) 916-28-58, факс: (495) 917-21-60, e-mail: griff@samt-fond.ru

МАРКА	КАМАЗ
КОММЕРЧЕСКОЕ НАИМЕНОВАНИЕ	-
ТИП	65111, 6426
МОДИФИКАЦИИ	65111, 65111-15, 65111-24, 65111-62, 6426-10, 6426-24, 6426-62
КАТЕГОРИЯ	N ₃ G
ЭКОЛОГИЧЕСКИЙ КЛАСС	3
КОД ОКП / ТН ВЭД	45 1153 (для 65111, 65111-15, 65111-24, 65111-62) или 48 5135 (для 6426-10, 6426-24, 6426-62) / 8704 23
ЗАЯВИТЕЛЬ И ЕГО АДРЕС	Открытое акционерное общество "КАМАЗ" (ОАО "КАМАЗ") 423827, Республика Татарстан, г. Набережные Челны, пр. Автозаводский, 2; ОГРН: 1021602013971; тел.: (8552) 39-63-67, 55-08-23; факс: (8552) 37-28-29
ИЗГОТОВИТЕЛЬ И ЕГО АДРЕС	Открытое акционерное общество "КАМАЗ" (ОАО "КАМАЗ") 423827, Республика Татарстан, г. Набережные Челны, пр. Автозаводский, 2; ОГРН: 1021602013971; тел.: (8552) 39-63-67, 55-08-23; факс: (8552) 37-28-29
ПРЕДСТАВИТЕЛЬ ИЗГОТОВИТЕЛЯ И ЕГО АДРЕС	-
СБОРОЧНЫЙ ЗАВОД И ЕГО АДРЕС	423827, Республика Татарстан, г. Набережные Челны, пр. Автозаводский, 2
ПОСТАВЩИК СБОРОЧНЫХ КОМПЛЕКТОВ И ЕГО АДРЕС	-

соответствуют установленным в Российской Федерации требованиям технического регламента о безопасности колесных транспортных средств.

* является продлением «Одобрения типа транспортного средства» № РОСС RU.MT22.E05243П1, выданного со сроком действия до 31.12.2011 г. на транспортные средства экологического класса 3.

Действие данного ОДОБРЕНИЯ ТИПА ТРАНСПОРТНОГО СРЕДСТВА распространяется на серийно выпускаемую продукцию.

Данное ОДОБРЕНИЕ ТИПА ТРАНСПОРТНОГО СРЕДСТВА без приложений недействительно.

Приложение № 1. Общие характеристики транспортного средства.

Приложение № 2. Перечень документов, явившихся основанием для оформления ОДОБРЕНИЯ ТИПА ТРАНСПОРТНОГО СРЕДСТВА.

Приложение № 3. Описание маркировки транспортного средства.

Приложение № 4. Общий вид транспортных средств на двух страницах.

ДОПОЛНИТЕЛЬНАЯ ИНФОРМАЦИЯ

Для эксплуатации автомобилей-самосвалов КАМАЗ-65111 на автомобильных дорогах общего пользования необходимо оформление специального разрешения.

Руководитель органа по сертификации

подпись

М.И. Грифф

инициалы, фамилия

ОДОБРЕНИЕ ТИПА ТРАНСПОРТНОГО СРЕДСТВА УТВЕРЖДЕНО.

Внесена запись в реестр за № E-RU.MT22.B.00175 от 09 февраля 2012 г.

Заместитель руководителя

РОССТАНДАРТА

наименование федерального органа
исполнительной власти, выполняющего
функции компетентного административного
органа Российской Федерации в соответствии с
Женевским Соглашением 1958 года

подпись

А.В. Зажигалкин

инициалы, фамилия

E-RU.MT22.B.00175

ОБЩИЕ ХАРАКТЕРИСТИКИ ТРАНСПОРТНОГО СРЕДСТВА

Колесная формула / ведущие колеса	6х6/все		
Схема компоновки транспортного средства	кабина над двигателем		
Расположение двигателя	переднее продольное		
Исполнение грузозачного пространства	самосвальная платформа с задней разгрузкой (для 65111, 65111-15, 65111-24, 65111-62); металлическая платформа с коником (для 6426-10, 6426-24, 6426-62)		
Кабина	цельнометаллическая, двухдверная, двух- или трехместная, откидывающаяся вперед, со спальным или без спального места		
	65111, 65111-15, 65111-24, 65111-62	6426-10, 6426-24, 6426-62	
Габаритные размеры, мм			
- длина	7320 или 7400		7000
- ширина		2500	
- высота	3145		3340
База, мм		3340+1320	
Колея передних/задних колес, мм		2080/ 1890	
Масса транспортного средства в снаряженном состоянии, кг	11125		10610
Полная масса транспортного средства, кг			
- технически допустимая	25200		21530
- разрешенная	25000		26000
Максимальная осевая масса:			
- на переднюю ось			
- технически допустимая	6000		5900
- разрешенная		11500	
- на заднюю тележку			
- технически допустимая	19200		15630
- разрешенная	18000		19000
Максимальная масса прицепа, кг			
- технически допустимая	13000 *		16470
- разрешенная		18000	
Максимальная масса автопоезда, кг			
- технически допустимая	38200 *		38000
- разрешенная		40000	

* - для КАМАЗ-65111-15 буксировка прицепа не предусмотрена

Для модификаций:	65111, 6426-10	65111-15	65111-62, 6426-62	65111-24, 6426-24
Двигатель (марка, тип)	КАМАЗ			
	740.30-260	740.31-240	740.62-280	740.55-300
	четырёхтактный дизель с турбонаддувом			
	8, V-образное			
- количество и расположение цилиндров				
- рабочий объём, см ³	10850			11762
- степень сжатия	16,5			16,8
Максимальная мощность, кВт (мин ⁻¹), по Правилам ЕЭК ООН № 85	180 (2200)	165 (2200)	206 (1900)	206 (2200)
Максимальный крутящий момент, Нм (мин ⁻¹)	1060 (1200...1400)	912 (1100...1500)	1177 (1300)	1158 (1400)
Топливо	дизельное			

E-RU.MT22.B.00175

Для двигателя:	740.30-260	740.31-240	740.62-280	740.55-300
Система питания (тип)	впрыск топлива под давлением			
Блок управления (маркировка)	-			Bosch, EDC7UC31 или EDC7.280 или MS6.1 или ЭЛАРА, 50.3763 или АКО, М230
ТНВД (тип, маркировка)	ЯЗДА, 337-20 или 337-71 или 337-24 или Bosch, 0 402 648 611	ЯЗДА, 337-20.05 или 337-71.01 или Bosch, 0 402 648 608	ЯЗДА, 337-23.02 или Bosch, 0 402 698 818 или UP20 или непосредственный впрыск топлива (CommonRail): BOSCH, CP 3,4 (0 445 020 089)	ЯЗДА, 337-20.07 или Bosch, 0 402 648 610
Форсунки (тип, маркировка)	ЯЗДА, 273-20 или 273-50 или 274-22 или АЗПИ, 216 или 216А или 216-02 или 216-02А	ЯЗДА, 273-20 или 273-50 или АЗПИ, 216 или 216А или 216-02 или 216-02А	ЯЗДА, 274-20 или 274-30 или 274-31 или 274-50 или АЗПИ, 216 или 216А или 216-01 или 216-01А или 216-11 или 216-11А или BOSCH, CRIN2 (0 445 120 153)	ЯЗДА, 273-20 или 273-50 или АЗПИ, 216-01 или 216-01А или 216-02 или 216-02А
Нагнетатель воздуха (тип, маркировка)	с двумя турбокомпрессорами: S2B/7624TAE/0,76D9 (Borg Warner Turbo Systems), ТКР 7С-6 (КАМАЗ) (дв. 740.30-260, 740.31-240, 740.62-280, 740.55-300) или с одним турбокомпрессором S300G 13809700007 (Borg Warner Turbo Systems) (дв. 740.62-280)			
Воздушный фильтр (тип, маркировка)	КАМАЗ, 740.05-1109510 или 7405.1109510 или 7405.1109510-01 ("Тамбовмаш", г. Тамбов) или ФВ 721.1109510-03 (ОАО "Автоагрегат", г. Ливны)			
Система выпуска и нейтрализации отработавших газов	один глушитель, система нейтрализации отсутствует			
Глушитель (маркировка)	КАМАЗ, 6520-1201010			
Трансмиссия (тип)	механическая			
Сцепление (марка, тип)	ф. ZF&SACHS модели MFZ-430 –фрикционное, сухое, однодисковое, диафрагменное, вытяжного типа, привод гидравлический с пневмоусилителем или модели MF-430 – фрикционное, сухое, однодисковое, диафрагменное, нажимного типа, привод гидравлический с пневмоусилителем (для 65111, 65111-24, 65111-62, 6426-10, 6426-24, 6426-62) или КАМАЗ-142 – фрикционное, сухое, двухдисковое, с периферийным расположением пружин; привод управления гидравлический, с пневмоусилителем (для 65111-15)			
Коробка передач (марка, тип)	для 65111, 65111-24, 65111-62, 6426-10, 6426-24, 6426-62: КАМАЗ-154 - механическая, пятиступенчатая, с синхронизаторами на II, III, IV, V передачах, с делителем; ZF-9S109-472, ZF-9S109-494 (Германия) –механические, восьмиступенчатые, с дополнительной понижающей передачей; ZF-9S1310 (Германия) – механическая, девятиступенчатая для 65111-15: КАМАЗ-152 или КАМАЗ-142 - механические, пятиступенчатые, с синхронизаторами на II, III, IV, V передачах			

E-RU.MT22.B.00175

Для коробок передач	КАМАЗ-152, 154	ZF-9S109-472	ZF-9S109-494	ZF-9S1310	КАМАЗ-142
- число передач	вперед – 10, назад – 2		вперед – 9, назад – 1		вперед – 5, назад – 1
- передаточные числа	низшее	высшее			
доп. понижающая-	-	-	12,91	10,24	-
I -	7,82	6,38	8,96	6,57	9,48
II -	4,03	3,29	6,37	4,78	6,58
III -	2,50	2,04	4,71	3,53	4,68
IV -	1,53	1,25	3,53	2,61	3,48
V -	1,00	0,815	2,54	1,86	2,62
VI -	-	-	1,81	1,35	1,89
VII -	-	-	1,34	1,00	1,35
VIII -	-	-	1,00	0,74	1,00
IX -	-	-	-	-	0,75
3.X -	7,38	6,02	12,20	9,44	8,97
Раздаточная коробка (тип, маркировка)	механическая, двухступенчатая, с блокируемым межосевым дифференциалом планетарного типа; КАМАЗ				
- число передач	2				
передаточные числа					
высшее -	0,917				
низшее -	1,692				
Главная передача (тип, маркировка)	двухступенчатый редуктор				
- передаточное число	4,98 или 5,43 или 5,94 или 6,53 или 7,22 (для 65111, 65111-15, 65111-24, 65111-62); 5,43 или 5,94 (для 6426-24, 6426-62); 6,53 (для 6426-10)				
Подвеска (описание)					
- передняя	на двух полуэллиптических рессорах с гидравлическими амортизаторами, со стабилизатором поперечной устойчивости (для 65111, 65111-15, 65111-24, 65111-62) или без него, задние концы рессор с резинометаллической опорой				
- задняя	балансирная, на двух полуэллиптических рессорах, с реактивными штангами, концы рессор - скользящие				
Рулевое управление (описание)	с гидроусилителем				
-рулевой механизм (тип, маркировка)	RBL, C-500L715.102 (115.002) или КАМАЗ-4310-3400020, «винт – шариковая гайка-рейка-сектор»,				
Тормозные системы					
Рабочая (описание)	пневматический двухконтурный привод отдельно к тормозам передних колес и колес задней тележки, тормозные механизмы всех колес барабанного типа, с АБС				
Запасная (описание)	каждый из контуров рабочей тормозной системы				
Стояночная (описание)	колесные тормозные механизмы задней тележки, приводимые в действие пружинными энергоаккумуляторами, объединенными с тормозными камерами				
Вспомогательная (износостойкая) (описание)	моторный тормоз-замедлитель с двумя заслонками в системе выпуска газов				
- компрессор (маркировка)	5 115.01.135.0 – “Prva petoletca” или 53205-3509015-20 – “Ижевский механический завод” или LP 3989, LK 8906 – KNORR-BREMSE				
- тормозные камеры/ цилиндры (маркировка)	передние: тип 30; 661-3519310-10 или 661-3519310-30 – ЗАО “КЗТАА” или 25.3519311-10 или 25.3519311-40 – РАЗ; задние: тип 24/20; 661-3519200 - ЗАО “КЗТАА”				

E-RU.MT22.B.00175

Шины	размерность	минимально допустимый индекс нагрузки	скоростная категория	статический радиус, мм
	10,00R20	146/143 или 149/146	К или J	488
	11,00R20	150/146	К	505
	11R22,5	146/143	L	489
Оборудование транспортного средства	предпусковой подогреватель двигателя, лебедка, коробка отбора мощности			

Руководитель органа по сертификации

подпись

М.И. Грифф

инициалы, фамилия

SERTAUTO.RU

E-RU.MT22.B.00175

ОПИСАНИЕ МАРКИРОВКИ ТРАНСПОРТНОГО СРЕДСТВА

1. Место расположения и форма знака обращения на рынке:

На табличке изготовителя.

Знак обращения на рынке выполнен в соответствии с Постановлением Правительства Российской Федерации от 19 ноября 2003 г. № 696.

2. Место расположения таблички изготовителя:

На правой панели боковины кабины.

3. Место расположения идентификационного номера:

3.1. На табличке изготовителя.

3.2. В задней части правого лонжерона рамы.

4. Структура и содержание идентификационного номера транспортных средств:

1	2	3	4	5	6	7	8	9	10	11	12	13	14	15	16	17
X	T	C	6	?	?	?	?	?	C	?	?	?	?	?	?	?

- поз. 1 - 3: Международный идентификационный код изготовителя (WMI):

XTC - ОАО «КАМАЗ»

- поз. 4 - 9: Код модификаций транспортного средства:

"651110" – КАМАЗ-65111

"65111R" – КАМАЗ-65111-15

"651113" – КАМАЗ-65111-62, КАМАЗ-65111-24

"64260K" – КАМАЗ-6426-10

"642603" – КАМАЗ-6426-62, КАМАЗ-6426-24

- поз. 10: Год выпуска согласно Таблице 1 Приложения 8 к техническому регламенту о безопасности колесных транспортных средств.

- поз. 11 - 17: Производственный номер транспортного средства.

Руководитель органа по сертификации

подпись

М.И. Грифф

инициалы, фамилия

E-RU.MT22.B.00175

**ОБЩИЙ ВИД ТРАНСПОРТНОГО СРЕДСТВА
КАМАЗ тип 65111
модификации: 65111, 65111-15, 65111-24, 65111-62**

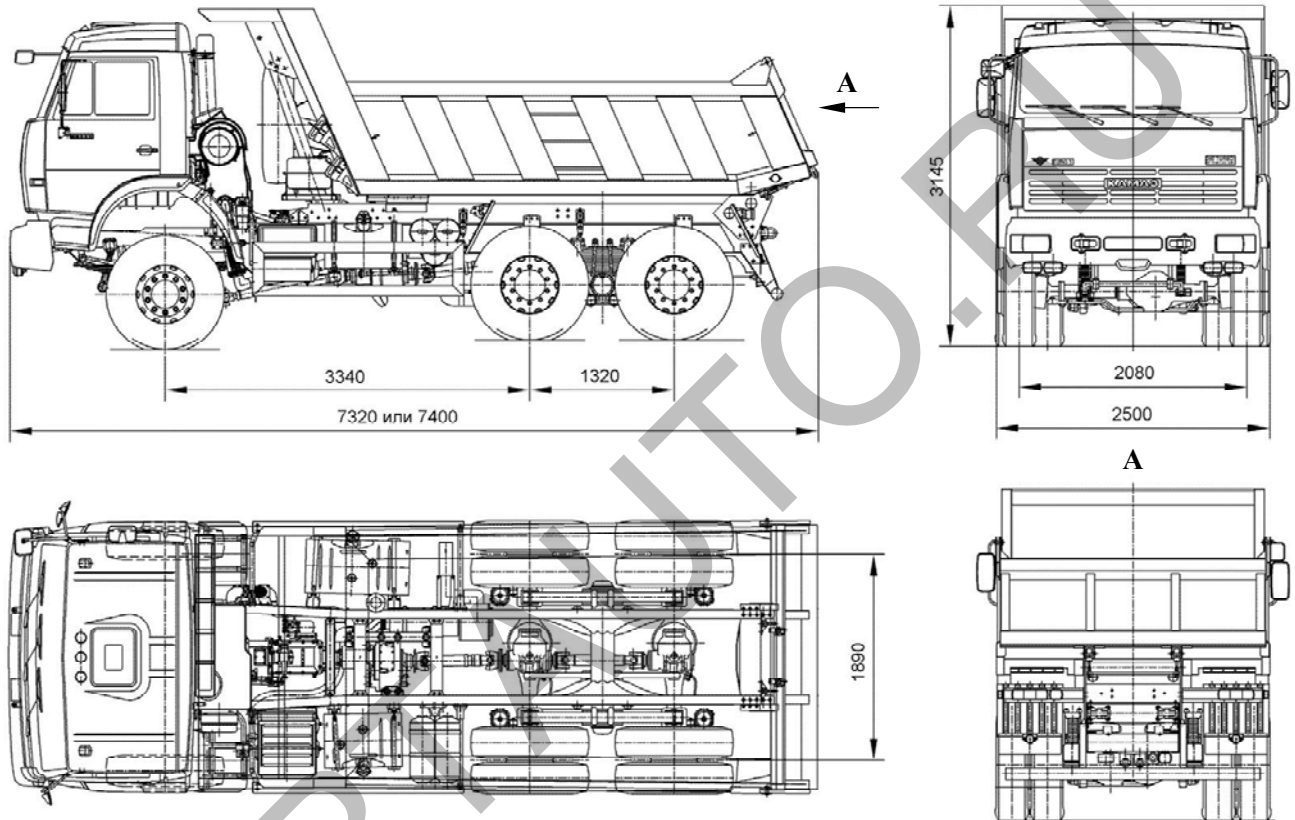

Вариант внешнего вида

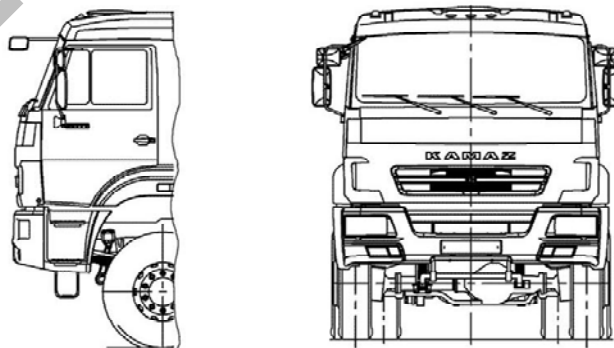

E-RU.MT22.B.00175

ОБЩИЙ ВИД ТРАНСПОРТНОГО СРЕДСТВА
КАМАЗ тип 6426
модификации: 6426-10, 6426-24, 6426-62

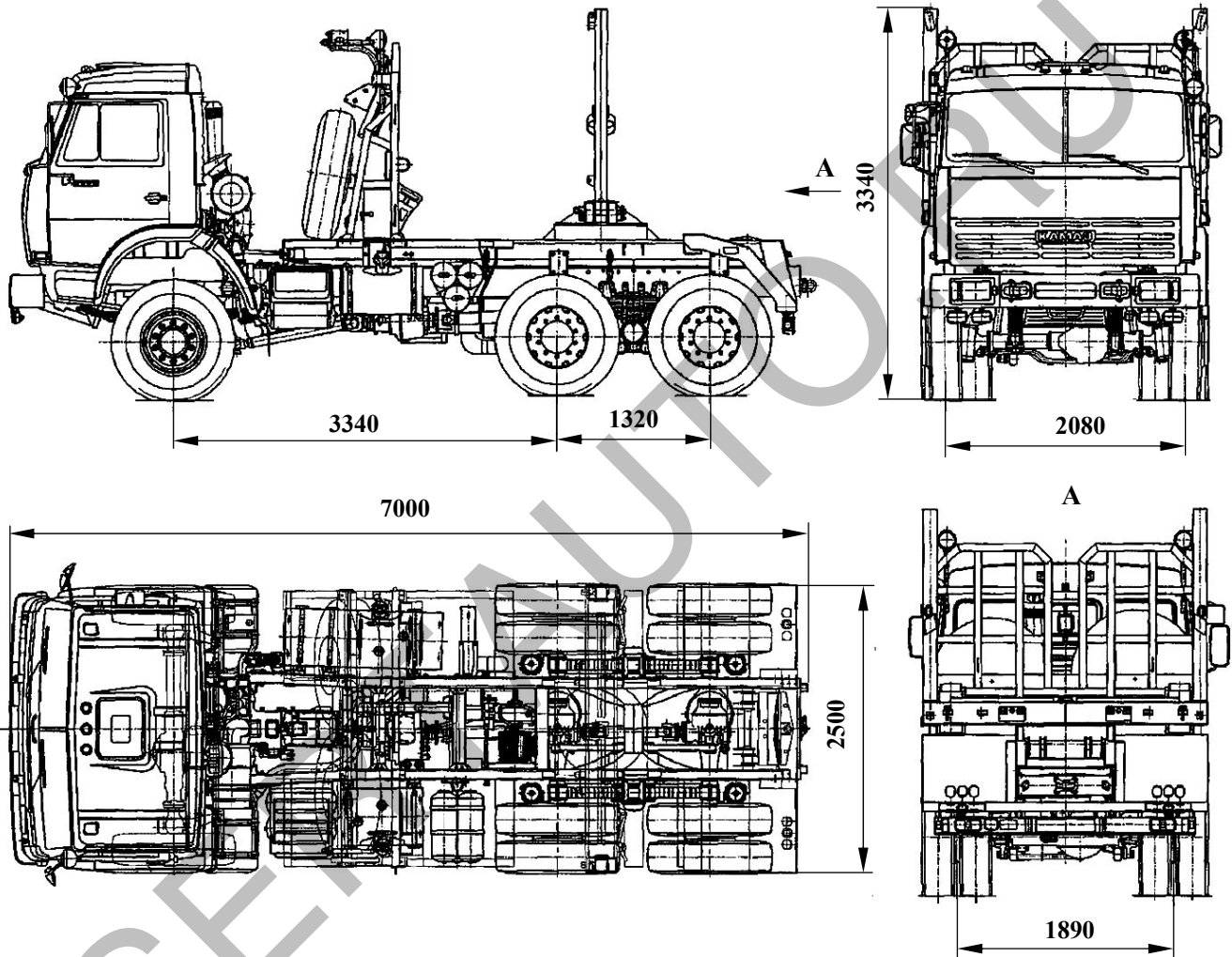

Вариант кабины со спальным местом

Вариант внешнего вида

