

E-RU.MT22.B.00212*

28 марта 2012 г.

31 декабря 2012 г.

СПЕЦИАЛЬНЫХ И СПЕЦИАЛИЗИРОВАННЫХ АВТОТРАНСПОРТНЫХ СРЕДСТВ И УСЛУГ НА АВТОМОБИЛЬНОМ ТРАНСПОРТЕ (ОС САТС) НЕКОММЕРЧЕСКОЙ ОРГАНИЗАЦИИ «ФОНД РАЗВИТИЯ СЕРТИФИКАЦИИ СПЕЦАВТОТРАНСПОРТА, СРЕДСТВ МЕХАНИЗАЦИИ И ТЕХНОЛОГИЙ ВЫПОЛНЕНИЯ РАБОТ В СТРОИТЕЛЬСТВЕ («САМТ-ФОНД»)

РФ, 105062, г. Москва, Подсосенский пер., д. 21, стр. 3, ОГРН 1027700018796, № РОСС RU.0001.10MT22 от 03 июня 2009 г. до 03 июня 2014 г., тел. (495) 916-28-58, факс (495) 917-21-60, E-mail: griff@samt-fond.ru

МАРКА	Урал
КОММЕРЧЕСКОЕ НАИМЕНОВАНИЕ	–
ТИП	32551-59, 325512-59
МОДИФИКАЦИИ	32551-0010-59, 32551-0011-59, 32551-0013-59, 32551-0018-59, 325512-0010-59
КАТЕГОРИЯ	M ₃ G
ЭКОЛОГИЧЕСКИЙ КЛАСС	3
КОД ОКП / ТН ВЭД	45 1786 / 8702 10
ЗАЯВИТЕЛЬ И ЕГО АДРЕС	Открытое акционерное общество "Автомобильный завод "УРАЛ" (ОАО "Автомобильный завод "УРАЛ"), 456304, Челябинская область, г. Миасс, пр. Автозаводцев, 1, Российская Федерация, ОГРН: 1027400870826, тел.: (3513) 29-74-21, факс: (3513) 55-16-37
ИЗГОТОВИТЕЛЬ И ЕГО АДРЕС	Открытое акционерное общество "Автомобильный завод "УРАЛ" (ОАО "Автомобильный завод "УРАЛ"), 456304, Челябинская область, г. Миасс, пр. Автозаводцев, 1, Российская Федерация, ОГРН: 1027400870826, тел.: (3513) 29-74-21, факс: (3513) 55-16-37
ПРЕДСТАВИТЕЛЬ ИЗГОТОВИТЕЛЯ И ЕГО АДРЕС	–
СБОРОЧНЫЙ ЗАВОД И ЕГО АДРЕС	456304, Челябинская область, г. Миасс, пр. Автозаводцев, 1, Российская Федерация
ПОСТАВЩИК СБОРОЧНЫХ КОМПЛЕКТОВ И ЕГО АДРЕС	–

соответствуют установленным в Российской Федерации требованиям технического регламента о безопасности колесных транспортных средств.

Действие данного ОДОБРЕНИЯ ТИПА ТРАНСПОРТНОГО СРЕДСТВА распространяется на серийно выпускаемую продукцию.

* – является продлением "Одобрения типа транспортного средства" № РОСС RU.MT22.E05492П1, выданного со сроком действия до 31.12.2011 г. на транспортные средства экологического класса 3.

Данное ОДОБРЕНИЕ ТИПА ТРАНСПОРТНОГО СРЕДСТВА без приложений не действительно.

Приложение № 1. Общие характеристики транспортного средства

Приложение № 2. Перечень документов, явившихся основанием для оформления ОДОБРЕНИЯ ТИПА ТРАНСПОРТНОГО СРЕДСТВА

Приложение № 3. Описание маркировки транспортного средства

Приложение № 4. Общие виды транспортных средств на пяти страницах.

ДОПОЛНИТЕЛЬНАЯ ИНФОРМАЦИЯ

специализированное пассажирское транспортное средство, не является транспортным средством общественного пользования – маршрутным транспортным средством.

Назначение транспортного средства:

для перевозки пассажиров (для 32551-0010-59, 32551-0013-59);

для перевозки пассажиров и груза (для 32551-0011-59, 325512-0010-59);

для перевозки личного состава МВД (для 32551-0018-59).

Руководитель органа по сертификации

подпись

М.И. Грифф

инициалы, фамилия

ОДОБРЕНИЕ ТИПА ТРАНСПОРТНОГО СРЕДСТВА УТВЕРЖДЕНО.

Внесена запись в реестр за № E-RU.MT22.B.00212 от 28 марта 2012 г.

Заместитель руководителя РОССТАНДАРТА

наименование федерального органа
исполнительной власти, выполняющего функции
компетентного административного органа
Российской Федерации в соответствии
с Женевским Соглашением 1958 года

подпись

А.В. Зажигалкин

инициалы, фамилия

E-RU.MT22.B.00212

ОБЩИЕ ХАРАКТЕРИСТИКИ ТРАНСПОРТНОГО СРЕДСТВА

Колесная формула / ведущие колеса	6x6 / все		
Схема компоновки транспортного средства	капотная, кабина за двигателем		
Расположение двигателя	переднее продольное		
Кабина	цельнометаллическая, двухдверная, трехместная (для 32551-0010-59, 32551-0011-59, 32551-0013-59, 32551-0018-59, 325512-0010-59)		
Для модификаций:	32551-0010-59, 32551-0013-59, 32551-0018-59	32551-0011-59	325512-0010-59
Тип кузова / количество дверей	цельнометаллический кузов-фургон закрытого типа, установленный на раму шасси /	цельнометаллический кузов-фургон закрытого типа, с перегородкой и дверью внутри салона, установленный на раму шасси /	цельнометаллический кузов-фургон закрытого типа, с грузовым отсеком вне салона, установленный на раму шасси /
	две (одна служебная передняя и одна запасная задняя)		
Количество мест для сидения (в т. ч. в кабине)	20+1+2	14+1+2	8+1+2
Пассажировместимость, чел.	20	14	8

Для модификаций:	32551-0010-59	32551-0011-59	32551-0013-59	32551-0018-59	325512-0010-59
Габаритные размеры, мм					
– длина		9230		8800	9230
– ширина			2500		
– высота	3615		3475	3470	3615
База, мм			3800+1400		
Колея передних / задних колес, мм		2000...2040 / 2000...2040			
Масса транспортного средства в снаряженном состоянии, кг		11450		11590	10835
Полная масса транспортного средства, кг:					
– технически допустимая – разрешенная –		13025		12940	14720
Максимальная осевая масса, кг			25000		
– на переднюю ось:					
– технически допустимая – разрешенная –	4575	4570	4575	4445	3725
– на заднюю тележку:			11500		
– технически допустимая – разрешенная –	8450	8455	8450	8495	10995
Максимальная масса прицепа, кг			18000		
	буксировка прицепа не предусмотрена				

E-RU.MT22.B.00212

Двигатель (марка, тип)	ЯМЗ-236НЕ2 и его комплектации с ЯМЗ-236НЕ2-1 по ЯМЗ-236НЕ2-99, четырехтактный дизель
- количество и расположение цилиндров	6, V-образное
- рабочий объем цилиндров, см ³	11150
- степень сжатия	16,5
- максимальная мощность, кВт (мин ⁻¹) по ГОСТ 14846-81	169 (2100)
- максимальный крутящий момент, Нм (мин ⁻¹)	882 (1100...1300)
Топливо	дизельное
Система питания (тип)	впрыск топлива под давлением
Блок управления (маркировка)	–
ТНВД (тип, маркировка)	ЯЗТА, 133-20; ЯЗДА, 324-10; ЯЗДА, 324-10.01
Форсунки (тип, маркировка)	ЯЗТА, 267-02; ЯЗДА, 267-10; АЗПИ, 204-50
Нагнетатель воздуха (тип, маркировка)	CZ, К-36 или НПО «Турботехника, ТКР 90
Воздушный фильтр (тип, маркировка)	7405-1109510 или ФВ 721.1109510 (7405-1109510)
Глушитель шума впуска (маркировка)	–
Система выпуска и нейтрализации отработавших газов	один глушитель, система нейтрализации отсутствует
Глушитель (маркировка)	ООО "НТЦ МСП", 36.1201010-02
Трансмиссия (тип)	механическая
Сцепление (марка, тип)	ЯМЗ-182, фрикционное, сухое, однодисковое, с диафрагменной пружиной вытяжного типа
Коробка передач (марка, тип)	ЯМЗ-2361, с ручным управлением
- число передач	вперед - 5, назад - 1
- передаточные числа	I - 5,220 II - 2,900 III - 1,520 IV - 1,000 V - 0,664 3.X. - 5,220
Раздаточная коробка (тип, маркировка)	УралАЗ, механическая, двухступенчатая, с цилиндрическим блокируемым межосевым дифференциалом
- число передач	2
передаточные числа	высшее - 1,21 низшее - 2,15
Главная передача (тип, маркировка)	УралАЗ, двойная, коническо-цилиндрическая
- передаточное число	7,49
Подвеска	
Передняя (описание)	зависимая, на двух продольных полуэллиптических рессорах, с гидравлическими телескопическими амортизаторами
Задняя (описание)	зависимая, балансирная, с реактивными штангами, на двух продольных полуэллиптических рессорах
Рулевое управление (описание)	с гидроусилителем
- рулевой механизм (тип, маркировка)	"винт - шариковая гайка - рейка - сектор", МАЗ-64229 или RBL С-700

E-RU.MT22.B.00212

Тормозные системы	
Рабочая (описание)	УралАЗ, привод пневмогидравлический: двухконтурный пневматический привод с разделением на контуры на переднюю ось и заднюю тележку; трехконтурный гидравлический привод разделен на переднюю ось и колеса задней тележки левого и правого бортов; с АБС; тормозные механизмы всех колес – барабанные
Запасная (описание)	УралАЗ, каждый контур рабочей тормозной системы
Стояночная (описание)	УралАЗ, с механическим приводом, тормозной механизм барабанного типа, установлен на выходном валу раздаточной коробки
Вспомогательная (износостойкая) (описание)	УралАЗ, моторный тормоз-замедлитель с пневматическим приводом
- усилитель (маркировка)	УралАЗ, 4320-3510011
- компрессор (маркировка)	5336-3509012-10 или 4331-3509009 или 16.3509012
- тормозные цилиндры (маркировка)	УралАЗ, 6361-3501040

Шины				
	размерность	минимально допустимый индекс нагрузки	скоростная категория	статический радиус, мм
	14.00-20	146, 147	G	585
	425/85R21	156	G	585
	425/85R21	156	J	580
	500/70-20 (1200x500-508)	156	F	548
	390/95R20	147	J	570
	12,00R20	150	J	526
Оборудование транспортного средства	централизованная система регулирования давления воздуха в шинах; места для крепления оружия (для 32551-0018-59)			

Руководитель органа по сертификации

 подпись
М.И. Грифф

инициалы, фамилия

ОПИСАНИЕ МАРКИРОВКИ ТРАНСПОРТНОГО СРЕДСТВА

1. Место расположения и форма знака обращения на рынке:

Рядом с табличкой изготовителя, в кабине.

Знак обращения на рынке выполнен в соответствии с Постановлением Правительства Российской Федерации от 19 ноября 2003 г. № 696.

2. Место расположения табличек изготовителя:

2.1. На правой панели щитка подножки кабины, в нижней части.

2.2. На передней панели кузова-фургона, в правом нижнем углу.

3. Место расположения идентификационного номера:

3.1. На табличках изготовителя.

3.2. В задней части правого лонжерона рамы.

4. Структура и содержание идентификационных номеров транспортных средств:

1	2	3	4	5	6	7	8	9	10	11	12	13	14	15	16	17
X	1	P	3	2	5	5	1	?	C	?	?	?	?	?	?	?

поз. 1-3: **X1P** - международный идентификационный код изготовителя (WMI) – ОАО "Автомобильный завод "УРАЛ".

поз. 4-9: Код модификации транспортного средства:
"325510" – Урал-32551-0010-59, 32551-0011-59, 32551-0013-59, 32551-0018-59;
"325512" – Урал-325512-0010-59.

поз. 10: Код года выпуска согласно Таблице 1 Приложения 8 к техническому регламенту о безопасности колесных транспортных средств.

поз. 11-17: Производственный номер транспортного средства.

Руководитель органа по сертификации

подпись

М.И. Грифф

 инициалы, фамилия

E-RU.MT22.B.00212

ОБЩИЙ ВИД ТРАНСПОРТНОГО СРЕДСТВА

Урал 32551-59, модификация 32551-0010-59

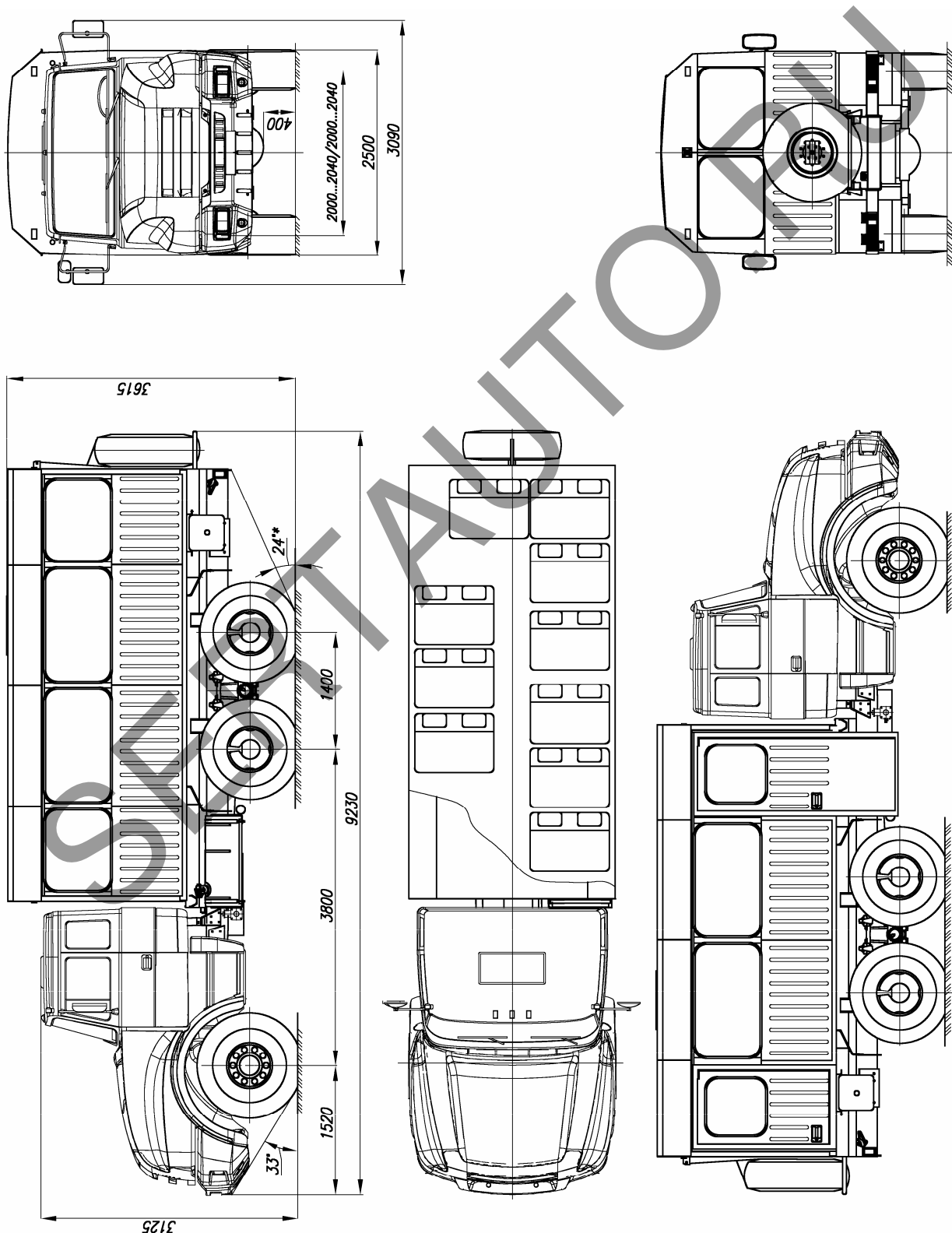

E-RU.MT22.B.00212

ОБЩИЙ ВИД ТРАНСПОРТНОГО СРЕДСТВА

Урал 32551-59, модификация 32551-0011-59

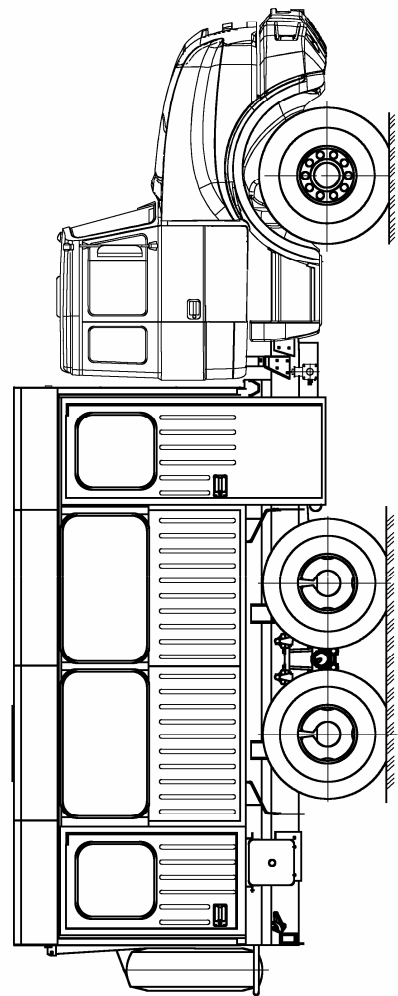
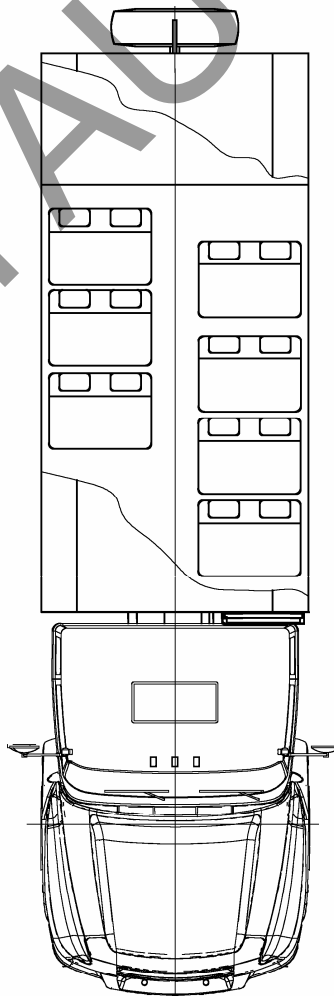
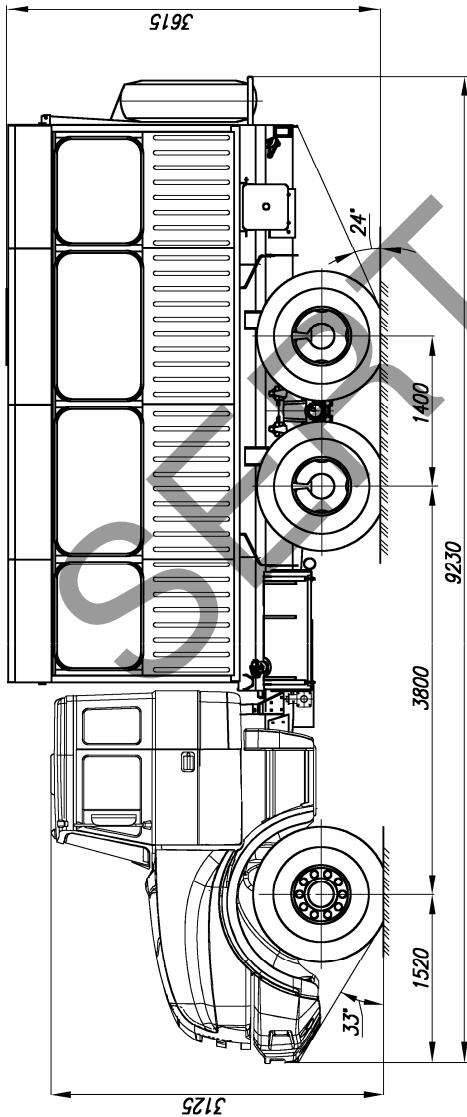
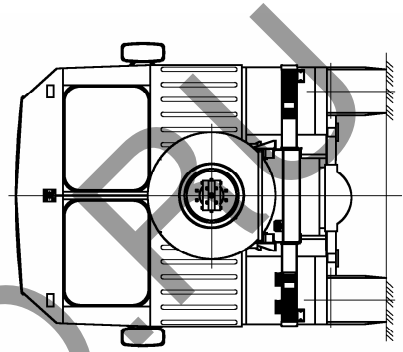
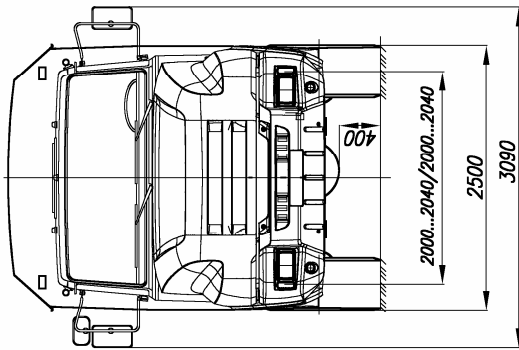

E-RU.MT22.B.00212

ОБЩИЙ ВИД ТРАНСПОРТНОГО СРЕДСТВА

Урал 32551-59, модификация 32551-0013-59

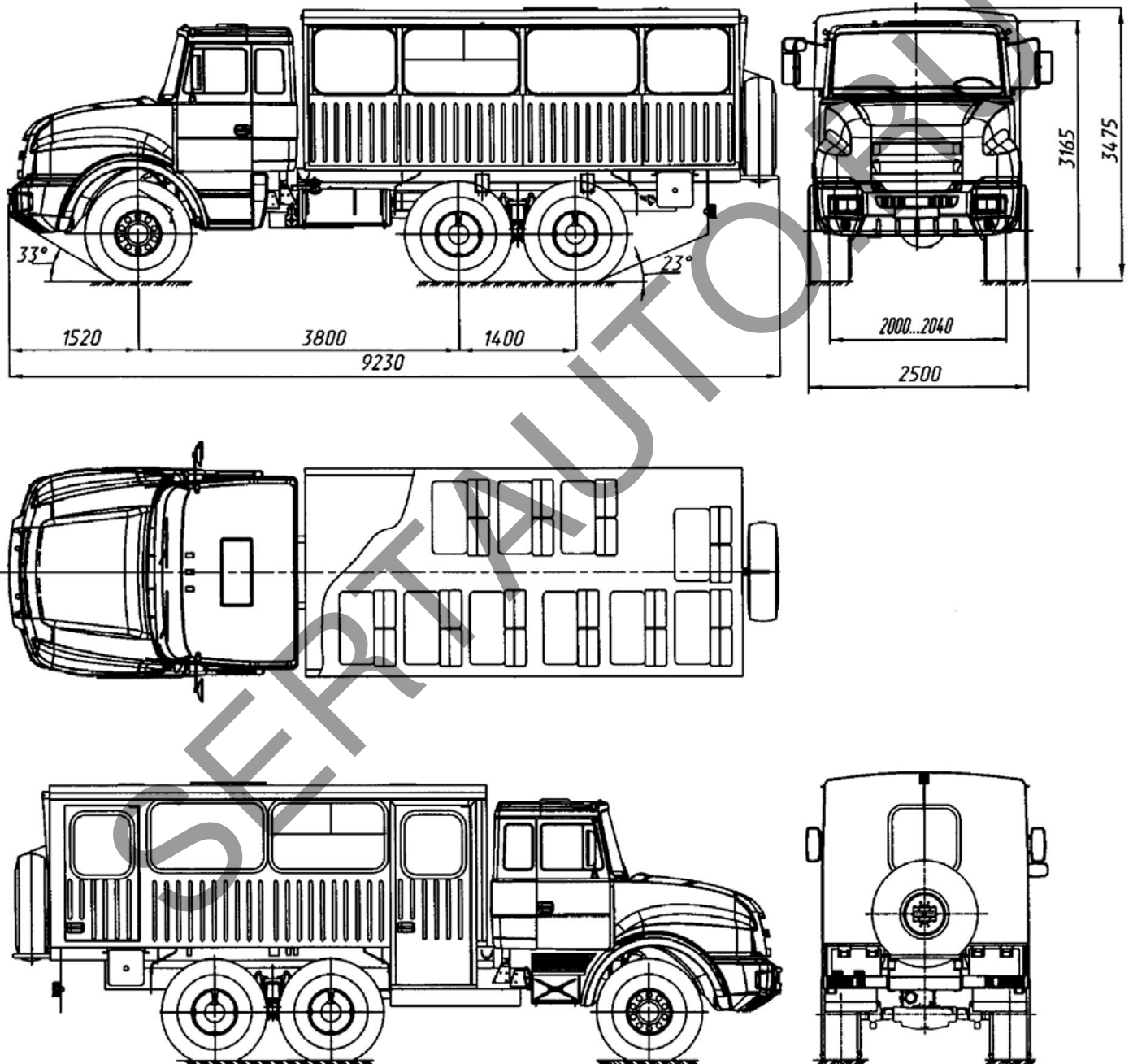

E-RU.MT22.B.00212

ОБЩИЙ ВИД ТРАНСПОРТНОГО СРЕДСТВА

Урал 32551-59, модификация 32551-0018-59

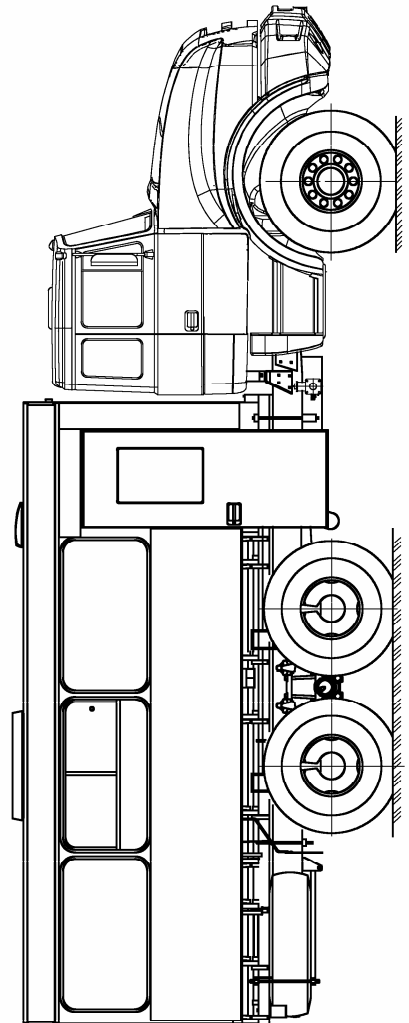
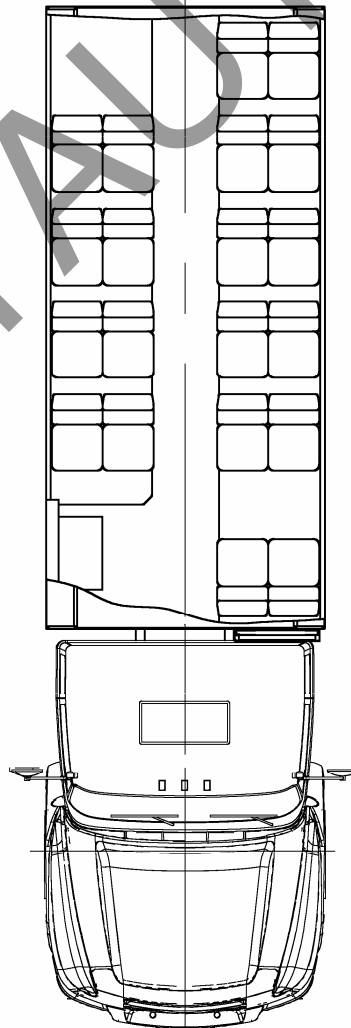
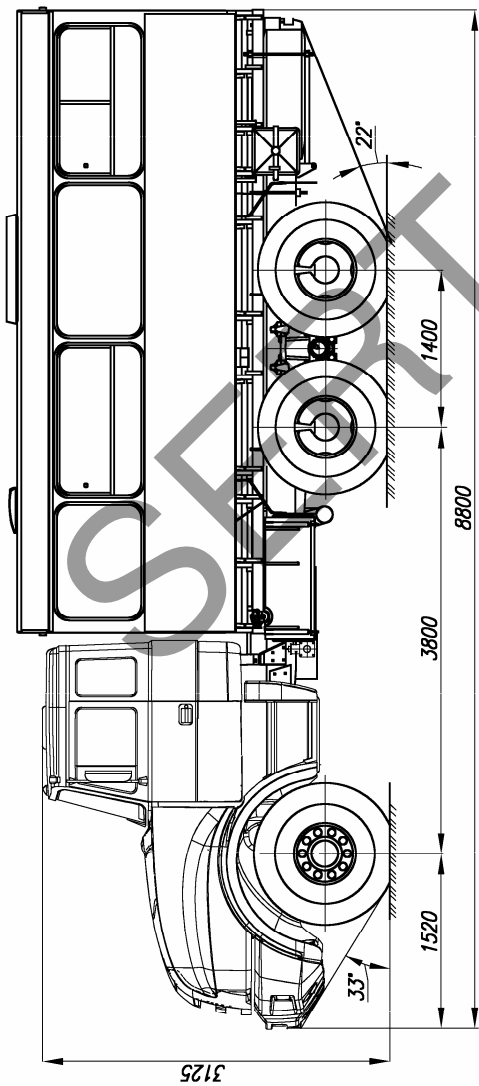
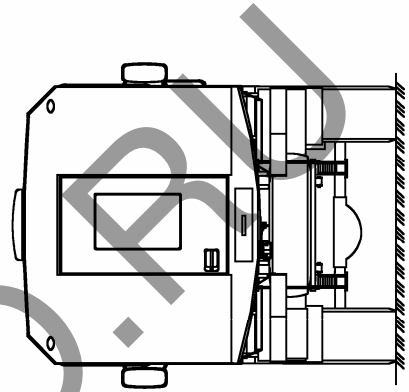
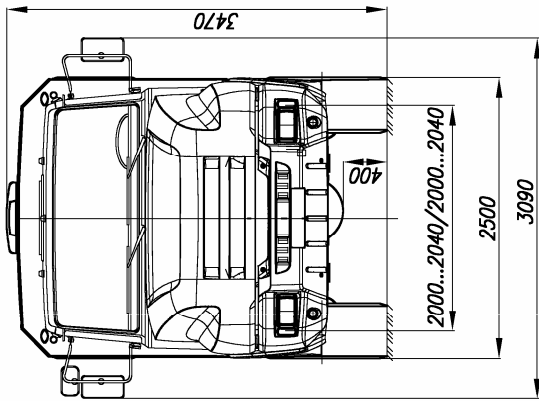

E-RU.MT22.B.00212

ОБЩИЙ ВИД ТРАНСПОРТНОГО СРЕДСТВА

Урал 32551-59, модификация 325512-0010-59

