

ОРГАН ПО СЕРТИФИКАЦИИ
Межотраслевой фонд "Сертификация автотранспорта САТР" ("САТР-ФОНД")
 № РОСС RU.0001.11MT02 от 04.06.2009 г.
 125480, г. Москва, ул. Героев Панфиловцев, 24 (Тел. 454-42-27)

РОСС DE.MT02.E04582П1Р1

2012
 22 апреля

Марка транспортного средства **Mercedes-Benz**
 Тип транспортного средства **639**
 Модификации **Vito 109 CDI, Vito 111 CDI, Vito 111 CDI 4x4, Vito 115 CDI, Vito 115 CDI 4x4, Vito 120 CDI, Vito 126; Viano CDI 2.0, Viano CDI 2.0 4-MATIC, Viano CDI 2.2, Viano CDI 2.2 4-MATIC, Viano CDI 3.0, Viano 3.5**
 Коммерческое наименование **Mercedes-Benz Vito, Mercedes-Benz Viano**
 Категория транспортного средства **M₁, M₁C (мод. "Marco Polo")**

Для модификаций:	Vito 126, Vito 109 CDI, Vito 111 CDI, Viano 3.5	Vito 111 CDI 4x4, Vito 115 CDI, Vito 115 CDI 4x4, Viano CDI 2.0, Viano CDI 2.0 4-MATIC, Viano CDI 2.2, Viano CDI 2.2 4-MATIC	Vito 120 CDI, Viano CDI 3.0
Код ТН ВЭД	8703 24	8703 32	8703 33

Код VIN **WDF639?0?... (для мод. Vito), WDF639?1?... (для мод. Viano)**
 Экологический класс **4**
 Заявитель, представитель изготовителя и его адрес **ЗАО "Мерседес-Бенц РУС", 125167, г. Москва, Ленинградский просп., 39А, Российская Федерация**
 Изготовитель и его адрес **Daimler AG, DE-70546 Stuttgart, Germany**
 Сборочный завод и его адрес **Mercedes-Benz España, S.A., Las Arenas 1, 01015 Vitoria, Spain**

ОБЩИЕ ХАРАКТЕРИСТИКИ ТРАНСПОРТНОГО СРЕДСТВА

Для модификаций:	Vito 109 CDI, Vito 111 CDI, Vito 115 CDI, Vito 120 CDI, Vito 126, Viano CDI 2.0, Viano CDI 2.2, Viano CDI 3.0, Viano 3.5	Vito 111 CDI 4x4, Vito 115 CDI 4x4, Viano CDI 2.0 4- MATIC, Viano CDI 2.2 4- MATIC		
Колесная формула / ведущие колеса	4 x 2 / задние	4 x 4 / все		
Схема компоновки транспортного средства	полукапотная, расположение двигателя - переднее продольное			
Тип кузова / количество дверей	цельнометаллический, несущий, универсал повышенной вместимости или оборудованный для проживания (только "Marco Polo") / 4, 5 или 6			
Количество мест спереди / сзади	1...3 / 0...6			
Габаритные размеры, мм				
– длина	4748	4993	5223	
– ширина	1906			
– высота	1903...1963	1903...2332	1903...2040	
База, мм	3200		3430	
Колея передних / задних колес, мм	1630...1642 / 1630...1642			
Масса снаряженного транспортного средства, кг (по ГОСТ Р 52051-2003)	1790...2290	1815...2315	1840...2340	
	1870...2290 (4x4)	1895...2315 (4x4)	1920...2340 (4x4)	
	2240...2550 (для "Marco Polo"), 2320...2550 (для "Marco Polo" 4x4)			
Полная масса транспортного средства, кг	2770	2940	3050	3200
Масса, приходящаяся				
– на переднюю ось, кг	1300...1470	1390...1550	1500...1550	1500...1550
– на заднюю ось, кг	1300...1470	1390...1550	1500...1550	1550...1650
Допустимая полная масса прицепа, кг				
– прицеп без тормозов	750	750	750	500
– прицеп с тормозами	2000...2500			

РОСС DE.MT02.E04582П1P1

Для модификаций:	Vito	109 CDI		111 CDI, 111 CDI 4 x 4		115 CDI, 115 CDI 4 x 4	
	Viano	—		CDI 2.0, CDI 2.0 4-MATIC		CDI 2.2, CDI 2.2 4-MATIC	
Двигатель (марка, тип)	Daimler AG, Mercedes-Benz, OM 646 DE22LA						
	646.980, 646.981		646.982	646.980	646.982	646.980	
	четырёхтактный дизель с турбонаддувом						
- количество и расположение цилиндров	4, рядное						
- рабочий объем, см ³	2148						
- степень сжатия	18 ±1.5						
- максимальная мощность, кВт (мин ⁻¹)	70 (3800)		80 (3800)	85 (3800)	110 (3800)	110 (3800)	
- максимальный крутящий момент, Нм (мин ⁻¹)	250 (1400... 2600)		290 (1600... 2400)	290 (1600... 2600)	330 (1800... 2400)	330 (1800... 2400)	
Топливо	дизельное						
Система питания	непосредственное впрыскивание топлива с общей рампой						
Блок управления (марка, тип)	ED 6102, ED 6099 (646.980) или ED 6123 (646.981)		ED 6073 (A 646 153 31 91), ED 6068 (A 646 153 12 91), ED 6086 (A 646 150 09 91)		ED 6072 (A 646 153 30 91), ED 6069 (A 646 153 11 91), ED 6085 (A 646 150 08 91), ED 6101, ED 6127, ED 6098, ED 6128 или ED 6122		
ТНВД (марка, тип)	Bosch, PH 0010 (A 611 070 14 01)						
Форсунки (марка, тип)	Bosch, IN 6007 (A 646 070 11 87)		Bosch, IN 6004 (A 646 070 00 87 или ...08 87), IN 6005 (...02 87), IN 6007 (A 646 070 11 87)				
Турбокомпрессор (марка, тип)	IHI, AL 2008; ICSI, AL 0044 (A 646 090 07 80, HAM 646 090 26 80)		IHI, AL 2009 (A 646 096 01 99)				
Воздушный фильтр (марка, тип)	Mercedes-Benz, Mann & Hummel или Knecht, FP 7000 или FP 7001 (A 639 528 13 06 или A 639 528 25 06)						
Система выпуска и нейтрализации отработавших газов	Mercedes-Benz, два глушителя и один или два нейтрализатора						
Первый глушитель (марка, тип)	SH 6003 или SH 6002 (A 639 490 02 01)		SH 6003 (A 639 490 02 01)		SH 6003 (A 639 490 02 01)		
Второй глушитель (марка, тип)	SN 6000 (A 639 490 04 01, A 639 490 05 01, A 639 490 08 01, A 639 490 09 01)						
Нейтрализатор (марка, тип)	KT 6021 и KT6031		KT 6036		KT 6021 и KT 6031		
Фильтр твердых частиц (марка, тип)	-		PF6007		-		

РОСС DE.MT02.E04582П1P1

Для модификаций:	Vito	120 CDI	126
	Viano	CDI 3.0	3.5
Двигатель (марка, тип)	Daimler AG, Mercedes-Benz		
	OM 642 DE30LA (642.990)	M 272 E35 (272.978)	
	четырёхтактный дизель с турбонаддувом	четырёхтактный бензиновый	
- количество и расположение цилиндров	6, V-образное		
- рабочий объем, см ³	2987	3498	
- степень сжатия	17.7 ± 1.5	10.7 ± 0.4	
- максимальная мощность, кВт (мин ⁻¹)	150 (3800)	190 (5900)	
- максимальный крутящий момент, Нм (мин ⁻¹)	440 (1600...2400)	340 (2500...5000)	
Топливо	дизельное	бензин с октановым числом не менее 95	
Система питания	непосредственное впрыскивание топлива с общей рампой	распределенное впрыскивание топлива с электронным управлением	
Блок управления (марка, тип)	ED 6084 (A 642 150 72 79)	HM 6015	
ТНВД (марка, тип)	Bosch, PH 0012 (A 642 070 02 01)	—	
Форсунки (марка, тип)	Bosch, IN 0013 (A 642 070 04 87, A 642 070 05 87)	Bosch, A 113 078 02 49 (x6)	
Турбокомпрессор (марка, тип)	BorgWarner Turbo Systems, AL 0042 (A 642 090 02 80)	—	
Воздушный фильтр (марка, тип)	Mercedes-Benz, Mann & Hummel или Knecht		
	FP 7008 (A 639 528 28 06)	FP 7010	
Система зажигания	—	электронная, бесконтактная	
Катушки зажигания (марка, тип)	—	Delphi, ZS 0012 (x 6)	
Свечи зажигания (марка, тип)	—	Bosch, Y7 MPP33	
Система выпуска и нейтрализации отработавших газов	Mercedes-Benz, два или четыре глушителя		
	и один нейтрализатор	и два нейтрализатора	
Первый глушитель (марка, тип)	SH 6002, (A 639 490 01 01)	SV 6001 (x2), SH 6002	
Второй глушитель (марка, тип)	SN 6000, (A 639 490 04 01 или A 639 490 05 01)	SN 6000	
Нейтрализаторы (марка, тип)	KT 6037 (A 639 490 18 14)	KT 6039 (x 2)	
Фильтр твердых частиц (марка, тип)	PF 6006 (A 639 490 06 92)	—	

РОСС DE.MT02.E04582П1P1

Для модификаций:	Vito	109 CDI	111CDI, 111CDI 4x4, 115 CDI, 115 CDI 4x4	111CDI, 111CDI 4x4, 115 CDI, 115 CDI 4x4, 126, 120 CDI
	Viano	—	CDI 2.0, CDI 2.0 4-MATIC, CDI 2.2, CDI 2.2 4-MATIC	CDI 2.0, CDI 2.0 4-MATIC, CDI 2.2, CDI 2.2 4-MATIC, 3.5, CDI 3.0
Трансмиссия		механическая		гидромеханическая
Сцепление (марка, тип)		SAC2 228	SAC2 240	—
Коробка передач (марка, тип)		Mercedes-Benz или Getrag, с ручным управлением		Mercedes-Benz, автоматическая
		NSG 250-6/4,99-0,82	NSG 370-6/5,01-0,80	W5A380
– число передач		вперед - 6, назад - 1		вперед - 5, назад - 1
– передаточные числа				
		I -	4.988	5.014
		II -	2.816	2.831
		III -	1.780	1.789
		IV -	1.249	1.256
		V -	1.000	1.000
		VI -	0.823	0.797
		3.X. -	4.544	4.569
Раздаточная коробка (марка, тип) для мод. 4 x 4 и 4-MATIC		Mercedes-Benz, VG 340		
– передаточное число		1.00		
Главная передача (марка, тип)		Mercedes-Benz, HAG 200		
– передаточное число		3.727	3.273, 3.455 или 3.727	3.273 (кроме 126, 120 CDI, 3.5, CDI 3.0); 2.923 (120 CDI, CDI 3.0) или 3.727 (3.5, 126)
Подвеска				
– передняя		независимая, пружинная, типа Макферсон, со стабилизатором поперечной устойчивости		
– задняя		независимая, рычажная, пружинная или пневматическая (кроме 4 x 4), с гидравлическими телескопическими амортизаторами и стабилизатором поперечной устойчивости		
Рулевое управление (марка, тип)		Mercedes-Benz, LZS1, рулевой механизм типа “шестерня - рейка”; рулевой привод с гидроусилителем		
Тормозные системы				
– рабочая		гидравлический двухконтурный привод с диагональным разделением на контуры, с усилителем, с АБС; тормозные механизмы всех колес – дисковые		
– запасная		каждый контур рабочей тормозной системы		
– стояночная		механический привод к специальным барабанным тормозным механизмам задних колес		

РОСС DE.MT02.E04582П1Р1

<u>Шины</u>	Марка	Размер	Индекс несущей способности	Категория скорости
		195/65 R 16 C (M+S)	98 / 99	T / H
		195/65 R 16 C (M+S)	98 / 99	T / H
		205/65 R16 C	98 / 99	T / H
		205/65 R16 C (M+S)	98 / 99	T / H
		225/60 R16 C	101 / 99 / 102	H
		225/60 R16 RF	101 / 99 / 102	H
		225/55 R17 RF	101	H / V
		245/45 R18 XL MO	100	W

Оборудование транспортного средства

иммобилайзер, электронная система поддержания курсовой устойчивости (ESP), система помощи при парковке (PTS), командная панель, кондиционер или климат-контроль (хладагент R134A), круиз-контроль, система контроля движения на уклоне;
 Для мод. "Merco Polo": спальные места, трансформируемые из сидений, кухонное оборудование, стол и сиденья, шкафы, холодильник (хладагент R134A).

Mercedes-Benz 639

Описание маркировки транспортного средства приведено в приложении № 2.
 Общий вид транспортного средства на 1 листе приведен в приложении № 3.

Б.В. Кисуленко

С.В. Пугачев

Действует с " 21 " июля 2009 г.

РОСС DE.MT02.E04582П1Р1

Приложение № 2 к "одобрению типа транспортного средства"

ОПИСАНИЕ МАРКИРОВКИ ТРАНСПОРТНОГО СРЕДСТВА

1. Место расположения и форма знака соответствия:
Рядом с табличкой изготовителя.
Знак соответствия выполнен по ГОСТ Р 50460-92 с указанием номера "одобрения типа транспортного средства".
2. Место расположения таблички изготовителя:
На передней поверхности средней стойки кузова, с правой или левой стороны, в соответствии с "сообщением об официальном утверждении" по Директивам ЕС e1*76/114*87/354*3057*10.
3. Место расположения идентификационного номера (VIN):
 - 3.1. На табличке изготовителя.
 - 3.2. На поперечине рамки лобового стекла, под крышкой лючка, посередине, под стеклоочистителями.
 - 3.3. На табличке, видимой снаружи в правом нижнем углу лобового стекла (по заказу).
4. Структура и содержание идентификационного номера (номеров) транспортных средств:

1	2	3	4	5	6	7	8	9	10	11	12	13	14	15	16	17
W	D	F	6	3	9	?	?	?	1	?	?	?	?	?	?	?

- поз. 1 - 3: Международный код изготовителя (WMI):
WDF – Daimler AG, сборка за рубежом Германии.
- поз. 4 - 6: Обозначение семейства транспортных средств:
639 - Mercedes-Benz Vito и Viano.
- поз. 7: Обозначение типа кузова:
6 – фургон в пассажирском или грузовом исполнении (Vito);
7 – фургон, универсал повышенной вместимости (Vito, Viano) или автомобиль-дом "Marco Polo";
8 - фургон, универсал повышенной вместимости и комфортности (Viano) или автомобиль-дом "Marco Polo".
- поз. 8: Обозначение подсемейства: 0 – Vito, 1 – Viano.
- поз. 9: Обозначение габаритной длины.
- поз. 10: Обозначение типа рулевого управления:
1 - левостороннее.
- поз. 11: Обозначение сборочного завода.
- поз. 12 - 17: Производственный номер транспортного средства.

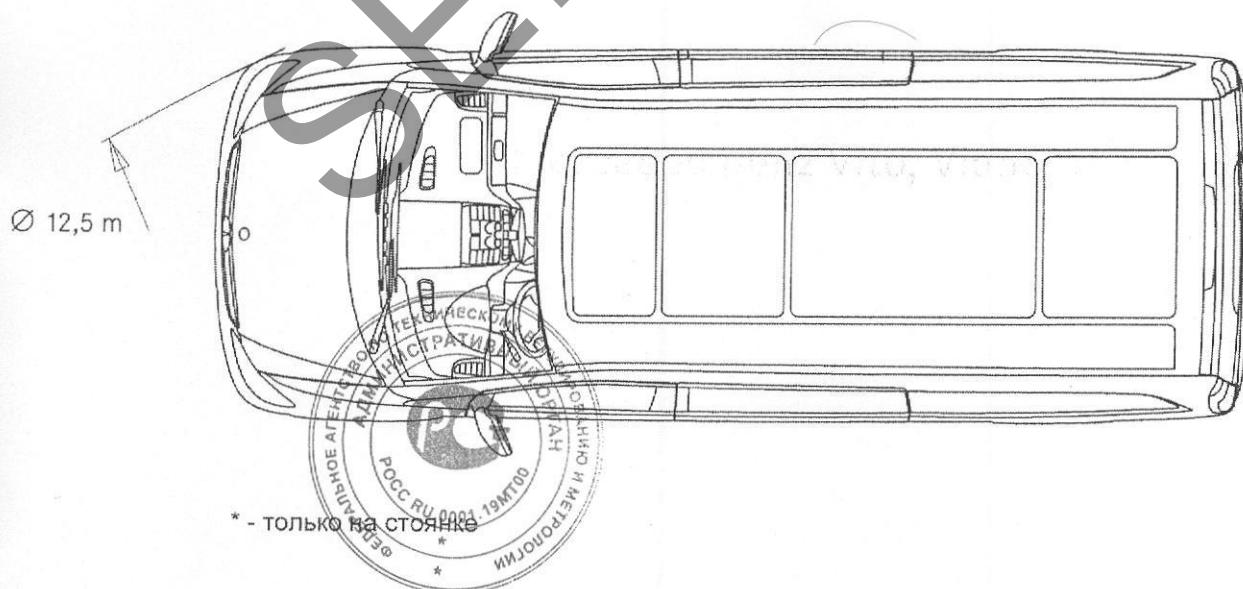
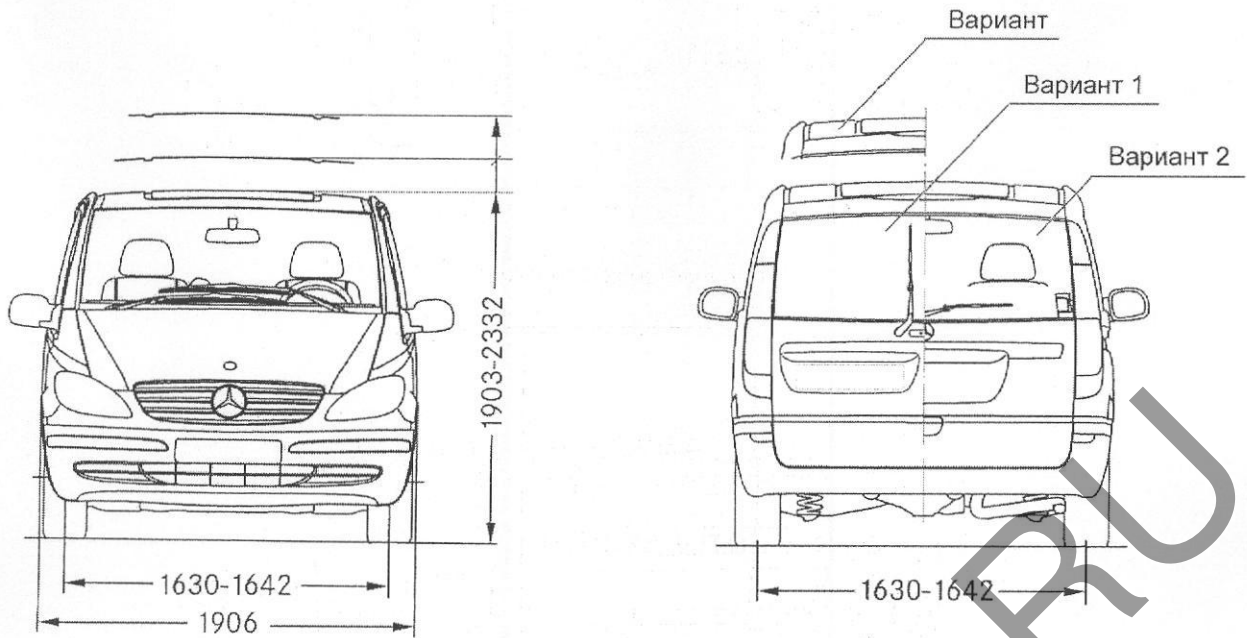

* - ТОЛЬКО НА СТОЯНОКЕ