

**ОРГАН ПО СЕРТИФИКАЦИИ**  
**Межотраслевой фонд "Сертификация автотранспорта САТР" ("САТР-ФОНД")**  
№ РОСС RU.0001.11MT02 от 04.06.2009 г.  
125480, г. Москва, ул. Героев Панфиловцев, 24 (тел. 454-42-27)

**РОСС DE.MT02.E06152P2**

2011  
14 ноября -----

Марка транспортного средства	<b>OPEL</b>
Тип транспортного средства	<b>0G-A</b>
Модификации	<b>-</b>
Коммерческое наименование	<b>INSIGNIA, INSIGNIA STATION WAGON, INSIGNIA SPORT TOURER</b>
Категория транспортного средства	<b>M<sub>1</sub></b>
Код ТН ВЭД	<b>8703 23</b>
Код VIN	<b>W0LG?5???... (седан)</b> <b>W0LG?6???... (хэтчбек)</b> <b>W0LG?8???... (универсал)</b>
Экологический класс	<b>4</b>
Заявитель, представитель изготовителя и его адрес	<b>ООО «Дженерал Моторз СНГ», 123317, г. Москва, ул. Тестовская, д. 10, Российская Федерация</b>
Изготовитель и его адрес	<b>Adam Opel GmbH, Bahnhofplatz, 1, D-65423, Ruesselsheim, Germany</b>
Сборочный завод и его адрес	<b>Adam Opel GmbH, Bahnhofplatz, 1, D-65423, Ruesselsheim, Germany</b>

**ОБЩИЕ ХАРАКТЕРИСТИКИ ТРАНСПОРТНОГО СРЕДСТВА**

Колесная формула / ведущие колеса	4 x 2 / передние или 4 x 4 все
Схема компоновки транспортного средства	переднеприводная или полноприводная; расположение двигателя – переднее поперечное
Тип кузова / количество дверей	цельнометаллический, сварной, несущий, универсал / 5 – (Insignia Station Wagon); хэтчбек / 5 – (Insignia HB); седан / 4 – (Insignia NB)
Количество мест спереди / сзади	2 / 3
Габаритные размеры, мм	
– длина	4830 (Insignia), 4908 (Insignia Station Wagon)
– ширина	1856
– высота	1498 (Insignia), 1520 (Insignia Station Wagon)
База, мм	2737
Колея передних / задних колес, мм	1585 / 1587

## РОСС DE.MT02.E06152P2

Тип двигателя/ тип трансмиссии	Масса снаряжен- ного транспорт- ного средства (по ГОСТ Р 52051-2003), кг	Полная масса транспортного средства, кг	Масса, приходящаяся		Допустимая полная масса прицепа	
			на перед- нюю ось, кг	на заднюю ось, кг	без тормозов, кг	с тормозами, кг
<b>Insignia NB</b>						
A16XER/MT	1503...1672	2020	970...1005	1015...1050	750	1150
A18XER/MT	1503...1692	2025	975...1010	1015...1050	750	1400
A20NHT/MT	1613...1789	2135	1085...1100	1035...1050	750	1700
A20NHT/AT	1655...1813	2160	1110...1125	1035...1050	750	1700
A16LET/MT	1570...1729	2075	1025...1040	1035...1050	750	1700
A20NHT/MT/ 4 x 4	1733...1905	2250	1110...1130	1120...1140	750	1800* 1900**
A20NHT/AT/ 4 x 4	1770...1929	2275	1135...1155	1120...1140	750	1800* 1900**
A28NET/MT/ 4 x 4	1810...1968	2315	1175...1190	1125...1140	750	1800* 1900**
A28NET/AT/ 4 x 4	1835...1992	2340	1200...1215	1125...1140	750	1800* 1900**
<b>Insignia HB</b>						
A16XER/MT	1503...1687	2035	965...1005	1030...1070	750	1150
A18XER/MT	1503...1707	2040	970...1010	1030...1070	750	1400
A20NHT/MT	1645...1804	2150	1080...1100	1050...1070	750	1700
A20NHT/AT	1670...1828	2175	1105...1125	1050...1070	750	1700
A16LET/MT	1585...1744	2090	1020...1040	1050...1070	750	1700
A20NHT/MT/ 4 x 4	1733...1920	2265	1105...1130	1135...1160	750	1800* 1900**
A20NHT/AT/ 4 x 4	1785...1944	2290	1130...1155	1135...1160	750	1800* 1900*
A28NET/MT/ 4 x 4	1825...1983	2330	1170...1190	1140...1160	750	1800* 1900**
A28NET/AT/ 4 x 4	1843...2007	2355	1195...1215	1140...1160	750	1800* 1900**
<b>Insignia Station Wagon</b>						
A16XER/MT	1610...1784	2165	985...1015	1150...1180	750	1150
A18XER/MT	1613...1724	2170	990...1020	1150...1180	750	1400
A20NHT/MT	1725...1899	2280	1100...1110	1170...1180	750	1700
A20NHT/AT	1733...1923	2305	1125...1135	1170...1180	750	1700
A16LET/MT	1160...1837	2215	1035...1045	1170...1180	750	1700
A20NHT/MT/ 4 x 4	1843...2021	2400	1110...1135	1265...1290	750	1800* 1900**
A20NHT/AT/ 4 x 4	1843...2045	2425	1135...1160	1265...1290	750	1800* 1900**
A28NET/MT/ 4 x 4	1940...2074	2495	1205...1215	1280...1290	750	1800* 1900*
A28NET/AT/ 4 x 4	1953...2098	2520	1230...1240	1280...1290	750	1800* 1900**

\* - электрическая стояночная тормозная система

\*\* - механическая стояночная тормозная система

## POCC DE.MT02.E06152P2

Двигатель (марка, тип)	GMPTE					
	A16LET	A16XER	A18XER	A20NHT	A28NET	
					в VIN-8-й знак-«F»	в VIN-8-й знак-«G»
	четырёхтактный, бензиновый,					
- количество и расположение цилиндров	4, рядное				6, V-образное	
- рабочий объем, см <sup>3</sup>	1598	1598	1796	1998	2792	
- степень сжатия	8.8	10.8	10.5	9.3	9.5	
Максимальная мощность, кВт (мин <sup>-1</sup> )	132 (5500)	85 (6000)	103 (6300)	162 (5300)	191 (5500)	239 (5200)
Максимальный крутящий момент, Нм (мин <sup>-1</sup> )	230 (2050)	155 (4000)	175 (3800)	350 (2000...4000)	350 (1900...4500)	435 (5250)
Топливо	бензин с октановым числом не менее					
	95	92	92	95	95	98
<b>Система питания</b>	многоточечное впрыскивание топлива с электронным управлением					
Система впрыскивания топлива (марка, тип)	Bosch, Motronic ME 7.6.4	GM, E83	GM, E83	Bosch, Motronic MED 9.6.1	Bosch, Motronic ME 9.6.1	
Блок управления (марка, тип)	Bosch, B09 002	GM, G09 002	GM, G09 001	Bosch, B09 019	Bosch, B10 019	Bosch, B10 023
Форсунки (марка, тип)	Bosch, 55 355 612 или 0 280 158 108	Continental AG, 55 562 599	Continental AG, 55 353 806	Bosch, 0 280 694 711	Bosch, 12 652 902	Bosch, 0 280 157 106
Воздушный фильтр (марка, тип)	GM, 55 560 889	GM, 55 560 883	GM, 55 560 883	GM, 55 560 885	GM, 55 560 887	GM, 55 560 887
Турбокомпрессор (марка, тип)	Borg Warner, K03	-	-	Borg Warner, K04	Mitsubishi 55 563 464	12 630 850
<b>Система зажигания</b>	электронная, бесконтактная					
Блок управления (марка, тип)	Bosch, ME 7.6.4	GM, E83	GM, E83	Bosch, MED 9.6.1	Bosch, ME 9.6.1	
Катушки зажигания (марка, тип)	Delphi, 55 564 763	Delphi, 55 561 655	Delphi, 55 561 655	Denso, 12 578 224	Denso, 12 618 542	
Свечи зажигания (марка, тип)	NGK или Beru, R6	NGK или Beru, R6	NGK или Beru, R6	AC Delco, 12 620 540	Bosch, DILFR7B-10	

## POCC DE.MT02.E06152P2

для двигателей:	A16LET	A16XER	A18XER	A20NHT	A28NET	
					в VIN-8-й знак- «F»	в VIN-8-й знак- «G»
<b>Система выпуска и нейтрализации отработавших газов</b>	один или два нейтрализатора отработавших газов и два или три глушителя					
Передний глушитель (марка, тип)	GM, 13 289 907	GM, 13 250 930	GM, 13 115 563	GM, 13 229 579 или GM, 13 229 580	GM, 13 229 582	GM, 13 272 521 или GM, 13 272 520
Задний глушитель (марка, тип)	GM, 13 229 744-левый; GM, 13 289 909-правый	GM, 13 229 744	GM, 13 229 744	GM, 13 229 746-левый; GM, 13 229 747-правый	GM, 13 229 748-левый; GM, 13 229 749-правый	GM, 13272 517 или GM 13 272 515-левый; GM, 13 272 516 или GM 13 272514-правый
Нейтрализатор (марка, тип)	GM, 157 и GM, 158	GM, 142	GM, 142	GM, 136 и GM, 137	GM, 135 и GM, 137	
для модификаций с двигателями:	<b>GMPTE</b>					
	A16XER	A16LET	A18XER	A20NHT		A28NET
<b>Трансмиссия</b>	механическая					
<b>Сцепление</b> (марка, тип)	Fichtel & Sachs, или LUK, или VALEO, однодисковое, сухое, с гидравлическим приводом					
<b>Коробка передач</b> (марка, тип)	M32-6WR (MZ0)	M32-6WR (MR5)	M32-6WR (MZ0)	F40-6CR модификации 4 x 2	F40-6WR	F40-6CR (модификации 4 x 4)
	с ручным управлением					
- число передач	вперед-6, назад- 1					
- передаточные числа						
I	3.82	4.27	3.82	3.92	3.92	3.92
II	2.16	2.35	2.16	2.04	2.04	2.04
III	1.48	1.48	1.48	1.37	1.32	1.37
IV	1.07	1.07	1.07	1.05	0.95	1.05
V	0.88	0.88	0.88	0.85	0.75	0.85
VI	0.74	0.74	0.74	0.74	0.62	0.74
3.X.	3.55	3.82	3.55	3.75	3.75	3.75
<b>Раздаточная коробка</b> (марка, тип) только для модификаций 4 x 4	-		-	одно-ступенчатая	-	одноступенчатая
- передаточное число	-		-	1.00	-	1.00
<b>Главная передача</b> (марка, тип)	передняя- цилиндрическая, косозубая, задняя - гипоидная					
- передаточное число	4.18	3.94	4.18	3.76	3.76-передняя; 2.76 - задняя	3.76-передняя, в VIN-8-й знак-«F» 3.89- передняя, в VIN-8-й знак- «G» 2.76 - задняя

для модификаций с двигателями:	GMPTE	
	A20NHT	
	модификации	
	4 x 2	4 x 4
<b>Трансмиссия</b>	гидромеханическая	
<b>Коробка передач</b> (марка, тип)	AF40-6	
- число передач	автоматическая	
- передаточные числа	вперед-6, назад- 1	
I -	4.15	4.15
II -	2.37	2.37
III -	1.56	1.56
IV -	1.15	1.15
V -	0.86	0.86
VI -	0.69	0.69
З.Х. -	3.39	3.39
<b>Раздаточная коробка</b> (марка, тип) только для модификаций 4 x 4	-	одноступенчатая
- передаточное число	-	1.00
<b>Главная передача</b> (марка, тип)	передняя- цилиндрическая, косозубая, задняя - гипоидная	
- передаточное число	3.33	3.20 – передняя; 2.76 - задняя

**Подвеска**

- передняя независимая, типа Макферсон, пружинная, со стабилизатором поперечной устойчивости
- задняя рычажная, пружинная, с газонаполненными амортизаторами и стабилизатором поперечной устойчивости

**Рулевое управление**

(марка, тип) ZF/Delphi, рулевой механизм типа “шестерня - рейка”; рулевой привод с электрогидравлическим усилителем

**Тормозные системы**

- рабочая (марка, тип) гидравлическая, двухконтурная, с диагональным разделением на контуры, с вакуумным усилителем, с АБС; тормозные механизмы всех колес дисковые
- запасная (марка, тип) каждый контур рабочей тормозной системы
- стояночная (марка, тип) механический или электрический привод к тормозным механизмам задних колес

<b>Шины</b> для модификаций с двигателями:	марка	размер	индекс несущей способности	категория скорости
<b>A16XER</b>	-	215/55R17	94	H
		215/60R16	95	V
		205/60R16 M+S	92	T
		225/55R17	97	W
		225/50R17	98	H

## РОСС DE.MT02.E06152P2

<b>Шины</b> (продолжение) для модификаций с двигателями:	марка	размер	индекс несущей способности	категория скорости	
<b>A16XER</b>		225/45R18	95	H	
		235/45R18 M+S	94	T	
		245/45R18	96	W	
<b>A18XER</b>		205/60R16	92	T	
		215/60R16	95	H	
		225/50R17	98	V	
		215/55R17	94	V	
		225/55R17	97	W	
		225/45R18	95	V	
		235/45R18 M+S	94	T	
		245/45R18	96	W	
		245/40R19	98	Y	
		245/35R20	95	Y	
	<b>A16LET</b>		215/55R17	98	W
		225/50R17	98	W	
		225/55R17	97	W	
		225/45R18	95	W	
		235/45R18 M+S	98	T	
		245/45R18	96	W	
		245/35R20	95	Y	
<b>A20NHT, A28NET (в VIN-8-й знак- «F» )</b>			215/55R17	98	W
			225/50R17	98	W
			225/55R17	97	W
		225/45R18 M+S	95	H	
		235/45R18 M+S	98	T	
		245/45R18	96	W	
		245/40R19	98	Y	
		245/35R20	95	Y	
	<b>A28NET (в VIN-8-й знак- «G» )</b>		235/45R18 M+S	98	T
		245/40R19	98	Y	
		255/35R20	97	Y	

**Оборудование транспортного средства**

фронтальные, головные и боковые подушки безопасности для водителя и переднего пассажира, головные и боковые подушки безопасности для задних пассажиров, кондиционер или климат контроль (хладагент R134a), отопитель салона, противоугонное устройство, DVD проигрыватель, система навигации.

**ОPEL 0G-A**

Описание маркировки транспортного средства приведено в приложении № 2.  
Общие виды транспортных средств на 3 листах приведены в приложении № 3.

**Б.В. Кисуленко**

**С.В. Пугачев**

Действует с « 26 » августа 2009 г.

Приложение № 2 к "одобрению типа транспортного средства"

### ОПИСАНИЕ МАРКИРОВКИ ТРАНСПОРТНОГО СРЕДСТВА

1. Место расположения и форма знака соответствия:  
В моторном отсеке, на поперечине крепления радиатора.  
Знак соответствия выполнен по ГОСТ Р 50460-92 с указанием номера данного "одобрения типа транспортного средства".
2. Место расположения таблички изготовителя:  
В проеме правой передней двери, на средней стойке кузова.
3. Место расположения идентификационного номера (VIN):
  - 3.1 На табличке изготовителя.
  - 3.2 На полу кузова, между передним пассажирским сиденьем и порогом двери, под съемной пластмассовой накладкой.
4. Структура и содержание идентификационного номера (номеров) транспортных средств:

1	2	3	4	5	6	7	8	9	10	11	12	13	14	15	16	17
W	0	L	G	?	?	?	?	?	?	1	?	?	?	?	?	?

- поз. 1 - 3: Международный код изготовителя (код WMI):  
**W0L** – Adam Opel GmbH, Germany.
- поз. 4: Обозначение типа транспортного средства:  
**G**- Insignia
- поз. 5: Код варианта комплектации:  
**B, M, S, T, X.**
- поз. 6: Обозначение типа кузова:  
**6** – пятидверный хэтчбек ;  
**8** – пятидверный универсал;  
**5** – четырехдверный седан.
- поз. 7: Код удерживающих систем:  
цифра или буква латинского алфавита.
- поз. 8: Обозначение типа двигателя:  
**A** – A16XER;  
**B** – A16LET;  
**C** – A18XER;  
**E** – A20NHT;  
**F** – A28NET мощностью 191 кВт;  
**G** – A28NET мощностью 239 кВт.
- поз. 9: Контрольный символ – цифры от «0» до «9» или литера «X».
- поз. 10: Модельный год согласно ISO 3779-83:  
**9** – 2009 г.;  
**A** – 2010 г. и т.д.
- поз. 11: Код сборочного завода:  
**1** – Ruesselsheim, Germany.
- поз. 12-17: Производственный номер транспортного средства.



ОБЩИЙ ВИД ТРАНСПОРТНОГО СРЕДСТВА

Opel Insignia, 4-дверный седан (W0LG?5)

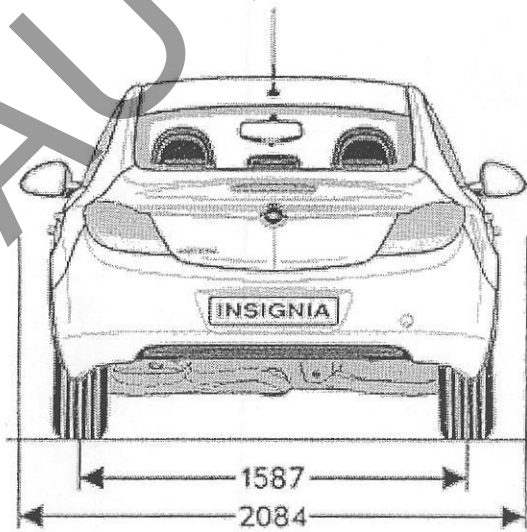
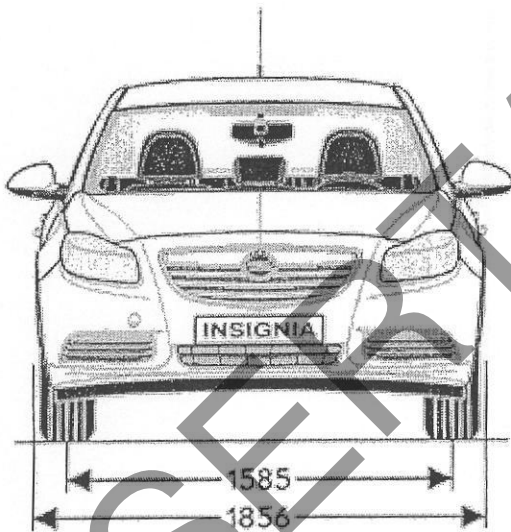
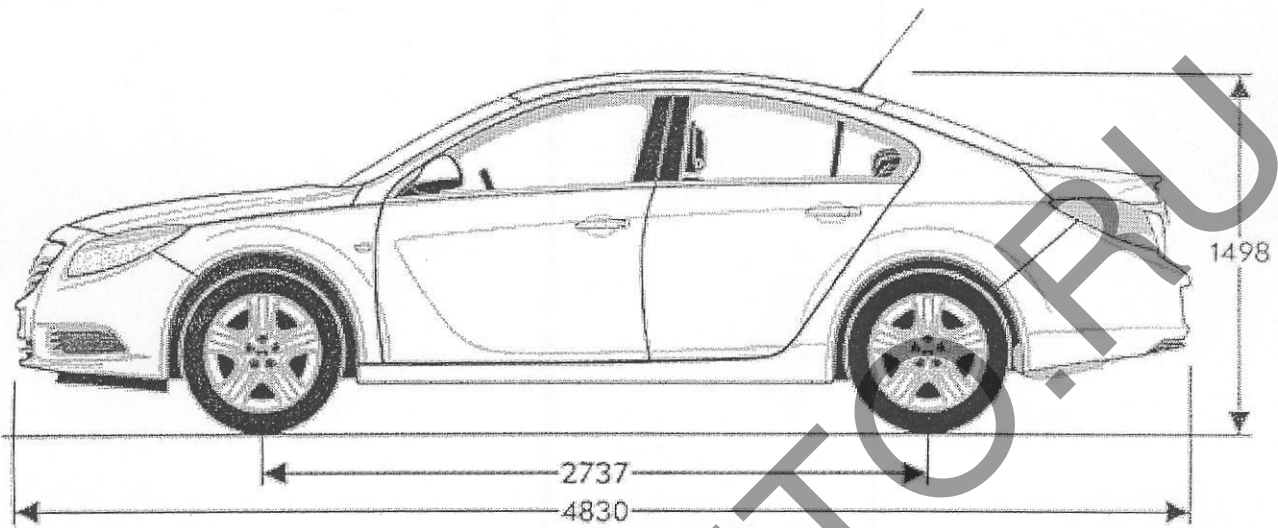

ОБЩИЙ ВИД ТРАНСПОРТНОГО СРЕДСТВА

Opel Insignia Station Wagon, 5-дверный универсал (W0LG?8)

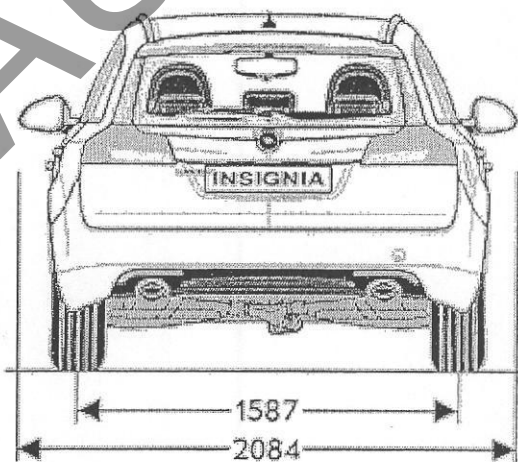
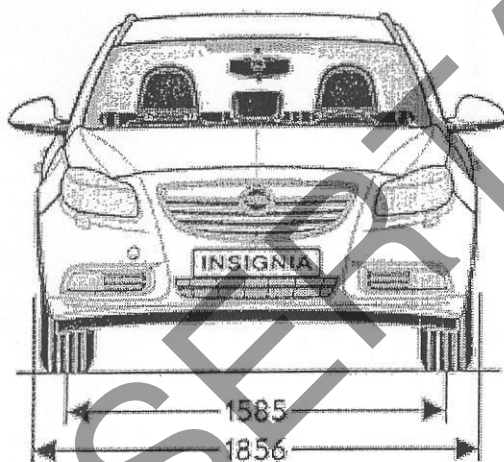
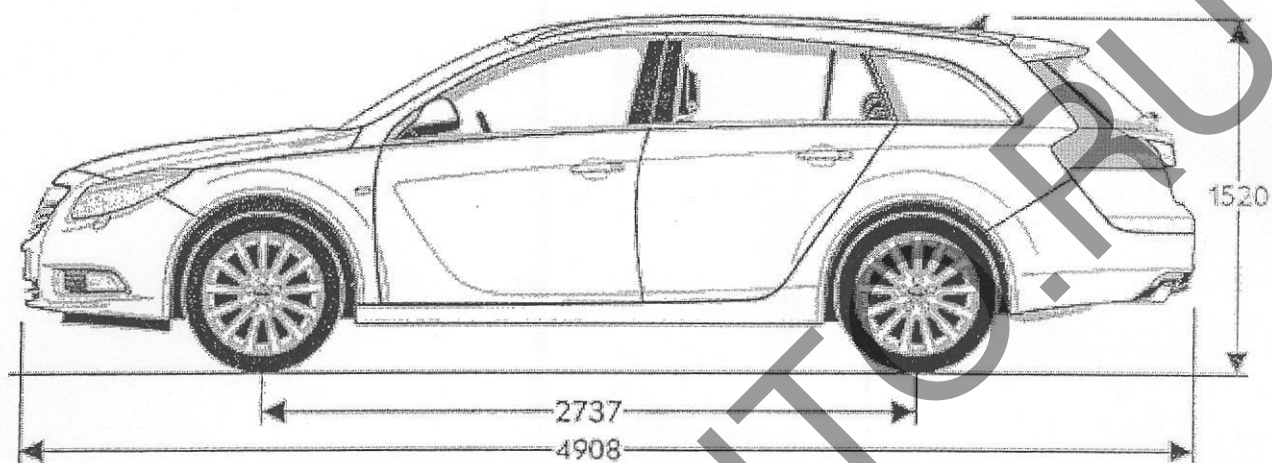

ОБЩИЙ ВИД ТРАНСПОРТНОГО СРЕДСТВА

Opel Insignia, 5-дверный хэтчбек (W0LG?6)

