

K-FR.MT22.B.00038

13 апреля 2012 г.

31 декабря 2012 г.

**СПЕЦИАЛЬНЫХ И СПЕЦИАЛИЗИРОВАННЫХ АВТОТРАНСПОРТНЫХ СРЕДСТВ И УСЛУГ НА
АВТОМОБИЛЬНОМ ТРАНСПОРТЕ (ОС САТС) НЕКОММЕРЧЕСКОЙ ОРГАНИЗАЦИИ «ФОНД
РАЗВИТИЯ СЕРТИФИКАЦИИ СПЕЦАВТОТРАНСПОРТА, СРЕДСТВ МЕХАНИЗАЦИИ И
ТЕХНОЛОГИЙ ВЫПОЛНЕНИЯ РАБОТ В СТРОИТЕЛЬСТВЕ («САМТ-ФОНД»)**

РФ, 105062, г. Москва, Подсосенский пер., д. 21, стр. 3, ОГРН 1027700018796, № РОСС RU.0001.10MT22
от 03 июня 2009 г. до 03 июня 2014 г., тел. (495) 916-28-58, факс (495) 917-21-60, E-mail: griff@samt-fond.ru

МАРКА	RENAULT
КОММЕРЧЕСКОЕ НАИМЕНОВАНИЕ	–
ТИП	PREMIUM, KERAX
МОДИФИКАЦИИ	PREMIUM 8x2, PREMIUM 8x4, KERAX 8x4, KERAX 8x8
КАТЕГОРИЯ	N ₃ , N ₃ G
ЭКОЛОГИЧЕСКИЙ КЛАСС	транспортное средство, изготовленное на базе данных шасси, относится к 3 экологическому классу
КОД ОКП / ТН ВЭД	45 1118 / 8704 22, 8704 23
ЗАЯВИТЕЛЬ И ЕГО АДРЕС	Общество с ограниченной ответственностью «РЕНО ТРАКС ВОСТОК» (ООО «РТ ВОСТОК»), 141400, г. Московская область, г. Химки, ул. Ленинградская, д. 39, стр. 6, Российская Федерация, ОГРН 1047796838231, тел. (495) 721-12-80, факс (495) 721-12-85
ИЗГОТОВИТЕЛЬ И ЕГО АДРЕС	RENAULT TRUCKS, 99, route de Lyon, 69802, Saint-Priest, France, тел. +33472968486, факс +33472969143
ПРЕДСТАВИТЕЛЬ ИЗГОТОВИТЕЛЯ И ЕГО АДРЕС	Общество с ограниченной ответственностью «РЕНО ТРАКС ВОСТОК» (ООО «РТ ВОСТОК»), 141400, г. Московская область, г. Химки, ул. Ленинградская, д. 39, стр. 6, Российская Федерация, ОГРН 1047796838231, тел. (495) 721-12-80, факс (495) 721-12-85
СБОРОЧНЫЕ ЗАВОДЫ И ИХ АДРЕСА	RENAULT TRUCKS, 01002, Bourg en Bresse, France RENAULT TRUCKS, 14550, Blainville sur Orne, France
ПОСТАВЩИК СБОРОЧНЫХ КОМПЛЕКТОВ И ЕГО АДРЕС	–

соответствуют установленным в Российской Федерации требованиям технического регламента о безопасности колесных транспортных средств по перечню требований в соответствии с Приложением № 2 к настоящему ОДОБРЕНИЮ ТИПА ШАССИ.

Действие данного ОДОБРЕНИЯ ТИПА ШАССИ распространяется на серийно выпускаемую продукцию

Данное ОДОБРЕНИЕ ТИПА ШАССИ без приложений не действительно.

Приложение № 1. Общие характеристики шасси

Приложение № 2. Перечень документов, явившихся основанием для оформления ОДОБРЕНИЯ ТИПА ШАССИ

Приложение № 3. Описание маркировки шасси

Приложение № 4. Общие виды шасси на двух страницах.

ДОПОЛНИТЕЛЬНАЯ ИНФОРМАЦИЯ

Вариант изготовления: шасси с кабиной и двигателем.

Конструкция допускает возможность передвижения шасси своим ходом по дорогам общего пользования.

Руководитель органа по сертификации

подпись

М.И. Грифф

инициалы, фамилия

ОДОБРЕНИЕ ТИПА ШАССИ УТВЕРЖДЕНО.

Внесена запись в реестр за № K-FR.MT22.B.00038 от 13 апреля 2012 г.

Заместитель руководителя **РОССТАНДАРТА**

наименование федерального органа
исполнительной власти, выполняющего функции
компетентного административного органа
Российской Федерации в соответствии
с Женевским Соглашением 1958 года

подпись

А.В. Зажигалкин

инициалы, фамилия

K-FR.MT22.B.00038

ОБЩИЕ ХАРАКТЕРИСТИКИ ШАССИ

Колесная формула / ведущие колеса	8x2/3-й оси, 8x4/3-й и 4-й осей, 8x8/всех осей
Схема компоновки транспортного средства	кабина над двигателем
Расположение двигателя	переднее продольное
Исполнение загрузочного пространства	автомобиль без платформы - шасси
Кабина	цельнометаллическая, двухдверная, двух- или трехместная, откидывающаяся вперед, со спальным местом или без него

для модификаций:	PREMIUM 8x2	PREMIUM 8x4	KERAX 8x4	KERAX 8x8
Габаритные размеры, мм				
– длина	9100...12000	7350...12000	7350...12000	9890...12000
– ширина	2500...2550	2500...2550	2146...2550	2146...2550
– высота	3146...4000	3200...4000	3200...4000	3373...4000
База, мм	2040+ +2310...3610+ +1350	2040+ +2305...3605+ +1370	2040+ +2305...3955+ +1370	2040+3605+ +1370
Колея колес, мм, не более				
- первой оси	2008...2081	1920...2110	1920...2110	2017...2076
- второй оси	2008...2081	1920...2110	1920...2110	2017...2076
- третьей оси	2008...2081	1820...2075	1820...1872	1920...2063 или 1836...2063
- четвертой оси	2000...2110	1820...2075	1820...1872	1920...2063 или 1836...2063
Масса шасси в снаряженном состоянии, кг	8953...9588	8871...11058	9418...12793	13819...14330
Полная масса транспортного средства, кг				
Технически допустимая	28000...37000	28000...37000	23000...35000	25000...35000
Разрешенная	31000			
Максимальная допустимая масса, кг,				
- на первую ось (технически допустимая)	6100...9000	6300...9000	7100...9000	8000...9000
- на первую ось (разрешенная)	10000			
- на вторую ось (технически допустимая)	6100...9000	6300...9000	7100...9000	8000...9000
- на вторую ось (разрешенная)	10000			
- на третью ось (технически допустимая)	8000...11500	8000...10500	8000...16000	8000...16000
- на третью ось (разрешенная)	11500	9000		
- на четвертую ось (технически допустимая)	6300...7500	8000...10500	8000...16000	8000...16000
- на четвертую ось (разрешенная)	7500	9000		
Максимальная масса прицепа с тормозной системой (полуприцепа), кг	17600	43000...52000	58000...90000	17000
Максимальная масса автопоезда, кг				
технически допустимая –	54600	75500...80000	80000...120000	49000
разрешенная –	40000	40000	40000	40000

K-FR.MT22.B.00038

Двигатель (марка, тип)	RENAULT/VOLVO		
	DXi11 440-EC01	DXi11 380-EC01	DXi11 330-EC01
	четырехтактный дизель с турбонаддувом		
- количество и расположение цилиндров	6, рядное		
- рабочий объем, см ³	10837		
- степень сжатия	18,0±0,9		
Максимальная мощность кВт (мин ⁻¹) по Правилам ЕЭК ООН № 85	321 (1900)	279 (1900)	243 (1900)
Максимальный крутящий момент, Нм (мин ⁻¹)	2000 (1150)	1800 (1150)	1650 (1150)
Топливо	дизельное		
Система питания (тип)	впрыск топлива под давлением		
Блок управления (маркировка)	TRW/VOLVO, 21300122, 20995620		
Форсунки (тип, маркировка)	Delphi Diesel System 20555521, 21340616, 20708597, 21340616, 21340615, 21582094, 21340615, 21582094, 21582096, 21582101, 7421644596, 21582096, 21582101, 7485003948, 7421644598, 7485003949		
Нагнетатель воздуха (тип, маркировка)	Holset, HX 55 20524063, 20760326 или 7420524063, 7420760326 или 4036647, 4038647		
Воздушный фильтр (тип, маркировка)	DONALDSON; EPG 14-0478, EPG 14-0502, EPG 14-0525, EPG 14-0529, EPG 14-0530, EPG 14-0531, EPG 14-0532, EPG 14-0533, PSH77-0087, или RENAULT, 5010230544, 5010317147, 5010317688, 5010626108, 5010626115, 5010626116, 5010626191, 5010626192, 5010317360		
Глушитель шума впуска (маркировка)	функцию глушителя шума выполняет воздушный фильтр		
Система выпуска и нейтрализации отработавших газов	Основной глушитель с дополнительным глушителем или без него, система нейтрализации отсутствует		
Основной глушитель (марка, тип)	RENAULT, 7420554000, 7420564259 VOLVO, 20554000, 20564259		
Дополнительный глушитель (марка, тип)	RENAULT, 7420564105, 7420534879, 7420564258, 7420564016, 7420783228, 5010626142, 7420441700, 7420826593 VOLVO, 20564105, 20534879, 20564258, 20564016, 20783228, 20441700, 20826593		
Трансмиссия (тип)	Механическая или гидромеханическая		
Сцепление (марка, тип)	Valeo, 395DBE, 430DTE, 430DBP, 430GD900 или Sachs, 430MFZ однодисковое, или Sachs, 2x400WGTZ, 2x400DTE двухдисковое		

K-FR.MT22.B.00038

Коробка передач (марка, тип)	ZF, механическая	
	16S151DD, 16S181DD, 16S221DD, 16S1620TD, 16S1621TD, 16S1622TD, 16S1623TD, 16S1624TD, 16S1625TD, 16S1920TD, 16S1921TD, 16S1922TD, 16S1923TD, 16S1924TD, 16S1925TD, 16S1930TD, 16S1931TD, 16S1935TD, 16S2220TD, 16S2221TD, 16S2222TD, 16S2223TD, 16S2224TD, 16S2225TD, 16S2230TD, 16S2231TD, 16S2233TD, 16S2235TD	16S151OD, 16S181OD, 16S221OD, 16S1820TO, 16S1821TO, 16S1822TO, 16S1823TO, 16S1824TO, 16S1825TO, 16S1830TO, 16S1831TO, 16S1832TO, 16S1835TO, 16S2220TO, 16S2221TO, 16S2222TO, 16S2223TO, 16S2224TO, 16S2225TO, 16S2230TO, 16S2231TO, 16S2232TO, 16S2235TO, 16S2520TO, 16S2521TO, 16S2522TO, 16S2523TO, 16S2524TO, 16S2525TO, 16S2530TO, 16S2531TO, 16S2532TO, 16S2533TO, 16S2535TO, 16S2720TO, 16S2721TO, 16S2722TO, 16S2723TO, 16S2724TO, 16S2725TO, 16S2730TO, 16S2731TO, 16S2732TO, 16S2735TO
– число передач	вперед - 16, назад – 2	
– передаточные числа		
I -	16,41	13,80
II -	13,80	11,54
III -	11,28	9,49
IV -	9,49	7,93
V -	7,76	6,53
VI -	6,53	5,46
VII -	5,43	4,57
VIII -	4,57	3,82
IX -	3,59	3,02
X -	3,02	2,53
XI -	2,47	2,08
XII -	2,08	1,74
XIII -	1,70	1,43
XIV -	1,43	1,20
XV -	1,19	1,00
XVI -	1,00	0,84
3.X.1 -	15,36	12,92
3.X.2 -	12,92	10,80

K-FR.MT22.B.00038

Коробка передач (марка, тип)	ZF, механическая			
	9S1110TO, 9S1111TO, 9S1112TO, S1114TO, 9S1115TO, 9S1310TO, 9S1311TO, 9S1315TO, STO1309, R1209, ZTO1109		6S1000TO, 6S1005TO, 6AS1000TO, 6AS1005TO, T1006, ATO1056, ZTO1006	
– число передач	вперед -9, назад - 1		вперед -6, назад - 1	
– передаточные числа				
I -	9,48		6,75	
II -	6,58		3,61	
III -	4,68		2,13	
IV -	3,48		1,40	
V -	2,62		1,00	
VI -	1,89		0,78	
VII -	1,35		-	
VIII -	1,00		-	
IX -	0,75		-	
3.X.1 -	8,97		6,06	
Коробка передач (марка, тип)	ZF		VOLVO	
	Механическая, с ручным или автоматическим переключением			
	6S8500D	12S2130TD 12S2131TD 12S2135TD 12S2330TD 12S2331TD 12S2333TD 12S2335TD	VT2412B, VT2412C AT2412C, VT2512C AT2512C, AT2512D, AT2612D	ATO2512C, ATO2612D
– число передач	вперед -6, назад - 1		Вперед -12, назад – 2	
– передаточные числа				
I -	6,72	15,57	14,94	11,73
II -	3,68	12,21	11,73	9,21
III -	2,15	9,47	9,04	7,09
IV -	1,14	7,43	7,09	5,57
V -	1,00	5,82	5,54	4,35
VI -	0,79	4,57	4,35	3,51
VII -	-	3,41	3,44	2,70
VIII -	-	2,88	2,70	2,12
IX -	-	2,07	2,08	1,63
X -	-	1,63	1,63	1,28
XI -	-	1,27	1,27	1,00
XII -	-	1,00	1,00	0,78
3.X.1 -	6,03	14,57	17,48	13,73
3.X.2 -	-	11,44	13,73	10,78
3.X.3 -	-	-	4,02	3,16
3.X.4 -	-	-	3,16	2,48

K-FR.MT22.B.00038

Коробка передач (марка, тип)	ZF	Allison		
		Автоматическая		
	HP902	3000V, 3000VR, 3200V, AL306	4000, 4200	4500
– число передач	вперед -6, назад - 1			
– передаточные числа				
I -	5,60	3,49	3,51	4,70
II -	3,43	1,86	1,91	2,21
III -	2,01	1,41	1,43	1,53
IV -	1,42	1,00	1,00	1,00
V -	1,00	0,75	0,74	0,77
VI -	0,83	0,65	0,64	0,67
3.X.1 -	4,84	5,03	4,80	5,55
Раздаточная коробка (тип, маркировка) (для транспортных средств KERAX 8x8)	STEYER/RENAULT VG2000-300			
– число передач	2			
– передаточные числа				
высшее -	0,89			
низшее -	1,536			
Главная передача (тип, маркировка)	одинарная центральная или двойная разнесенная, включающая центральную и колесные передачи			
для модификаций:	PREMIUM 8x2	PREMIUM 8x4	KERAX 8x4	KERAX 8x8
	RENAULT или VOLVO или ARVIN MERITOR			
	P 1191, RSH1140C	PMR 2191, PMR 2695H, PMR 3395J, PMR 3396J, RSH1370D, RSH1370E	PMR 2695H, PMR 3395J, PMR 3396J, RSH1370D, RTH2610C, RTH2610E, RTH3210C, RTH3212D, RTH3212E	PMA1395, PMA1895 или RTH2610C, RTH3210C, RTH3212C
– передаточное число	2,960...7,131	2,643...7,213	3,346...10,912	2,312...2,563
Подвеска				
Передних осей (описание)	Зависимая, на листовых рессорах, с гидравлическими телескопическими амортизаторами, со стабилизатором поперечной устойчивости или без него			
Задней тележки (описание)	пневматическая, с гидравлическими телескопическими амортизаторами ,со стабилизатором поперечной устойчивости или без него	Зависимая, балансирующая на листовых рессорах или пневматическая, с гидравлическими телескопическими амортизаторами, со стабилизатором поперечной устойчивости или без него	Зависимая, балансирующая, на листовых рессорах , с гидравлическими телескопическими амортизаторами или без них, со стабилизатором поперечной устойчивости или без него	

K-FR.MT22.B.00038

Рулевое управление (описание)	с двухконтурным гидроусилителем, дополнительный рулевой привод с отдельным гидроусилителем для поворота управляемых колес 4-й (неведущей задней) оси (для PREMIUM 8x2)			
– рулевой механизм (тип, маркировка)	«винт – шариковая гайка – рейка – сектор»			
	PREMIUM		KERAX	
для шасси:	TRW, THP-92604 RENAULT, 7420919631		RENAULT, 5010630514 ZF 8099 955 624	
Тормозные системы				
Рабочая (описание)	Пневматическая, двухконтурная, тормозные механизмы всех колес дисковые (для транспортных средств PREMIUM), барабанного типа (для транспортных средств KERAX), антиблокировочная система (ABS, EBS)			
Запасная (описание)	каждый контур рабочей тормозной системы или стояночная тормозная система			
Стояночная (описание)	тормозные механизмы колес третьей и четвертой осей (PREMIUM), второй, третьей и четвертой осей (KERAX) с приводом от пружинных энергоаккумуляторов			
Вспомогательная (износостойкая) (описание)	моторный и / или трансмиссионный тормоз-замедлитель			
– усилитель (маркировка)	–			
– компрессор (маркировка)	RENAULT, 7421353473, 7485003298 или WABCO, 912 514 004 0			
	PREMIUM		KERAX	
для шасси:				
– тормозные камеры (маркировка)	1-ая и 2-ая оси RENAULT, 7420824261, 7420824262, 7420533191, 7421483526 или WABCO 423 506 104 0, 423 506 103 0, 423 506 130 0, 423 506 064 0 3-я и 4-ая оси RENAULT, 7420533192, 7420533193, 7421283614, 74212836156 или WABCO, 925 481 121 0, 925 481 120 0, 925 481 346 0, 925 481 345 0		1-ая и 2-ая оси RENAULT, 7420713920, 7420713921, 7420713922, 7420736416, 7421149777 или WABCO, 423 106 208 0, 925 491 108 0, 925 491 117 0, 925 499 030 0, 925 499 071 0 3-я и 4-ая оси RENAULT, 7420736416 7420736417 или WABCO, 925 499 030 0, 925 499 031 0	
Шины	размерность	индекс несущей способности (не ниже)	категория скорости (не ниже)	Статический радиус, мм
	395/85R20	161	G	532...552
	385/65R22,5	158	G	484...504
	385/55R22,5	158	G	451...471
	365/85R20	156	G	511...531
	355/50R22,5	154	G	422...442
	315/80R22,5	154/150	G	491...511

K-FR.MT22.B.00038

Шины (продолжение)	размерность	индекс несущей способности (не ниже)	категория скорости (не ниже)	Статический радиус, мм
	385/65R22,5	158	G	484...504
	385/55R22,5	158	G	451...471
	315/80R22,5	154/150	G	491...511
	315/70R22,5	152/148	G	461...481
	315/60R22,5	152/148	G	431...451
	305/70R22,5	150/149	G	452...472
	295/80R22,5	150/149	G	476...496
	13R22,5	154/150	G	511...531
	12R22,5	152/148	G	493...513
	11R22,5	148/145	G	479...499
	12,00R24	156/153	G	556...576
	395/85R20	161	G	532...552
	12,00R20	154/150	G	510...530
	11,00R20	150/146	G	493...513
Оборудование шасси	противосолнечный козырек, верхний и боковые обтекатели, автономный отопитель, центральный замок с дистанционным управлением, иммобилайзер, тахограф, система спутниковой навигации, кондиционер (хладогент R 134A), холодильник (хладогент R 134A), автомагнитола, дополнительный топливный бак (баки)			

Руководитель органа по сертификации

подпись

М.И. Грифф

инициалы, фамилия

К-FR.MT22.B.00038

ОПИСАНИЕ МАРКИРОВКИ ШАССИ

1. Место расположения и форма знака обращения на рынке:

Рядом с табличкой изготовителя.

Знак обращения на рынке выполнен в соответствии с Постановлением Правительства Российской Федерации от 19 ноября 2003 г. № 696.

2. Место расположения таблички изготовителя:

На нижней части (пороге) левого дверного проема кабины.

3. Место расположения идентификационного номера:

3.1. На табличке изготовителя.

3.2. На правом продольном лонжероне рамы в зоне передней или задней оси.

4. Структура и содержание идентификационных номеров шасси:

1	2	3	4	5	6	7	8	9	10	11	12	13	14	15	16	17
V	F	6	?	?	?	P	?	?	?	?	?	?	?	?	?	?

поз. 1-3: VF6 - международный идентификационный код изготовителя (WMI) – Renault Trucks, France.

поз. 4-5: код типа шасси:
"2?" – PREMIUM;
"3?" – KERAX;

поз. 6: обозначение вида и колесной формулы шасси:
U, W – автомобиль грузовой (шасси) с колесной формулой 8x2
F, X – автомобиль грузовой (шасси) с колесной формулой 8x4;
Z – автомобиль грузовой (шасси) с колесной формулой 8x8;

поз. 7: обозначение типа двигателя:
P – DXi11;

поз. 8-9: обозначение варианта шасси:
поз. 8 - буквы от A до Z (за исключением O, I, Q)
поз. 9 - арабская цифра (от 0 до 9)

поз. 10-17: производственный номер шасси.

K-FR.MT22.B.00038

ОБЩИЙ ВИД ШАССИ RENAULT PREMIUM

модификаций PREMIUM 8x2, PREMIUM 8x4

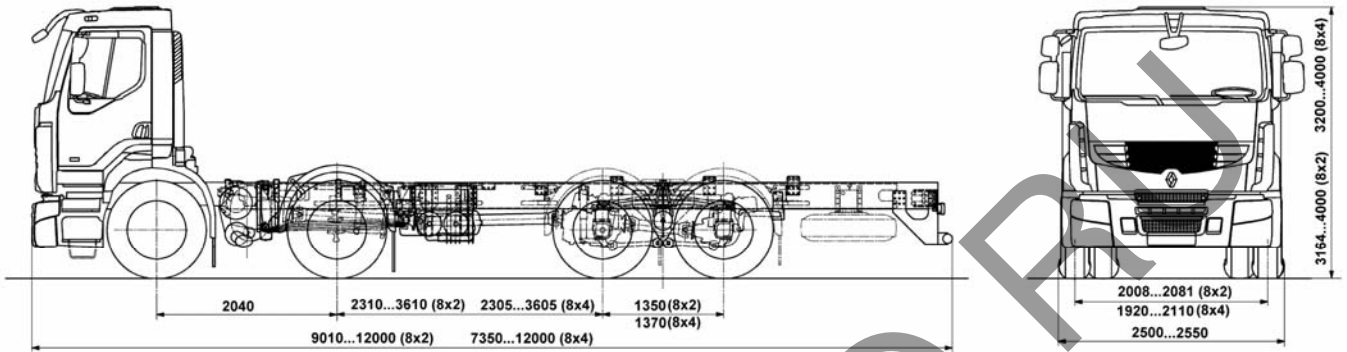

Вариант исполнения задней тележки шасси автомобилей

RENAULT PREMIUM 8x2

RENAULT PREMIUM 8x4

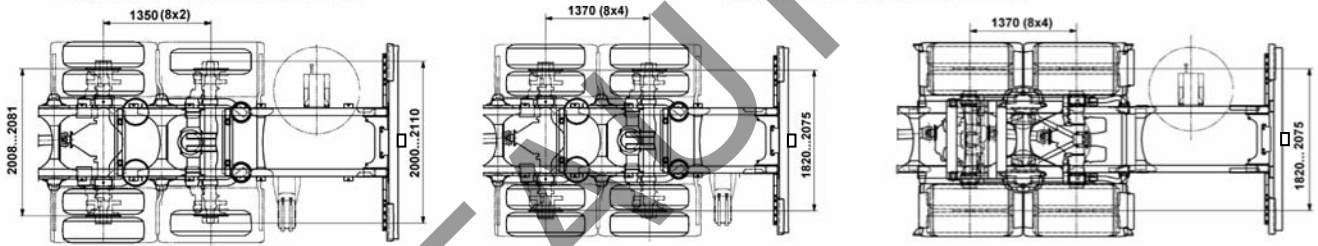

Варианты исполнения кабин шасси автомобилей RENAULT PREMIUM 8x2, RENAULT PREMIUM 8x4

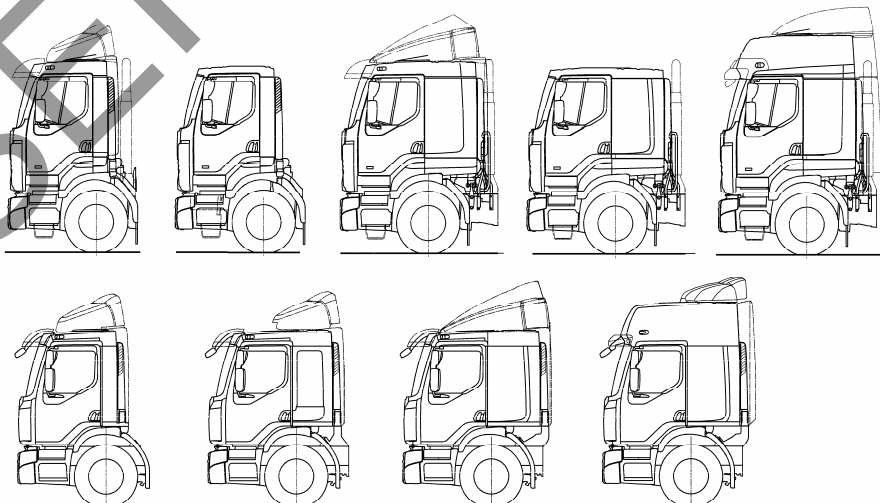

K-FR.MT22.B.00038

ОБЩИЙ ВИД ШАССИ RENAULT PREMIUM

модификаций KERAX 8x4, KERAX 8x8

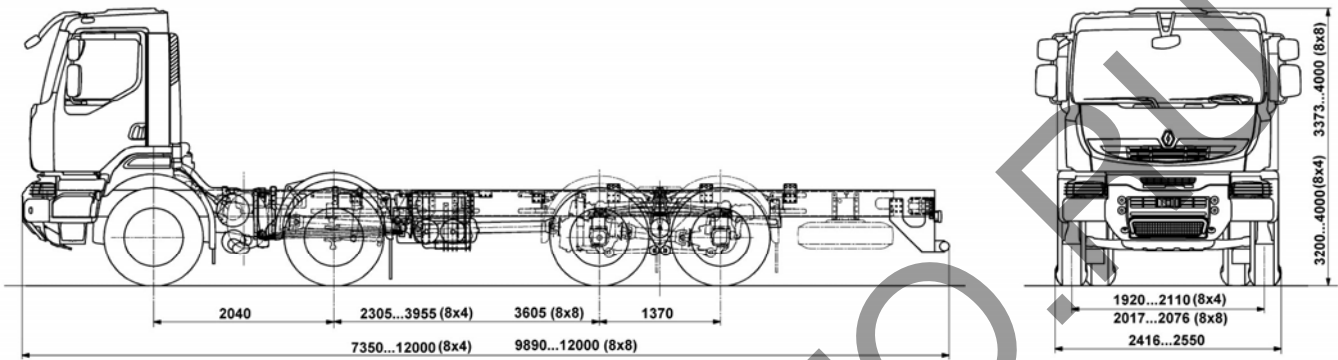

Вариант исполнения задней тележки шасси автомобилей RENAULT KERAX 8x4, RENAULT KERAX 8x8

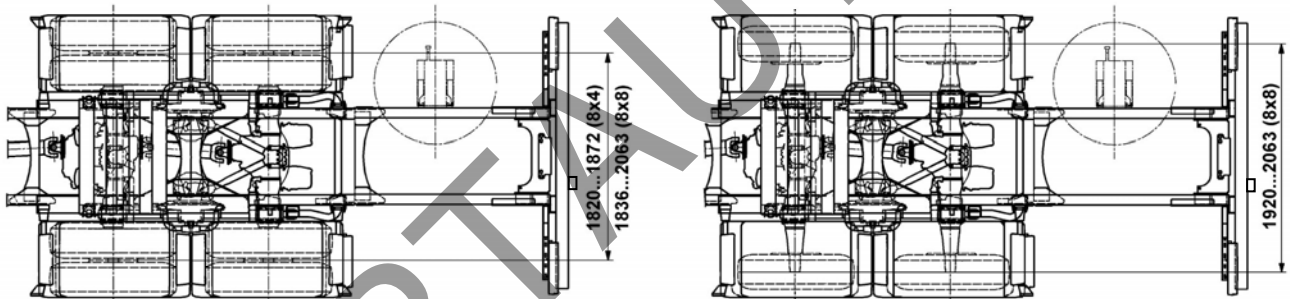

Варианты исполнения кабин шасси автомобилей RENAULT KERAX 8x4, RENAULT KERAX 8x8

