

ОРГАН ПО СЕРТИФИКАЦИИ
Межотраслевой фонд "Сертификация автотранспорта САТР" ("САТР-ФОНД")
№ РОСС RU.0001.11MT02 от 04.06.2009 г.
125480, г. Москва, ул. Героев Панфиловцев, 24 (тел. 454-42-27)

РОСС RU.MT02.E06450

19 сентября 2012

Марка транспортного средства	VOLKSWAGEN
Тип транспортного средства	1К
Модификации	-
Коммерческое наименование	Golf
Категория транспортного средства	M₁
Код ОКП	45 1481
Код VIN	XW8???1K?????????
Экологический класс	4
Заявитель, изготовитель и его адрес	ООО "ФОЛЬКСВАГЕН Груп Рус", 248009, г. Калуга, ул. Заводская, д. 57, Российская Федерация
Поставщик комплектов для сборки и его адрес	Volkswagen AG, D-38436, Wolfsburg, Germany

ОБЩИЕ ХАРАКТЕРИСТИКИ ТРАНСПОРТНОГО СРЕДСТВА

Колесная формула / ведущие колеса	4 x 2 / передние
Схема компоновки транспортного средства	переднеприводная; расположение двигателя - переднее поперечное
Тип кузова / количество дверей	цельнометаллический, несущий, хэтчбек / 3 или 5
Количество мест спереди / сзади	2 / 3
Габаритные размеры, мм	
- длина	4199 (4308 - с буксирным устройством)
- ширина	1779...1786
- высота	1465...1500
База, мм	2575
Колея передних / задних колес, мм	1527...1541/ 1500...1519

РОСС RU.MT02.E06450

С двигателем	Масса снаряженного транспортного средства, кг (по ГОСТ Р 52051-2003)	Полная масса транспортного средства, кг	Максимальная допустимая масса, приходящаяся		Допустимая полная масса прицепа	
			на переднюю ось, кг	на заднюю ось, кг	прицеп без тормозов, кг	прицеп с тормозами, кг
BSE	1232...1496	1780...1810	950...980	880	610... 630	1200
CCSA	1232...1451	1780	950	880	610	1200
CAXA	1280...1504	1820...1850	990...1020	800	640...650	1300
CGGA	1217...1395	1750	920	880	600	800

Двигатель (марка, тип)	VOLKSWAGEN			
	CCSA	BSE	CGGA	CAXA
	четырёхтактный, бензиновый			
– обозначение на блоке двигателя	CCS	BSE	CGG	CAX
– количество и расположение цилиндров	4, рядное			
– рабочий объем, см ³	1595	1595	1390	1390
– степень сжатия	10.3	10.5	10.5	10.0
Максимальная мощность, кВт (мин ⁻¹)	75 (5600)	75 (5600)	59 (5000)	90 (5000)
Максимальный крутящий момент, Нм (мин ⁻¹)	148 (3800)	148 (3800)	132 (3800)	200 (1500...4000)
Топливо	бензин с октановым числом не менее 95			
Система питания	впрыск топлива с электронным управлением			
Система впрыска (марка, тип)	Siemens, SIMOS	Siemens, SIMOS	4HV	Bosch, MED 17
Блок управления (марка, тип)	06A 906 033 xx	06A 906 033 xx	03C 906 024 xx	03C 906 022 xx 03C 906 016 xx
Турбокомпрессор (марка, тип)	—	—	—	MHI, TD025M2-07T-2.3
Воздушный фильтр (марка, тип)	Volkswagen			
	1K0 183	1K0 183	036 183 D/F	1K0 183
Система зажигания	Volkswagen / AUDI, TSZ, микропроцессорная		Volkswagen / AUDI, TCI, микропроцессорная	
Катушки зажигания (марка, тип)	VW, RU4		VW, S3	
	или другие типы, одобренные VW			
Свечи зажигания (марка, тип)	VW, R0, R1, R5, R6, Rx или другие типы, одобренные VW			
Система выпуска и нейтрализации отработавших газов	два глушителя; система нейтрализации отработавших газов			
Первый глушитель (марка, тип)	1K0 118A	1K0 118 D	1K0 118D / 1K0 199 AA/	1K0 118B / 1K0 119AT
Второй глушитель (марка, тип)	1K0 120AH/D	1K0 120 D / H	1K0 120 G	1K0 120
Нейтрализаторы (марка, тип)	1K0 178 M?	1K0 178 M?, 06A 178 A? + 1K0 178 M?	036 166 A?, 6Q0 178G?	1K0 178P

POCC RU.MT02.E06450

Трансмиссия	механическая	
Сцепление (марка, тип)	две многодисковые муфты, работающие в масле	
Коробка передач (марка, тип)	FD7AM011	FD7AM006
	автоматическая, с возможностью ручного управления	
– число передач	вперед – 7, назад – 1	
– передаточные числа		
I -	3.765	3.765
II -	2.483	2.273
III -	1.711	1.531
IV -	1.235	1.122
V -	1.304	1.176
VI -	1.059	0.951
VII -	0.893	0.795
3.X. -	4.499	4.170
Главная передача (марка, тип)	цилиндрическая, косозубая	
– передаточное число	4.389 / 3.292 / 4.158*	4.438 / 3.227 / 4.176*

* - при включении I – IV передач / V – VII передач / передачи заднего хода

Трансмиссия	механическая				
Сцепление (марка, тип)	сухое, однодисковое, с механическим (тросовым) приводом				
Коробка передач (марка, тип)	FM5AF006	FM5AF013	FM5AF015	FM6AJ008	FM6S021
	с ручным управлением				
– число передач	вперед – 5, назад – 1		вперед – 6, назад – 1		
– передаточные числа					
I -	3.455	3.769	3.769	3.615	3.778
II -	1.955	2.095	2.095	1.955	2.063
III -	1.281	1.433	1.281	1.281	1.455
IV -	0.975	1.079	0.927	0.973	1.107
V -	0.813	0.851	0.740	0.778	0.875
VI -	—	—	—	0.646	0.733
3.X. -	3.182	3.182	3.182	3.182	3.600
Главная передача (марка, тип)	цилиндрическая, косозубая				
– передаточное число	4.533	4.533	4.056	4.357	3.647

Подвеска

Volkswagen

- передняя независимая, пружинная, типа Макферсон, со стабилизатором поперечной устойчивости
- задняя независимая, пружинная, рычажная, с гидравлическими амортизаторами, со стабилизатором поперечной устойчивости

POCC RU.MT02.E06450

Рулевое управление (марка, тип)

VW / Audi, рулевой механизм “шестерня - рейка”,
рулевой привод с электрическим усилителем

Тормозные системы

VW / Audi

– рабочая (марка, тип)

гидравлический двухконтурный привод с диагональным разделением на контуры, с АБС, с усилителем для экстренного торможения (НВА), с электронным распределением тормозного усилия (EBV); тормозные механизмы всех колес – дисковые

– запасная (марка, тип)

каждый контур рабочей тормозной системы

– стояночная (марка, тип)

механический (тросовый) привод тормозных механизмов задних колес

Шины	Марка	Размер	Индекс несущей способности	Категория скорости
—	—	195/65 R15	91	H, T, V
—	—	205/55 R16	91	H, V, W, T
—	—	205/55 R16 (M+S)	91	Q
—	—	205/50 R17 (M+S)	93	Q
—	—	205/60 R15	91	H, T, V
—	—	225/40 R18	92	Y
—	—	225/45 R17	91	H, T, V, W
—	—	185/70 R15	89	T
—	—	205/50 R17	89, 93	H

Оборудование транспортного средства

кондиционер (хладагент R134A), противобуксовочная система (ASR), электронная система обеспечения курсовой устойчивости (ESP), электронная блокировка дифференциала (EDS), акустическая система для парковки (APS), навигационная система, подготовка под установку телефона, бортовой компьютер, стереосистема, CD-проигрыватель, DVD-проигрыватель с откидным экраном, навигационная система, подъемно-сдвижной люк в крыше с электрическим приводом со встроенной солнечной батареей, задние сиденья со встроенными детскими сиденьями, система крепления детского сиденья „ISOFIX“, противоугонное устройство, подушки безопасности, система дистанционного управления гаражными воротами

РОСС RU.MT02.E06450

SERTAUTO.RU

VOLKSWAGEN 1K

Описание маркировки транспортного средства приведено в приложении № 2.
Общие виды транспортных средств на одном листе приведены в приложении № 3.

Б.В. Кисуленко**С.В. Пугачев**

Действует с " 19 " сентября 2009 г.

РОСС RU.MT02.E06450

Приложение № 2 к "одобрению типа транспортного средства"

ОПИСАНИЕ МАРКИРОВКИ ТРАНСПОРТНОГО СРЕДСТВА

1. Место расположения и форма знака соответствия:

На табличке изготовителя или рядом с ней.

Знак соответствия выполнен по ГОСТ Р 50460-92 с указанием номера данного "одобрения типа транспортного средства".

2. Место расположения таблички изготовителя:

На левой средней стойке кузова.

3. Место расположения идентификационного номера (VIN):

3.1. На табличке изготовителя.

3.2. В подкапотном пространстве, на лонжероне над правым колесом.

3.3. Дополнительно VIN может наноситься под ветровым стеклом, в левом нижнем углу.

4. Структура и содержание идентификационного номера (номеров) транспортных средств:

1	2	3	4	5	6	7	8	9	10	11	12	13	14	15	16	17
X	W	8	?	?	?	1	K	?	?	?	?	?	?	?	?	?

поз. 1 - 3: Международный код изготовителя (WMI):

XW8 – ООО "ФОЛЬКСВАГЕН Груп Рус", Российская Федерация.

поз. 4 - 6: Постоянная часть идентификационного номера **Z** или **X** или контрольное число **от 0 до 9**.

поз. 7-8: Тип транспортного средства: "**1K**".

поз. 9: Постоянная часть идентификационного номера **Z** или **X** или контрольное число **от 0 до 9**.

поз. 10: Обозначение модельного года согласно ГОСТ Р 51980-2002.

поз. 11: Обозначение местонахождения завода-изготовителя: "**G**", "**E**" – Калуга, Российская Федерация.

поз. 12 - 17: Производственный номер транспортного средства.

VOLKSWAGEN 1K (Golf)

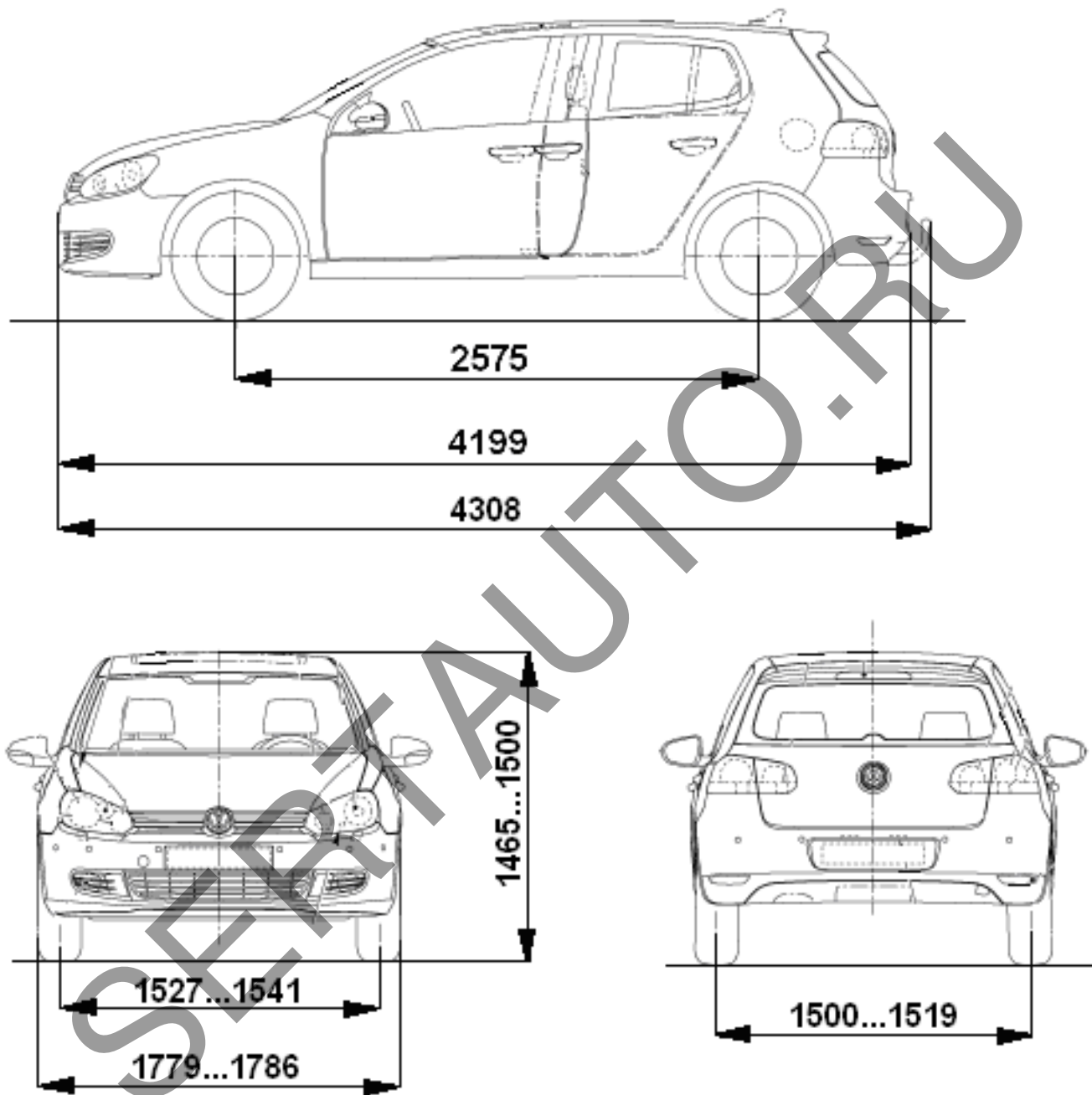

Страница для заполнения полей данных:

ОТТС № **РОСС RU.MT02.E06450**
Бланк № 0039112

SERTAUTO.RU