

E-RU.MT22.B.00241*

14 мая 2012 г.

31 декабря 2012 г.

СПЕЦИАЛЬНЫХ И СПЕЦИАЛИЗИРОВАННЫХ АВТОТРАНСПОРТНЫХ СРЕДСТВ И УСЛУГ НА АВТОМОБИЛЬНОМ ТРАНСПОРТЕ (ОС САТС) НЕКОММЕРЧЕСКОЙ ОРГАНИЗАЦИИ «ФОНД РАЗВИТИЯ СЕРТИФИКАЦИИ СПЕЦАВТОТРАНСПОРТА, СРЕДСТВ МЕХАНИЗАЦИИ И ТЕХНОЛОГИЙ ВЫПОЛНЕНИЯ РАБОТ В СТРОИТЕЛЬСТВЕ («САМТ-ФОНД»)

РФ, 105062, г. Москва, Подсосенский пер., д. 21, стр. 3, ОГРН 1027700018796, № РОСС RU.0001.10MT22 от 03 июня 2009 г. до 03 июня 2014 г., тел. (495) 916-28-58, факс (495) 917-21-60, E-mail: griff@samt-fond.ru

| | |
|--|--|
| МАРКА | Урал |
| КОММЕРЧЕСКОЕ НАИМЕНОВАНИЕ | - |
| ТИП | 6368, 63685 |
| МОДИФИКАЦИИ | 6368-0010, 63685-0010, 63685-0110, 63685-0011-21, 63685-0010-02, 63685-0110-02, 63685-0010-03, 63685-0110-03, 63685-0010-04, 63685-0110-04, 63685-0020-04, 63685-0120-04, 63685-0030-04, 63685-0130-04, 63685-0010-31, 63685-0110-31 |
| КАТЕГОРИЯ | N ₃ G |
| ЭКОЛОГИЧЕСКИЙ КЛАСС | 3 |
| КОД ОКП / ТН ВЭД | 45 1116 (для 6368) или 45 1156 (для 63685) / 8704 23 |
| ЗАЯВИТЕЛЬ И ЕГО АДРЕС | Открытое акционерное общество "Автомобильный завод "УРАЛ" (ОАО "Автомобильный завод "УРАЛ"), 456304, Челябинская область, г. Миасс, пр. Автозаводцев, 1, Российская Федерация, ОГРН: 1027400870826, тел.: (3513) 29-74-21, факс: (3513) 55-16-37 |
| ИЗГОТОВИТЕЛЬ И ЕГО АДРЕС | Открытое акционерное общество "Автомобильный завод "УРАЛ" (ОАО "Автомобильный завод "УРАЛ"), 456304, Челябинская область, г. Миасс, пр. Автозаводцев, 1, Российская Федерация, ОГРН: 1027400870826, тел.: (3513) 29-74-21, факс: (3513) 55-16-37 |
| ПРЕДСТАВИТЕЛЬ ИЗГОТОВИТЕЛЯ И ЕГО АДРЕС | - |
| СБОРОЧНЫЙ ЗАВОД И ЕГО АДРЕС | 456304, Челябинская область, г. Миасс, пр. Автозаводцев, 1, Российская Федерация |
| ПОСТАВЩИК СБОРОЧНЫХ КОМПЛЕКТОВ И ЕГО АДРЕС | - |

соответствуют установленным в Российской Федерации требованиям технического регламента о безопасности колесных транспортных средств.

Действие данного ОДОБРЕНИЯ ТИПА ТРАНСПОРТНОГО СРЕДСТВА распространяется на серийно выпускаемую продукцию.

* – является продлением "Одобрения типа транспортного средства" № РОСС RU.MT22.E05288П1, выданного со сроком действия до 31.12.2011 г. на транспортные средства экологического класса 3.

Данное ОДОБРЕНИЕ ТИПА ТРАНСПОРТНОГО СРЕДСТВА без приложений не действительно.

Приложение № 1. Общие характеристики транспортного средства

Приложение № 2. Перечень документов, явившихся основанием для оформления ОДОБРЕНИЯ ТИПА ТРАНСПОРТНОГО СРЕДСТВА

Приложение № 3. Описание маркировки транспортного средства

Приложение № 4. Общие виды транспортных средств на трех страницах.

ДОПОЛНИТЕЛЬНАЯ ИНФОРМАЦИЯ

При передвижении транспортных средств с технически допустимой максимальной массой более 26 тонн (для мод. 63685-0010, 63685-0110, 63685-0010-31, 63685-0110-31, 63685-0011-21) и/или технически допустимой максимальной массой, приходящейся на заднюю тележку более 19 тонн (для мод. 63685-0010, 63685-0110, 63685-0010-31, 63685-0110-31, 63685-0011-21), а также с технически допустимой максимальной массой автопоезда более 40 тонн (для мод. 63685-0011-21, 6368-0010) необходимо оформление специального разрешения для передвижения транспортного средства по территории Российской Федерации.

Транспортные средства не предназначены для перевозки опасных грузов.

Руководитель органа по сертификации

подпись

М.И. Грифф

инициалы, фамилия

ОДОБРЕНИЕ ТИПА ТРАНСПОРТНОГО СРЕДСТВА УТВЕРЖДЕНО.

Внесена запись в реестр за № E-RU.MT22.B.00241 от 14 мая 2012 г.

Заместитель руководителя **РОССТАНДАРТА**

наименование федерального органа
исполнительной власти, выполняющего функции
компетентного административного органа
Российской Федерации в соответствии
с Женевским Соглашением 1958 года

подпись

А.В. Зажигалкин

инициалы, фамилия

E-RU.MT22.B.00241

ОБЩИЕ ХАРАКТЕРИСТИКИ ТРАНСПОРТНОГО СРЕДСТВА

| | |
|---|---|
| Колесная формула / ведущие колеса | 6x4 / задней тележки |
| Схема компоновки транспортного средства | кабина над двигателем |
| Расположение двигателя | переднее продольное |
| Исполнение загрузочного пространства | металлическая бортовая платформа с каркасом и тентом (для 6368); металлическая самосвальная платформа с задней разгрузкой при помощи гидравлического механизма (для 63685) |
| Кабина | цельнометаллическая, двухдверная, двухместная, опрокидывающаяся вперед, со спальным местом (для 6368-0010, 63685-0010, 63685-0011-21, 63685-0010-02, 63685-0010-03, 63685-0010-04, 63685-0020-04, 63685-0030-04, 63685-0010-31) или без него (для 63685-0110, 63685-0110-02, 63685-0110-03, 63685-0110-04, 63685-0120-04, 63685-0130-04, 63685-0110-31) |

| Для модификаций: | 63685-0010, 63685-0110, 63685-0010-31, 63685-0110-31 | 63685-0010-02, 63685-0110-02, 63685-0010-03, 63685-0110-03, 63685-0010-04, 63685-0110-04, 63685-0020-04, 63685-0120-04, 63685-0030-04, 63685-0130-04 | 63685-0011-21 | 6368-0010 |
|--|---|--|---------------|-------------|
| Габаритные размеры, мм | | | | |
| - длина | 7735 | | | 9570 |
| - ширина | 2550 | | | |
| - высота | 3385 | | | 4000 |
| База, мм | 3465+1440 | | | 4680+1440 |
| Колея передних / задних колес, мм | 2044 / 1854 | | | 2064 / 1854 |
| Масса транспортного средства в снаряженном состоянии, кг | 13425 | 11425 | 13425 | 11425 |
| Полная масса транспортного средства, кг: | | | | |
| технически допустимая – | 33500 | 25500 | 33500 | 25500 |
| разрешенная – | 26000 | | | |
| Максимальная осевая масса, кг | | | | |
| – на переднюю ось: | | | | |
| технически допустимая – | 7500 | | | |
| разрешенная – | 10000 | | | |
| – на заднюю тележку: | | | | |
| технически допустимая – | 26000 | 18000 | 26000 | 18000 |
| разрешенная – | 19000 | | | |
| Максимальная масса прицепа, кг | буксировка прицепа не предусмотрена | 12500 | 20000 | |
| Максимальная масса автопоезда, кг | | | | |
| технически допустимая – | – | 38000 | 53500 | 45500 |
| разрешенная – | – | 40000 | | |

E-RU.MT22.B.00241

| Для модификаций: | 63685-0010, 63685-0110, 6368-0010 | 63685-0011-21 |
|---|--|--|
| Двигатель (марка, тип) | ЯМЗ-7601.10 и его комплектации с ЯМЗ-7601.10-01 по ЯМЗ-7601.10-99 | ЯМЗ-7511.10 и его комплектации с ЯМЗ-7511.10-01 по ЯМЗ-7511.10-99 |
| | четырёхтактный дизель | |
| - количество и расположение цилиндров | 6, V - образное | 8, V - образное |
| - рабочий объем цилиндров, см ³ | 11150 | 14860 |
| - степень сжатия | 16,5 | |
| Максимальная мощность кВт (мин ⁻¹) по ГОСТ 14846-81 | 220,6 (1880...1950) | 294,0 (1880...1950) |
| Максимальный крутящий момент, Нм (мин ⁻¹) | 1274 (1100...1300) | 1715 (1100...1300) |
| Топливо | дизельное | |
| Система питания (тип) | разделенного типа | |
| Блок управления (маркировка) | - | |
| ТНВД (тип, маркировка) | ЯЗТА-135 или ЯЗТА-135-10 | ЯЗТА, 175-01 или ЯЗТА, 175-40 |
| Форсунки (тип, маркировка) | ЯЗТА, 51 | ЯЗТА, 51 или ЯЗТА, 51-01 |
| Нагнетатель воздуха (тип, маркировка) | ЯМЗ, 122; CZ, К-36 | |
| Воздушный фильтр (тип, маркировка) | НПО "Турботехника", 90 | НПО "Турботехника", 100 |
| Глушитель шума впуска (маркировка) | ФВ, 721.1109510-06 | |
| | - | |

| Для модификаций: | 63685-0010-31, 63685-0110-31 |
|---|--|
| Двигатель (марка, тип) | ЯМЗ-6501.10-01 и его комплектации с ЯМЗ-6501.10-02 по ЯМЗ-6501.10-99, четырёхтактный дизель |
| - количество и расположение цилиндров | 6, рядное |
| - рабочий объем цилиндров, см ³ | 11120 |
| - степень сжатия | 16,4 |
| Максимальная мощность кВт (мин ⁻¹) по ГОСТ 14846-81 | 266 (1875...1925) |
| Максимальный крутящий момент, Нм (мин ⁻¹) | 1670 (1100...1300) |
| Топливо | дизельное |
| Система питания (тип) | разделенного типа |
| Блок управления (маркировка) | BOSCH, 650.3763010 (0 281 020 111) модели EDC7UC31 |
| ТНВД (тип, маркировка) | BOSCH, 650.1111005 (0 445 020 086), с шестеренчатым топливо-подкачивающим насосом и двумя плунжерными секциями высокого давления, с шестеренчатым приводом |
| Форсунки (тип, маркировка) | BOSCH, 650.1112010 (0 445 120 142), электроуправляемые, модели CRIN2 |
| Нагнетатель воздуха (тип, маркировка) | Borg Warner, 650.1118010 (5010477319), с радиальной центробежной турбиной и центробежным компрессором, модели S400/91H39CBAMM/1.00CJ2 |
| Воздушный фильтр (тип, маркировка) | ФВ, 721.1109510-06 |
| Глушитель шума впуска (маркировка) | - |

E-RU.MT22.B.00241

| Для модификаций: | 63685-0010-02, 63685-0110-02 | 63685-0010-03, 63685-0110-03 | 63685-0010-04, 63685-0110-04 | 63685-0020-04, 63685-0120-04 | 63685-0030-04, 63685-0130-04 |
|---|---|---|--|---------------------------------|---------------------------------|
| Двигатель (марка, тип) | ЯМЗ-236НЕ2 и его комплектации с ЯМЗ-236НЕ2-1 по ЯМЗ-236НЕ2-99 | ЯМЗ-236БЕ2 и его комплектации с ЯМЗ-236БЕ2-1 по ЯМЗ-236БЕ2-99 | Cummins, 6ISBe 245 | Cummins, 6ISBe 285 | Cummins, L 325 20 |
| | четырёхтактный дизель | | | | |
| - количество и расположение цилиндров | 6, V-образное | | 6, рядное | | |
| - рабочий объем, см ³ | 11150 | | 6700 | | 8880 |
| - степень сжатия | 16,5 | | 17,3 | | 16,6 |
| Максимальная мощность кВт (мин ⁻¹) по ГОСТ 14846-81 | 169 (2080...2150) | 184 (1980...2050) | 180 (2500) | 210 (2500) | 239 (2200) |
| Максимальный крутящий момент, Нм (мин ⁻¹) | 882 (1100...1300) | 1078 (1100...1300) | 925 (1200...1700) | 970 (1200...1700) | 1230 (1400...1500) |
| Топливо | дизельное | | | | |
| Система питания | разделенного типа | | | | |
| Блок управления (маркировка) | - | | | | |
| ТНВД (тип, маркировка) | ЯЗТА, 133.5-20 | ЯЗТА, 133.5-30 | BOSCH, CP3.3 | | BOSCH, 4937514 |
| Форсунки (тип, маркировка) | ЯЗДА, 267-20 или АЗПИ, 204-50.01 | | BOSCH, 4937065 (Cummins P/N) | | BOSCH, 4937512 (Cummins P/N) |
| Нагнетатель воздуха (тип, маркировка) | CZ, K-36-97-14 (Чехия) или НПО "Турботехника", ТКР-90 | | Holset, HE351W | | Holset, 4049358 |
| Воздушный фильтр (тип, маркировка) | ФВ, 721.1109510-06 | | | | |
| Глушитель шума впуска (маркировка) | - | | | | |
| Система выпуска и нейтрализации отработавших газов | один глушитель, система нейтрализации отсутствует | | | | |
| Глушитель (маркировка) | ООО «НТЦ МСП», 36.1201010-02 или Урал, 63685-1201010 | | | | |
| Для модификаций: | 63685-0011-21 | 63685-0010, 63685-0110, 6368-0010 | 63685-0010-31, 63685-0110-31 | | |
| Трансмиссия (тип) | механическая | | | | |
| Сцепление (марка, тип) | ЯМЗ-184 | ZF&SACHS, MFZ-430 | | | |
| | однодисковое, диафрагменное, сухое, фрикционное, вытяжного типа, привод с пневмогидроусилителем | | | | |
| Коробка передач (марка, тип) | ЯМЗ-239, механическая, с демультипликатором | | ZF 16S1820TO, механическая, с делителем и демультипликатором | | |
| | управление коробкой передач - дистанционное | | | | |
| - число передач | вперед - 9, назад - 1 | | вперед - 16, назад - 2 | | |
| - передаточные числа | - | | низшее высшее | | |
| | I - | 12,24 | 13,80 | 11,54 | |
| | II - | 6,88 | 9,49 | 7,93 | |
| | III - | 4,86 | 6,53 | 5,46 | |
| | IV - | 3,50 | 4,57 | 3,82 | |
| | V - | 2,74 | 3,02 | 2,53 | |
| | VI - | 1,97 | 2,08 | 1,74 | |
| | VII - | 1,39 | 1,43 | 1,20 | |
| | VIII - | 1,00 | 1,00 | 0,84 | |
| | IX - | 0,78 | - | - | |
| | З.Х. - | 10,04 | 12,92 | 10,80 | |

E-RU.MT22.B.00241

| | | | | | |
|-------------------------------------|---|---|-----------------------------|----------------------|---------------------------|
| Для модификаций: | 63685-0010-02, 63685-0110-02, 63685-0010-03, 63685-0110-03 | 63685-0010-04, 63685-0110-04, 63685-0020-04, 63685-0120-04, 63685-0030-04, 63685-0130-04 | | | |
| Трансмиссия (тип) | механическая | | | | |
| Сцепление (марка, тип) | ЯМЗ-184 | ZF&SACHS, MFZ-430 | | | |
| | однодисковое, диафрагменное, сухое, фрикционное, выжимного типа, привод с пневмогидроусилителем | | | | |
| Коробка передач (марка, тип) | ЯМЗ-236 | ZF 9S1310TO, ZF 9S1110TO | ZF 9S1310TD, ZF 9S1110TD | EATON FS(O)-8309A | EATON FS(O)- 8309A(OD) |
| | механическая, с демультипликатором, управление коробкой передач - дистанционное | | | | |
| – число передач | вперед – 5, назад – 1 | вперед – 9, назад – 1 | | | |
| – передаточные числа | | | | | |
| дополнительная понижающая - | – | 9,48 | 12,73 | 12,57 | 9,40 |
| I - | 5,22 | 6,58 | 8,83 | 8,76 | 6,55 |
| II - | 2,90 | 4,68 | 6,28 | 6,52 | 4,87 |
| III - | 1,52 | 3,48 | 4,64 | 4,74 | 3,53 |
| IV - | 1,00 | 2,62 | 3,48 | 3,53 | 2,64 |
| V - | 0,664 | 1,89 | 2,54 | 2,48 | 1,86 |
| VI - | – | 1,35 | 1,81 | 1,85 | 1,38 |
| VII - | – | 1,00 | 1,34 | 1,34 | 1,00 |
| VIII - | – | 0,75 | 1,00 | 1,00 | 0,75 |
| 3.X. - | 5,22 | 8,97 | 12,04 | 13,19 | 9,83 |

| | |
|--------------------------------------|---|
| Главная передача (марка, тип) | "FAW" (КНР), средний и задний мосты имеют блокируемый межколесный дифференциал, с блокируемым межосевым дифференциалом на среднем мосту |
| заднего моста - | двойная, состоит из центрального редуктора и колесных планетарных передач |
| среднего моста - | состоит из обходного редуктора, центрального редуктора и колесных планетарных передач |
| – передаточное число | 4,8 или 5,73 или 6,3 |

| | |
|--------------------------------------|---|
| Подвеска | |
| Передняя (описание) | зависимая, на двух продольных полуэллиптических (для 6368-0010, 63685-0010, 63685-0110, 63685-0011-21, 63685-0010-31, 63685-0110-31) или параболических (для 63685-0010-02, 63685-0110-02, 63685-0010-03, 63685-0110-03, 63685-0010-04, 63685-0110-04, 63685-0020-04, 63685-0120-04, 63685-0030-04, 63685-0130-04) рессорах, с гидравлическими телескопическими амортизаторами, со стабилизатором поперечной устойчивости |
| Задняя (описание) | зависимая, балансирная, на двух продольных полуэллиптических рессорах, с реактивными штангами, со стабилизатором поперечной устойчивости |
| Рулевое управление (описание) | с гидроусилителем |
| – рулевой механизм (тип, маркировка) | «винт – шариковая гайка – рейка – сектор», RBL, C-700V (Германия) |

E-RU.MT22.B.00241

| | |
|--|--|
| Тормозные системы | |
| Рабочая (описание) | УралАЗ, пневматический двухконтурный привод, с разделением на контуры на переднюю ось и заднюю тележку, с АБС; тормозные механизмы всех колес – барабанные |
| Запасная (описание) | УралАЗ, стояночная тормозная система или один из контуров рабочей тормозной системы |
| Стояночная (описание) | УралАЗ, колесные тормозные механизмы задней тележки, приводимые в действие пружинными энергоаккумуляторами, привод пневматический |
| Вспомогательная (износостойкая) (описание) | УралАЗ, моторный тормоз-замедлитель с пневматическим управлением |
| – усилитель (маркировка) | – |
| – компрессор (маркировка) | 5336-3509012-10 или KNORR-BREMSE, SEB01545-LP4851 или KNORR-BREMSE, Z020929 |
| – тормозные камеры (маркировка) | "FAW", S3519110E260A, тип 30; "FAW", 4S35300110E260, тип 30x30 |

| | | |
|---|---|--|
| Для модификаций: | 63685-0010, 63685-0110, 63685-0011-21, 63685-0010-31, 63685-0110-31 | 63685-0010-02, 63685-0110-02, 63685-0010-03, 63685-0110-03, 63685-0010-04, 63685-0110-04, 63685-0020-04, 63685-0120-04, 63685-0030-04, 63685-0130-04, 6368-0010 |
| Шины | | |
| – размерность | 12.00 R20 | 315/80 R22,5 |
| – минимально допустимый индекс нагрузки | 154/149 | 156/150 |
| – скоростная категория | J | K |
| – статический радиус, мм | 526 | 499 |

Руководитель органа по сертификации

подписьМ.И. Грифф

инициалы, фамилия

E-RU.MT22.B.00241

ОПИСАНИЕ МАРКИРОВКИ ТРАНСПОРТНОГО СРЕДСТВА

1. Место расположения и форма знака обращения на рынке:

Рядом с табличкой изготовителя.

Знак обращения на рынке выполнен в соответствии с Постановлением Правительства Российской Федерации от 19 ноября 2003 г. № 696.

2. Место расположения таблички изготовителя:

В правой передней части кабины автомобиля, под откидной решеткой.

3. Место расположения идентификационного номера:

3.1. На табличке изготовителя.

3.2. В задней части правого лонжерона рамы.

4. Структура и содержание идентификационных номеров транспортных средств:

| | | | | | | | | | | | | | | | | |
|---|---|---|---|---|---|---|---|---|----|----|----|----|----|----|----|----|
| 1 | 2 | 3 | 4 | 5 | 6 | 7 | 8 | 9 | 10 | 11 | 12 | 13 | 14 | 15 | 16 | 17 |
| X | 1 | P | 6 | 3 | 6 | 8 | ? | 0 | C | ? | ? | ? | ? | ? | ? | ? |

поз. 1-3: **X1P** - международный идентификационный код изготовителя (WMI) –
ОАО "Автомобильный завод "УРАЛ".

поз. 4-9: Код модификации транспортного средства:
"636850" – Урал-63685-0010, 63685-0110, 63685-0011-21,
 63685-0010-02, 63685-0110-02, 63685-0010-03,
 63685-0110-03, 63685-0010-04, 63685-0110-04,
 63685-0020-04, 63685-0120-04, 63685-0030-04,
 63685-0130-04, 63685-0010-31, 63685-0110-31;
"636800" – Урал-6368-0010.

поз. 10: Код года выпуска согласно Таблице 1 Приложения 8 к техническому регламенту о безопасности колесных транспортных средств.

поз. 11-17: Производственный номер транспортного средства.

Руководитель органа по сертификации

подпись

М.И. Грифф

инициалы, фамилия

ОБЩИЙ ВИД ТРАНСПОРТНОГО СРЕДСТВА

Урал 6368, модификация 6368-0010

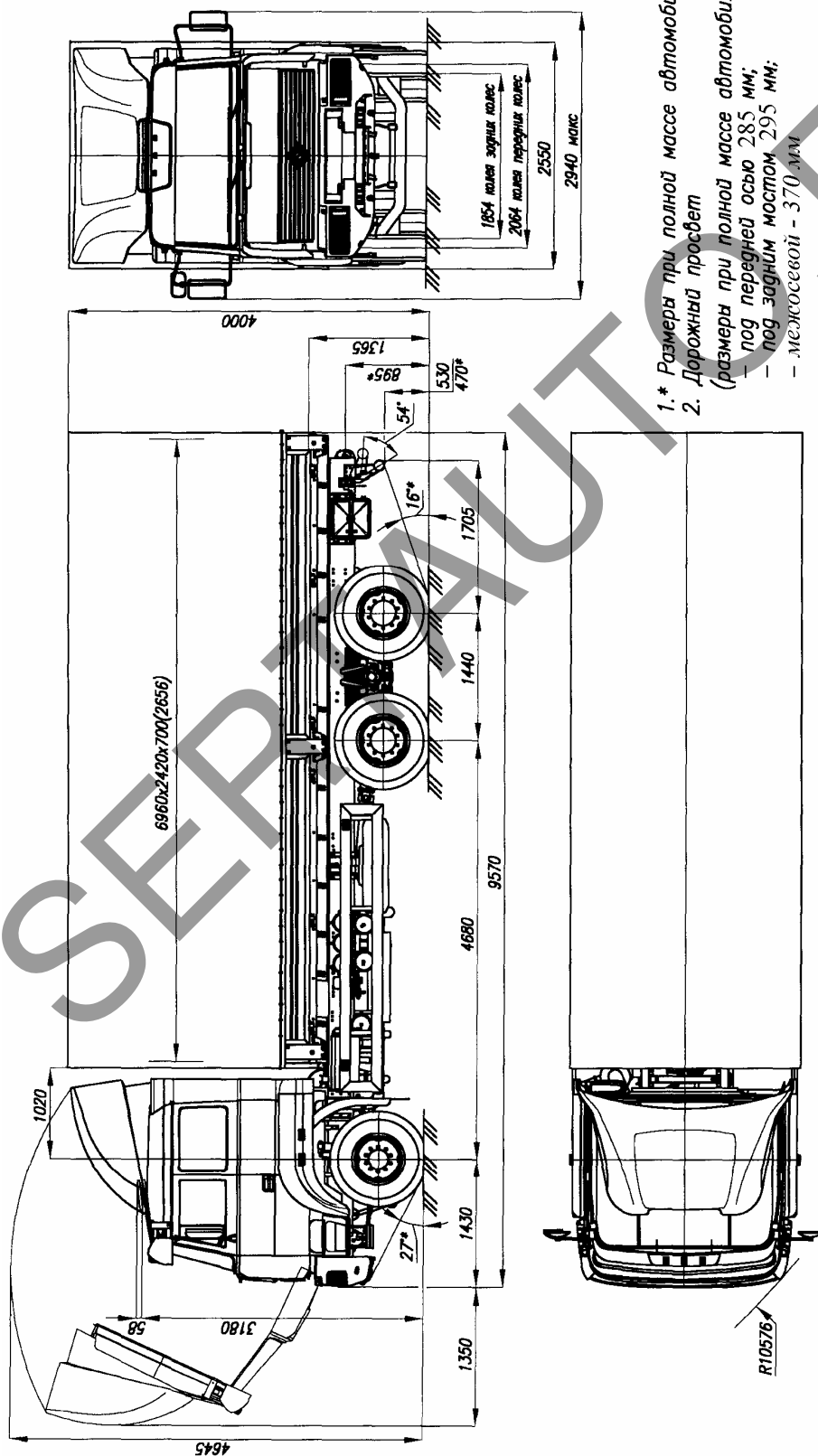

- 1.* Размеры при полной массе автомобиля.
 2. Дорожный просвет
- (размеры при полной массе автомобиля):
- под передней осью 285 мм;
 - под задним мостом 295 мм;
 - межосевой - 370 мм

E-RU.MT22.B.00241

ОБЩИЙ ВИД ТРАНСПОРТНОГО СРЕДСТВА

Урал 63685, модификации
 63685-0010, 63685-0011-21, 63685-0010-31, 63685-0010-02,
 63685-0010-03, 63685-0010-04, 63685-0020-04, 63685-0030-04

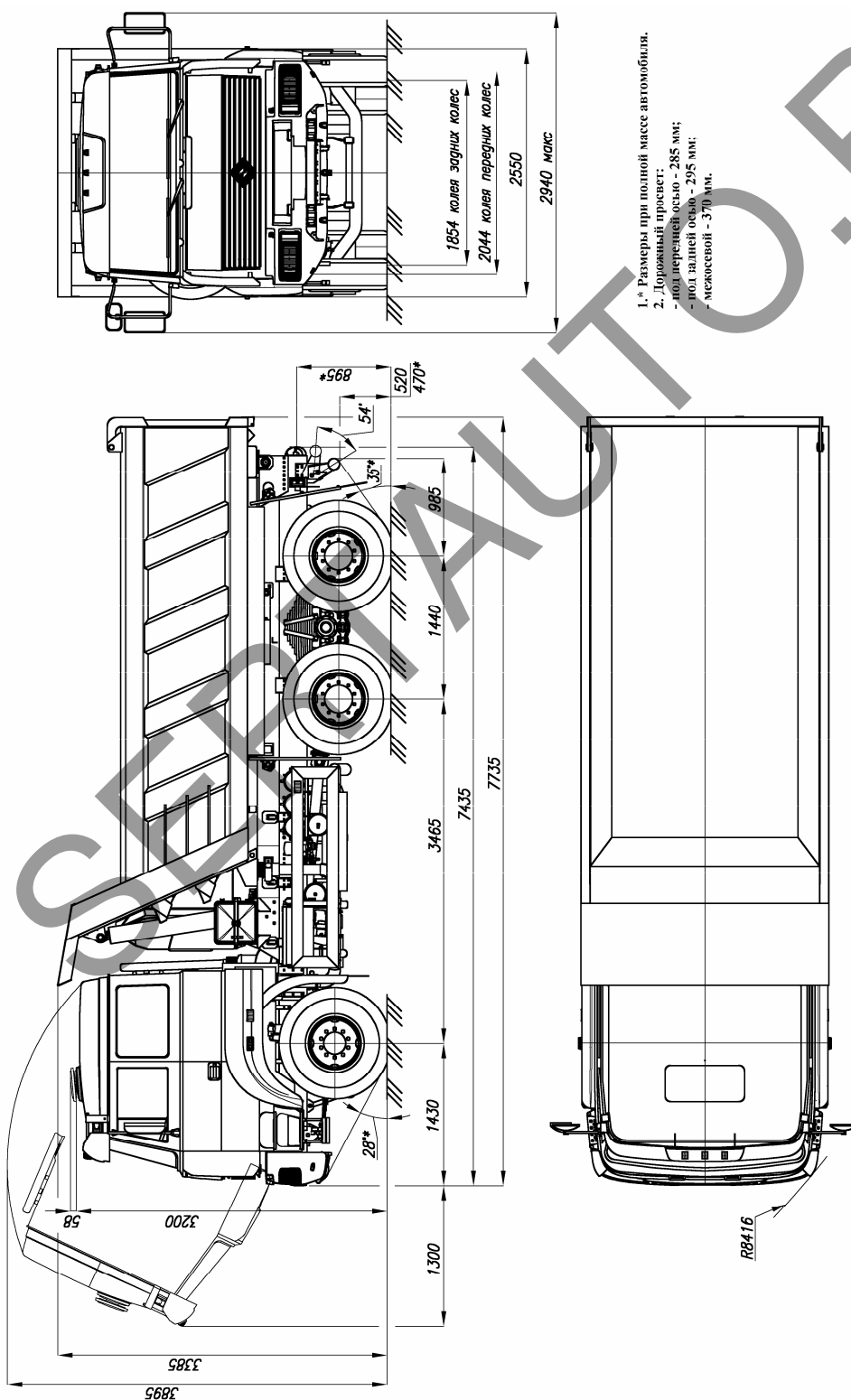

E-RU.MT22.B.00241

ОБЩИЙ ВИД ТРАНСПОРТНОГО СРЕДСТВА

Урал 63685, модификации
 63685-0110, 63685-0110-31, 63685-0110-02, 63685-0110-03,
 63685-0110-04, 63685-0120-04, 63685-0130-04

