

E-DE.MT02.B.00208*

22 сентября 2011

11 января 2013

механических транспортных средств и прицепов, их составных частей и предметов оборудования
“САТР-ФОНД” Межотраслевого Фонда “Сертификация автотранспорта САТР” (ОС “САТР-ФОНД”)
125480, г. Москва, ул. Героев Панфиловцев, 24, ОГРН: 1027739132530
№ РОСС RU.0001.11MT02 от 04.06.2009 г. до 04.06.2014 г.
тел.: (495) 454-42-27, факс: (495) 454-72-12, e-mail: mail@satrfond.ru

МАРКА	AUDI
КОММЕРЧЕСКОЕ НАИМЕНОВАНИЕ	Q5 (для 8R), Q5 HYBRID (для 8R2)
ТИП	8R, 8R2
МОДИФИКАЦИИ	-
КАТЕГОРИЯ	M,G
ЭКОЛОГИЧЕСКИЙ КЛАСС	4 (с дв. CDNB, CDNC, CALB, САНА, САНВ, ССWA, ССWB, САГА, CAGB, CMCA) 5 (с дв. CDNB, CDNC, CALB, ССWA, ССWB, САГА, CAGB, CHJA, CGLA, CGLB, CJCA, CJCB)
КОД ОКП / ТН ВЭД	45 1481 / 8703 23 (с дв. CDNB, CDNC, CHJA), 8703 24 (с дв. CALB), 8703 32 (с дв. САНА, САНВ, САГА, CMGA, CAGB, CGLA, CGLB, CJCA, CJCB), 8703 33 (с дв. ССWA, ССWB)
ЗАЯВИТЕЛЬ И ЕГО АДРЕС	Общество с ограниченной ответственностью "ФОЛЬКСВАГЕН Груп Рус" (ООО "ФОЛЬКСВАГЕН Груп Рус"), 248926, г. Калуга, ул. Автомобильная, д. 1, Российская Федерация, ОГРН: 1025005336564, тел.: (495) 258-39-01, факс: (499) 271-08-75
ИЗГОТОВИТЕЛЬ И ЕГО АДРЕС	AUDI AG, D-85045, Ingolstadt, Germany тел. + 49 841-89-0, факс + 49 841-89-32524
ПРЕДСТАВИТЕЛЬ ИЗГОТОВИТЕЛЯ И ЕГО АДРЕС	Общество с ограниченной ответственностью "ФОЛЬКСВАГЕН Груп Рус" (ООО "ФОЛЬКСВАГЕН Груп Рус"), 248926, г. Калуга, ул. Автомобильная, д. 1, Российская Федерация, ОГРН: 1025005336564, тел.: (495) 258-39-01, факс: (499) 271-08-75
СБОРОЧНЫЕ ЗАВОДЫ И ИХ АДРЕСА	AUDI AG, D-74148, Neckarsulm, Germany AUDI AG, D-85045, Ingolstadt, Germany
ПОСТАВЩИК СБОРОЧНЫХ КОМПЛЕКТОВ И ЕГО АДРЕС	-

соответствуют установленным в Российской Федерации требованиям технического регламента о безопасности колесных транспортных средств.

* является распространением "Одобрения типа транспортного средства" № РОСС DE.MT02.E06603P2, выданного со сроком действия до 11.01.2013 г.

Действие данного ОДОБРЕНИЯ ТИПА ТРАНСПОРТНОГО СРЕДСТВА распространяется на серийно выпускаемую продукцию.

Данное ОДОБРЕНИЕ ТИПА ТРАНСПОРТНОГО СРЕДСТВА без приложений недействительно.

Приложение № 1. Общие характеристики транспортного средства

Приложение № 2. Перечень документов, явившихся основанием для оформления ОДОБРЕНИЯ ТИПА ТРАНСПОРТНОГО СРЕДСТВА

Приложение № 3. Описание маркировки транспортного средства

Приложение № 4. Общий вид транспортного средства на одной странице

ДОПОЛНИТЕЛЬНАЯ ИНФОРМАЦИЯ

Для транспортных средств с двигателями CDNB, CDNC, CALB, CCWA, CCWB, CAGA, CAGB экологический класс определяется по коду производителя (Pr. Code), который указывается на наклейке в сервисной книжке автомобиля, копия наклейки расположена в багажном отсеке автомобиля в нише запасного колеса.

Экологический класс	Коды производителя (Pr.Code)
4	0GG, 7MH, 7GG, 7GN, 7MB, 7GQ, Z1T
5	7MG, 7MQ, 7MJ, 7MF

Руководитель органа по сертификации

подпись

Б.В. Кисуленко

инициалы, фамилия

ОДОБРЕНИЕ ТИПА ТРАНСПОРТНОГО СРЕДСТВА УТВЕРЖДЕНО.

Внесена запись в реестр за № E-DE.MT02.B.00208 от 22 сентября 2011

Заместитель руководителя

РОССТАНДАРТА

наименование федерального органа
исполнительной власти, выполняющего функции
компетентного административного органа
Российской Федерации в соответствии
с Женевским Соглашением 1958 года

подпись

А.В. Зажигалкин

инициалы, фамилия

E-DE.MT02.B.00208

ОБЩИЕ ХАРАКТЕРИСТИКИ ТРАНСПОРТНОГО СРЕДСТВА

Колесная формула / ведущие колеса	4 x 4 / все
Схема компоновки транспортного средства	полноприводная
Расположение двигателя	переднее продольное
Тип кузова/количество дверей	цельнометаллический, несущий, универсал / 5
Количество мест для сидения	4 (первый ряд – 2, второй ряд – 2) или 5 (первый ряд – 2, второй ряд – 3)
Габаритные размеры, мм	
– длина	4629 (4743 ¹)
– ширина	1898...1934
– высота	1617...1663
База, мм	2815...2818
Колея передних / задних колес, мм	1622...1646 / 1621...1645

¹ с установленным сцепным устройством

ТИП двигателя	Масса транспортного средства в снаряженном состоянии, кг	Полная масса транспортного средства, кг (технически допустимая)	Максимальная осевая масса, кг (технически допустимая)		Максимальная масса прицепа, кг	
			на переднюю ось	на заднюю ось	прицеп без тормозной системы	прицеп с тормозной системой
8R						
CAGA	1745...2025	2355	1180	1295	750	1800
CAHA	1730...2050	2310...2380	1180...1300	1295	750	2000
CAHB	1730...2050	2310...2380	1180...1300	1295	750	2000
CCWA	1865...2135	2445...2490	1280	1320	750	2000
CCWB	1865...2135	2445...2490	1280	1320	750	2000
CDNB	1785	2320	1150	1300	750	2000
CDNC	1695...2035	2275...2365	1150...1190	1245...1310	750	2000
CALB	1795...2075	2375...2415	1235	1315	750	2000
CMGA	1845...2050	2505	1250	1350	750	2000
CAGB	1657...2126	2355...2435	1180	1295	750	1800
CGLA	1667...2178	2365...2510	1180...1225	1300...1340	750	1800...2000
CGLB	1667...2178	2365...2510	1180...1225	1300...1340	750	1800...2000
CJCA	1596...2136	2260...2445	1165...1180	1210...1300	750	1700...1800
CJCB	1596...2136	2260...2445	1165...1180	1210...1300	750	1700...1800
8R2						
CHJA	1814...2210	2490...2520	1220	1350	750	2000

E-DE.MT02.B.00208

Двигатель (марка, тип)	Audi			
	CDNB	CDNC	CALB	CHJA
	четырёхтактный, с искровым зажиганием			
– обозначение на блоке двигателя	CDN	CDN	CAL	CHJ
– количество и расположение цилиндров	4, рядное	4, рядное	6, V-образное	4, рядное
– рабочий объем цилиндров, см ³	1984	1984	3197	1984
– степень сжатия	9.8	9.8	12.5	9.6
Максимальная мощность, кВт (мин ⁻¹) по Правилам ЕЭК ООН № 85	132 (4000...6000)	155 (4300...6000)	199 (6500)	155 (4300...6000)
Максимальный крутящий момент, Н·м (мин ⁻¹)	320 (1500...3900)	350 (1500...4200)	330 (3000...5000)	350 (1500...4200)
Топливо	бензин с октановым числом не менее 95			
Система питания (тип)	непосредственный впрыск топлива			
Система впрыска (марка, тип)	Bosch, MED 17.1	Bosch, MED 17.1	Siemens, SIMOS 8.2	Bosch MED 17.1
Блок управления (маркировка)	8R0 907 115xx	8R0 907 115xx	8R0 907 559xx	8R0 907 115xx
Нагнетатель воздуха (тип, маркировка)	INI (JH5IT), 06H 145 702xx	INI (JH5IT), 06H 145 702xx	—	INI (JH5IT), 06H 145 704xx
Воздушный фильтр (тип, маркировка)	Audi, с сухим бумажным элементом			
	8K0 183 A	8K0 183 A	8K0 183	8K0 183 A
Глушители шума впуска (маркировка)	8K0 183 A	8K0 183 A	8K0 183	8K0 183 A
Система зажигания (тип)	Audi, TSZ, микропроцессорная			
Катушки зажигания (маркировка)	S3 x 4	S3 x 4	S3 x 6	S3 x 4
Свечи (маркировка)	Audi, R0, R1, R5 или аналогичные Bosch, NGK, Champion, Beru			
Система выпуска и нейтрализации отработавших газов	четыре или пять глушителей; система нейтрализации отработавших газов			
Нейтрализаторы (маркировка)	8K0 178F?	8K0 178F?	8K0 178D? (x2)	8K0 178G? (x2)
Глушители (маркировка)				
– 1 ступень	8K0 118 C / B	8K0 118 C / B	8K0 118 (2x)	8K0 118 C
– 2 ступень	8K0 119 J	8K0 119 J	8K0 119H	8K0 119 J
– 3 ступень	8K0 120 A (x2)	8K0 120 A (x2)	8R0 120A (x2)	8R0 120A (x2)

E-DE.MT02.B.00208

Двигатель (марка, тип)	Audi			
	САНА	САНВ	ССWB	ССWA
	четырёхтактный дизель			
– обозначение на блоке двигателя	САН	САН	ССW	ССW
– количество и расположение цилиндров	4, рядное		6, V-образное	
– рабочий объем, см ³	1968		2967	
– степень сжатия	16.5		16.8	
Максимальная мощность, кВт (мин ⁻¹) по Правилам ЕЭК ООН № 85	125 (4200)	120 (4200)	155 (3000...4750)	176 (4000...4400)
Максимальный крутящий момент, Н·м (мин ⁻¹)	350 (1750... 2500)	350 (1750... 2500)	500 (1500... 2750)	500 (1500 ... 3000)
Топливо	дизельное			
Система питания (тип)	впрыск топлива под давлением, с общей рампой			
Блок управления (маркировка)	03L 906 022 xx		8R0 907 401 xx	
ТНВД (тип, маркировка)	Bosch , 03L 130 755		Bosch, 059 130 755	
Форсунки (тип, маркировка)	Bosch, DLLA 162 P40 029		Bosch, DLLA 158 P 40023, DLLA 158 P 40030	
Нагнетатель воздуха (тип, маркировка)	3K – Warner, KK3, KKK, BWTS, BV 43 A		3K – Warner, KK3, KKK, BWTS, GTB 2260 VK	
Воздушный фильтр (тип, маркировка)	1K0 183A		8K0 183	
	с бумажным элементом			
Глушитель шума впуска (маркировка)	1K0 183A		8K0 183	
Система выпуска и нейтрализации отработавших газов	один или два глушителя; система нейтрализации отработавших газов			
Нейтрализаторы (маркировка)	8K0 178 B?		8K0 178 E?	
Глушители (маркировка)	8K0 118		8R0 120C	
	8K0 120 B		—	
Фильтр твердых частиц (маркировка)	8K0 181B?		8K0 181C?	

SERTAUTO.RU

E-DE.MT02.B.00208

Двигатель (марка, тип)	Audi				
	CAGA	CAGB	CMGA	CGLA	CGLB
	четырёхтактный дизель				
– обозначение на блоке двигателя	CAG	CAG	CMG	CGL	CGL
– количество и расположение цилиндров	4, рядное				
– рабочий объем, см ³	1968				
– степень сжатия	16.5				
Максимальная мощность, кВт (мин ⁻¹) по Правилам ЕЭК ООН № 85	105 (4200)	100 (4200)	125 (4200)	120 (4200)	125 (4200)
Максимальный крутящий момент, Н·м (мин ⁻¹)	320 (1750...2500)	320 (1750...2500)	350 (1750...2500)	350 (1750...2500)	350 (1750...2500)
Топливо	дизельное				
Система питания (тип)	впрыск топлива под давлением				
Блок управления (маркировка)	03L 906 019 xx		03L 906 018 xx	03L 906 018 xx	
ТНВД (тип, маркировка)	Bosch, 03L 130 755		Bosch, 03L 130 755 xx	Bosch, 03L 130 755 xx	
Форсунки (тип, маркировка)	Bosch, DLLA 162 P40 029		Bosch, B004	Bosch, DLLA 162 P40 029	
Нагнетатель воздуха (тип, маркировка)	3K – Warner, KK3, KKK, BWTS, BV 43 B		3K – Warner, KK3, KKK, BWTS BV 43 A	3K – Warner, KK3, KKK, BWTS, BV 43 A	
Воздушный фильтр (тип, маркировка)	8K0 183A, с бумажным элементом				
Глушитель шума впуска (маркировка)	8K0 183A				
Система выпуска и нейтрализации отработавших газов	два глушителя; система нейтрализации отработавших газов				
Нейтрализаторы (маркировка)	8K0 178 B? 4F0 178 F?	8K0 178 B?	8K0 178 B?	8K0 178 B? 8K0 230 A?	
Глушители (маркировка)					
– 1 ступень	8K0 118	8K0 118	8K0 118	8K0 118	
– 2 ступень	8R0 120 A	8R0 120 B	8R0 120 B	8R0 120 B	
Фильтр твердых частиц (маркировка)	8K0 181B?	8K0 181B?	8K0 181D?	8K0 181B?	

E-DE.MT02.B.00208

Двигатель (марка, тип)	Audi	
	CJCA	CJCB
	четырехтактный дизель	
– обозначение на блоке двигателя	CJC	
– количество и расположение цилиндров	4, рядное	
– рабочий объем, см ³	1968	
– степень сжатия	16.5	
Максимальная мощность, кВт (мин ⁻¹) по Правилам ЕЭК ООН № 85	105 (4200)	100 (4200)
Максимальный крутящий момент, Н·м (мин ⁻¹)	320 (1750...2500)	
Топливо	дизельное	
Система питания (тип)	впрыск топлива под давлением	
Блок управления (маркировка)	03L 906 018 хх	
ТНВД (тип, маркировка)	Bosch , 03L 130 755 хх	
Форсунки (тип, маркировка)	Bosch DLLA 162 P40 029	
Нагнетатель воздуха (тип, маркировка)	3K – Warner, КК3, ККК, BWTS, BV 43 B	
Воздушный фильтр (тип, маркировка)	8K0 183A, с бумажным элементом	
Глушитель шума впуска (маркировка)	8K0 183A	
Система выпуска и нейтрализации отработавших газов	два глушителя; система нейтрализации отработавших газов	
Нейтрализаторы (маркировка)	8K0 178 B?	
Глушители (маркировка)	- 1 ступень 8K0 118	
	- 2 ступень 8R0 120 B	
Фильтр твердых частиц (маркировка)	8K0 181B?	
для автомобилей с двигателями:		
Трансмиссия (тип)	СНJA гидромеханическая	
Коробка передач (марка, тип)	QA8BW001, автоматическая	
– число передач	вперед – 8, назад – 1	
– передаточные числа		
	I -	4.714
	II -	3.143
	III -	2.106
	IV -	1.667
	V -	1.285
	VI -	1.000
	VII -	0.839
	VIII -	0.667
	3.X. -	3.317
Главная передача (марка, тип)	Audi, гипоидная	
– передаточное число	4.657	

E-DE.MT02.B.00208

для автомобилей с двигателями:	CAHA, CAHB, CAGB, CGLA, CGLB, CJCA, CJCB	CDNC, CDNB	CAGA, CAGB, CGLA, CGLB, CJCA, CJCB	CAHA, CAHB, CCWA, CCWB, CAGB, CGLA, CGLB, CJCA, CJCB	CALB, CDNC, CDNB	CCWA, CCWB, CAHA, CAHB, CMGA, CAGB, CGLA, CGLB, CJCA, CJCB
Трансмиссия (тип)	механическая					
Сцепление (марка, тип)	сухое, однодисковое			двойное многодисковое, работающее в масле		
Коробка передач (марка, тип)	QM6 B2016	QM6 B2017	QM6 B2023	QD7 B5016	QD7 B5017	QD 7B5035
	с ручным управлением			автоматическая, с возможностью ручного управления		
– число передач	вперед – 6, назад – 1			вперед – 7, назад – 1		
– передаточные числа						
I -	3.778	3.778	3.778	3.692	3.692	3.692
II -	2.050	2.050	2.050	2.136	2.238	2.150
III -	1.321	1.321	1.321	1.405	1.559	1.344
IV -	0.970	0.970	0.970	0.977	1.175	0.974
V -	0.757	0.811	0.757	0.745	0.915	0.739
VI -	0.625	0.692	0.625	0.574	0.745	0.574
VII -	—	—	—	0.462	0.617	0.462
3.X. -	3.333	3.333	3.333	2.944	2.944	2.994
Главная передача (марка, тип)	Audi, гипоидная					
– передаточное число	4.657	4.375	4.375	4.657	4.657	4.657

Подвеска

Передняя (описание)

независимая, рычажная, пружинная, с гидравлическими амортизаторами, со стабилизатором поперечной устойчивости, по заказу – с регулируемыми амортизаторами

Задняя (описание)

независимая, рычажная, пружинная, с гидравлическими амортизаторами, со стабилизатором поперечной устойчивости, по заказу – с регулируемыми амортизаторами

Рулевое управление (описание)

с гидроусилителем

– рулевой механизм
(тип, маркировка)

"шестерня - рейка" , 8R1 422 065 G / GX / D / DX / E / EX

Тормозные системы

Рабочая (описание)

гидравлический двухконтурный привод с диагональным разделением на контуры, с АБС, с электронным распределением тормозного усилия (EBV), с усилителем экстренного торможения; тормозные механизмы всех колес – дисковые

E-DE.MT02.B.00208

Запасная (описание)	каждый контур рабочей тормозной системы
Стояночная (описание)	электромеханический привод тормозных механизмов задних колес
– усилитель (маркировка)	8R0 612 107 B / C
– тормозные цилиндры (маркировка)	8K0 615 123 E / J (передний левый) 8K0 615 124 E / J (передний правый) 8K0 615 403 B (задний левый) 8K0 615 404 B (задний правый)

Шины	размерность	минимально допустимый индекс нагрузки	скоростная категория	статический радиус, мм
	235/55 R19	101	V, W	351
	235/60 R18	103	V, W	349
	235/65 R17 (M+S)	104	H	345
	235/65 R17	104	V, W	345
	255/45 R20	101	V, W	352

**Оборудование
транспортного
средства**

климат-контроль (хладагент R134a), система курсовой устойчивости (ESP), противобуксовочная система (ASR), акустическая система парковки (APS), подушки безопасности, система крепления детского сидения "ISOFIX"

по заказу: холодильник, автономный отопитель с дистанционным управлением, обогрев передних и задних сидений, подстаканник с подогревом/охлаждением, система люков Open Sky, универсальная модульная система Multimedia Interface (MMI): бортовой компьютер, гибридный TV - тюнер (аналоговый/цифровой сигнал), CD-чейнджер, стереомагнитола, цифровой радиоприемник, CD/DVD-проигрыватель, "Audi music"- интерфейс для подключения iPod-аудиосистем (AMI), система автоматического поддержания дистанции ("Адаптивный круиз-контроль") (ACC), подготовка под установку мобильного телефона, навигационная система, датчики освещенности и дождя, система дистанционного управления воротами гаража (HomeLink), система для крепления багажа на крыше и багажный контейнер, багажник для перевозки велосипедов, съемный чехол для лыж и сноубордов, система помощи при смене ряда движения (Side assist), система помощи для сохранения полосы движения, система дистанционной электронной идентификации ключей (Advanced Key), многофункциональное рулевое колесо с функцией ручного переключения передач для автоматической КП, адаптивные биксеноновые фары, система "старт-стоп"

Руководитель органа по сертификации

подпись

Б.В. Кисуленко

инициалы, фамилия

ОПИСАНИЕ МАРКИРОВКИ ТРАНСПОРТНОГО СРЕДСТВА

1. Место расположения и форма знака обращения на рынке:

На табличке изготовителя или рядом с ней.

Знак обращения на рынке выполнен в соответствии с Постановлением Правительства Российской Федерации от 19 ноября 2003 г. № 696.

2. Место расположения таблички изготовителя:

В моторном отсеке на видном месте или в проёме правой или левой передней двери.

3. Место расположения идентификационного номера:

3.1. На табличке изготовителя.

3.2. В подкапотном пространстве, над правым колесом.

4. Структура и содержание идентификационного номера (номеров) транспортных средств:

1	2	3	4	5	6	7	8	9	10	11	12	13	14	15	16	17
W	A	U	?	?	?	8	R	?	?	?	?	?	?	?	?	?

поз. 1 - 3: Международный идентификационный код изготовителя (WMI):

WAU – Audi AG, Германия.

поз. 4 - 6: Постоянная часть идентификационного номера **Z** или контрольная позиция – число от **0** до **9** или **X**.

поз. 7 - 8: Обозначение типа транспортного средства: **8R** – 8R, **8R2**.

поз. 9: Постоянная часть идентификационного номера **Z** или контрольная позиция – число от **0** до **9** или **X**.

поз. 10: Модельный год согласно Таблице 1 Приложения 8 к техническому регламенту о безопасности колесных транспортных средств.

поз. 11: Код сборочного завода:

A – Ingolstadt, Germany;

N – Neckarsulm, Germany.

поз. 12 - 17: Производственный номер транспортного средства.

Руководитель органа по сертификации

подпись

Б.В. Кисуленко

инициалы, фамилия

E-DE.MT02.B.00208

ОБЩИЙ ВИД ТРАНСПОРТНОГО СРЕДСТВА
AUDI 8R, 8R2 (Q5, Q5 Hybrid)

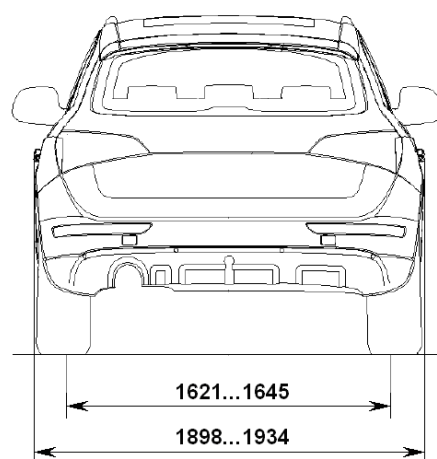
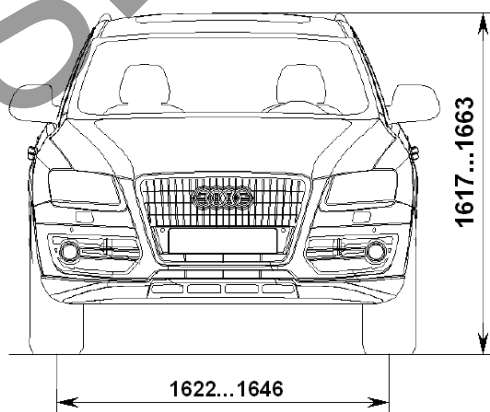
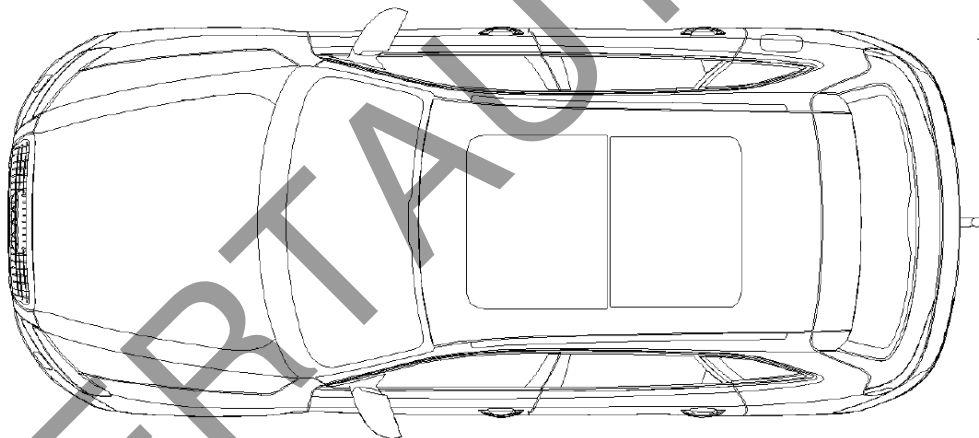
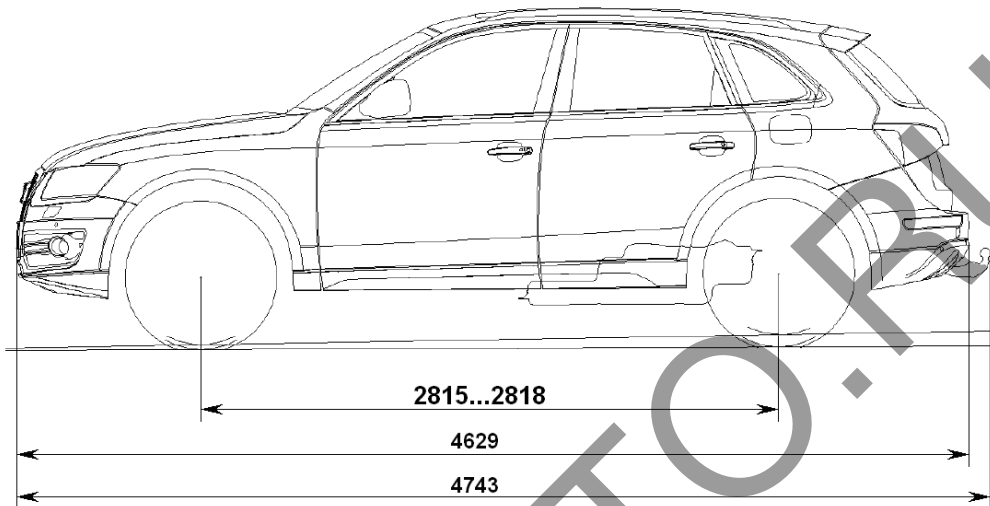

Страница для заполнения полей данных:

ОТТС № **E-DE.MT02.B.00208**
Бланк № 0002600

SERTAUTO.RU