

ОРГАН ПО СЕРТИФИКАЦИИ
Фонд «Сертификация коммунальных машин»
(Центр сертификации продукции строительного,
дорожного и коммунального машиностроения)
№ РОСС RU.0001.11MT15 от 18.05.2009 г.
Россия, 192148, Санкт-Петербург, ул. Седова, 13. Телефон/факс: (812) 412-43-05

РОСС RU.MT15.E02074

25

июля

2012

Марка транспортного средства	WHALE
Тип транспортного средства	WHALE1, WHALE2
Модификации	—
Коммерческое наименование	прицеп к легковым автомобилям WHALE1, WHALE2
Категория транспортного средства	O₁
Код ОКП	45 2510
Код VIN	X89WHALE??0CX6...
Заявитель, изготовитель и его адрес	Общество с ограниченной ответственностью "Прагматик-АВТО" Россия, 142455, Московская обл., Ногинский район, г. Электроугли, пер. Сафоновский, д. 5

ОБЩИЕ ХАРАКТЕРИСТИКИ ТРАНСПОРТНОГО СРЕДСТВА

Количество осей / колес 1 / 2

POCC RU.MT15.E02074

Исполнение загрузочного пространства кузов отсутствует; рама сварная (сборная на болтах) из стальных труб прямоугольного сечения для размещения лодки

Назначение транспортного средства для перевозки лодки или катера

	WHALE1	WHALE2
Габаритные размеры, мм		
- длина	5550	5935
- ширина	2070	2200
- высота	1070	1150
База, мм	4605	4725
Колея колес, мм	1880	1980
Масса снаряженного транспортного средства, кг	170	230
Полная масса транспортного средства, кг	750	
- на ось	710	
- на сцепное устройство	40	
- допустимая максимальная масса автопоезда	4250	
Подвеска	независимая, резиножгутовая	
Тормозные системы	не оборудован, имеются две страховочные цепи	
Шины:		
- марка	Матадор MP5	Матадор MP7
- размер	165/70R13	185/70R13
- индекс несущей способности	79	79
- категория скорости	T	T

РОСС RU.MT15.E02074

SERTAUTO.RU

WHALE1, WHALE2

Описание маркировки транспортного средства приведено в приложении № 2.
Общие виды транспортных средств на 2 с. приведены в приложении № 3.

В. И. Колычев**С. В. Пугачев**

Действует с "25" июля 2009 г.

РОСС RU.MT15.E02074

Приложение № 2 к «одобрению
типа транспортного средства»**ОПИСАНИЕ МАРКИРОВКИ ТРАНСПОРТНОГО СРЕДСТВА**

1. Место расположения и форма знака соответствия:
*Рядом с табличкой изготовителя.
Знак соответствия выполнен по ГОСТ Р 50460-92 с указанием номера данного "Одобрения типа транспортного средства".*
2. Место расположения таблички изготовителя:
На раме прицепа, в передней части, справа по ходу движения.
3. Место расположения идентификационного номера (код VIN):
*3.1. На табличке изготовителя.
3.2. На раме прицепа, в передней части, справа по ходу движения.*
4. Структура и содержание идентификационного номера (номеров) транспортных средств:

1	2	3	4	5	6	7	8	9	10	11	12	13	14	15	16	17
X	8	9	W	H	A	L	E	1	?	0	C	X	6	?	?	?
X	8	9	W	H	A	L	E	2	?	0	C	X	6	?	?	?

поз. 1 – 3: *Международный идентификационный код изготовителя (WMI):
X89 – код изготовителя (см. также поз. 12 - 14), указывающий на то,
что объем его производства не превышает 500 ед. в год;*

поз. 4 – 9: *Описательная часть идентификационного номера (VDS):
WHALE1 – прицеп к легковым автомобилям WHALE1;
WHALE2 – прицеп к легковым автомобилям WHALE2;*

поз. 10 – 17: *Указательная часть идентификационного номера (VIS), где:*

поз. 10: *? – код года выпуска согласно ГОСТ Р 51980-2002 (9 – 2009 г.; А – 2010 г.;
В – 2011 г.; С – 2012 г.);*

поз. 11: *0 – постоянная;*

поз. 12 – 14: *CX6 – код изготовителя (совместно с WMI) – ООО "Прагматик-Авто";*

поз. 15 – 17: *??? – производственный номер транспортного средства (заводские серий-
ные номера прицепов к легковым автомобилям WHALE1, WHALE2).*

РОСС RU.MT15.E02074

Приложение № 3 к "одобрению
типа транспортного средства"

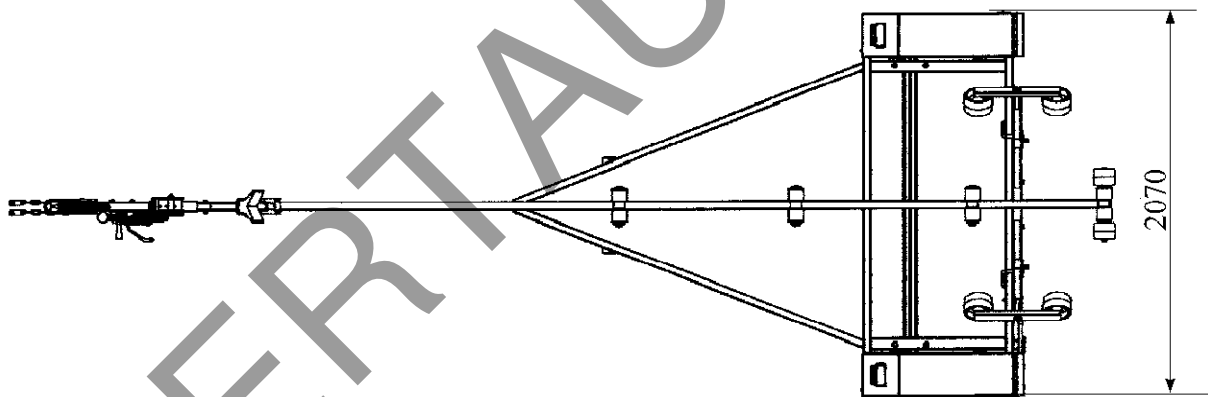
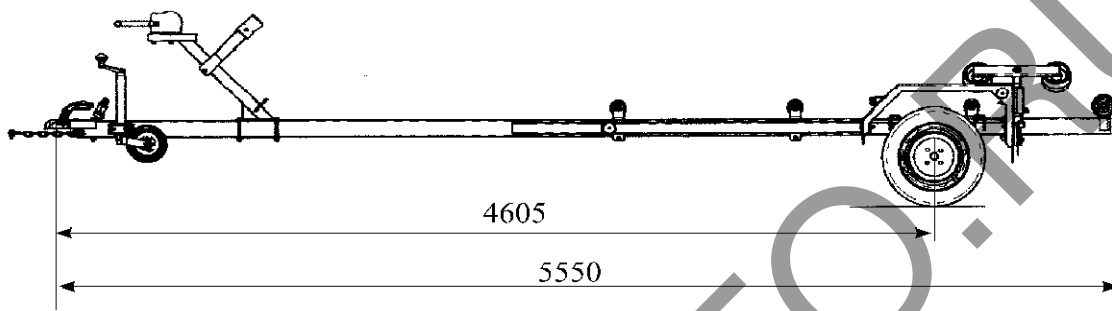

WHALE1

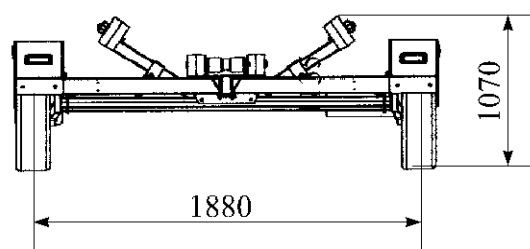
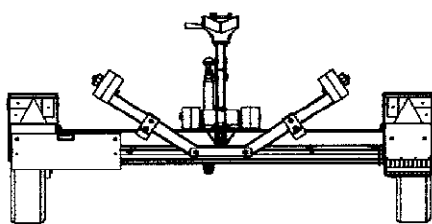

РОСС RU.MT15.E02074

Приложение № 3 к "одобрению
типа транспортного средства"

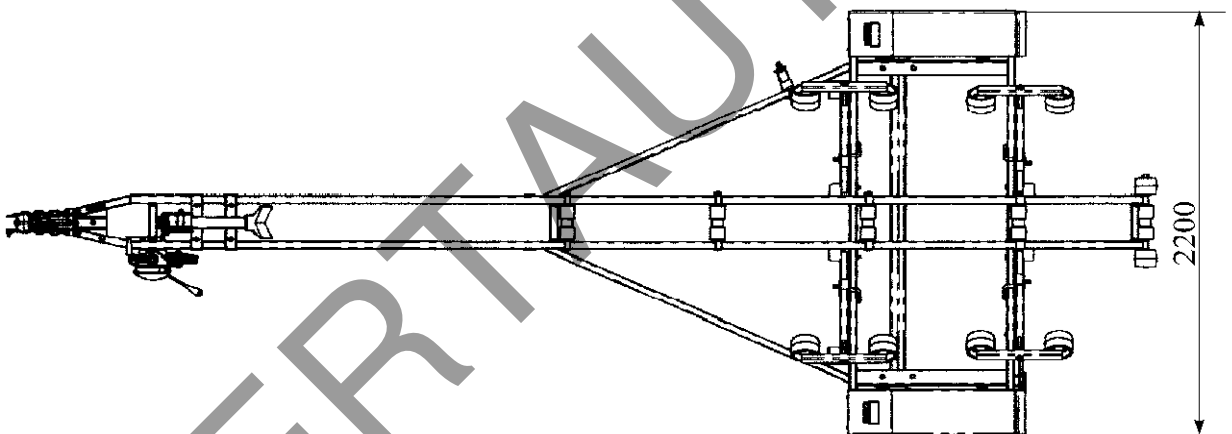
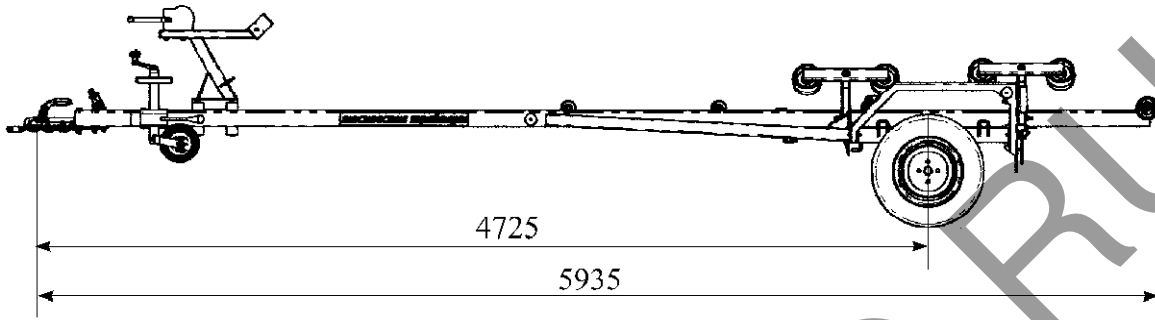

WHALE2

