

# РОССИЙСКАЯ ФЕДЕРАЦИЯ

## ОДОБРЕНИЕ ТИПА ТРАНСПОРТНОГО СРЕДСТВА

0002644

№ E-DE.MT02.B.00181.И1

Срок действия с 10 октября 2011 по 31 августа 2014

### ОРГАН ПО СЕРТИФИКАЦИИ

механических транспортных средств и прицепов, их составных частей и предметов оборудования  
 “САТР-ФОНД” Межотраслевого Фонда “Сертификация автотранспорта САТР” (ОС “САТР-ФОНД”)  
 125480, г. Москва, ул. Героев Панфиловцев, 24, ОГРН: 1027739132530  
 № РОСС RU.0001.11MT02 от 04.06.2009 г. до 04.06.2014 г.  
 тел.: (495) 454-42-27, факс: (495) 454-72-12, e-mail: mail@satr-fond.ru

### ТРАНСПОРТНЫЕ СРЕДСТВА

МАРКА	Mercedes-Benz	
КОММЕРЧЕСКОЕ НАИМЕНОВАНИЕ	Mercedes-Benz E-Class	
ТИП	212	
МОДИФИКАЦИИ	VIN: седан (W 212) / универсал (S 212)	
	E 200	WDD 212048.../212248...
	E 200 NGT	WDD 212041.../-
	E 250	WDD 212047.../212247...
	E 300	WDD 212054.../212254...
		WDD 212055.../212255...
	E 300 4MATIC	WDD 212080.../212280...
	E 350	WDD 212059*.../212259...
	E 350 CGI	WDD 212057.../212257...
	E 350 4MATIC	WDD 212087.../212287...
		WDD 212088.../212288...
	E 500	WDD 212073*.../212273...
	E 500 4MATIC	WDD 212090.../-
		WDD 212091.../212291...
	E 63 AMG	WDD 212074.../212274...
		WDD 212077.../212277...
	E 200 CDI	WDD 212005.../212205...
	E 220 CDI	WDD 212002.../212202...
	E 250 CDI	WDD 212003.../212203...
	E 250 CDI 4MATIC	WDD 212082.../212282...
	E 300 CDI	WDD 212025*.../212225...
	E 300 CDI 4MATIC	WDD 212089.../212289...
	E 350 CDI	WDD 212023*.../212223...
	E 350 CDI 4MATIC	WDD 212093.../212293...
	E 350 BLUETEC	WDD 212024.../212224...
КАТЕГОРИЯ	M <sub>1</sub>	
ЭКОЛОГИЧЕСКИЙ КЛАСС	4 (кроме мод. E 200 NGT (WDD212041...), E 300 (WDD212055.../212255...), E 300 4MATIC (WDD212080.../212280...), E 350 (WDD212059*.../212259...)), 5 (для мод. E 200 NGT (WDD212041...), E 300 (WDD212055.../212255...), E 300 4MATIC (WDD212080.../212280...), E 350 (WDD212059*.../212259...))	



\* по заказу оснащаются бронезащитой

КОД ОКП / ТН ВЭД	<b>45 1481 / 8703 23</b> (с дв. 271.958, 271.860, 272.952), <b>8703 24</b> (с дв. 276.952, 272.983, 272.977, 278.922, 273.970, 157.981, 156.985), <b>8703 32</b> (с дв. 651.925, 651.924), <b>8703 33</b> (с дв. 642.850, 642.856, 642.852, 642.858)
ЗАЯВИТЕЛЬ И ЕГО АДРЕС	Закрытое акционерное общество "Мерседес-Бенц РУС", (ЗАО "Мерседес-Бенц РУС"), 125167, г. Москва, Ленинградский проспект, 39А, Российская Федерация, ОГРН 1027700258530 тел.: (495) 745 26 00; факс: (495) 258 41 52
ИЗГОТОВИТЕЛЬ И ЕГО АДРЕС	Daimler AG, DE-70546, Stuttgart, Germany. тел.: + 49 7031 90-82964; факс: + 49 7031-90 79633
ПРЕДСТАВИТЕЛЬ ИЗГОТОВИТЕЛЯ И ЕГО АДРЕС	Закрытое акционерное общество "Мерседес-Бенц РУС", (ЗАО "Мерседес-Бенц РУС"), 125167, г. Москва, Ленинградский проспект, 39А, Российская Федерация, ОГРН 1027700258530 тел.: (495) 745 26 00; факс: (495) 258 41 52
СБОРОЧНЫЕ ЗАВОДЫ И ИХ АДРЕСА	Mercedes-Benz Werk Sindelfingen, DE-71063 Sindelfingen, Germany (сборка автомобиля и оснащение его бронезащитой) EDAG Engineering + Design de Mexiko S.A. de C.V., Calle L No. 3, Parque Industrial Puebla 2000, Puebla, Pue. CP 72226, Mexiko (только оснащение бронезащитой)
ПОСТАВЩИК СБОРОЧНЫХ КОМПЛЕКТОВ И ЕГО АДРЕС	—

соответствуют установленным в Российской Федерации требованиям технического регламента о безопасности колесных транспортных средств.

Действие данного ОДОБРЕНИЯ ТИПА ТРАНСПОРТНОГО СРЕДСТВА распространяется на серийно выпускаемую продукцию.

Данное ОДОБРЕНИЕ ТИПА ТРАНСПОРТНОГО СРЕДСТВА без приложений недействительно.

Приложение № 1. Общие характеристики транспортного средства

Приложение № 2. Перечень документов, явившихся основанием для оформления ОДОБРЕНИЯ ТИПА ТРАНСПОРТНОГО СРЕДСТВА

Приложение № 3. Описание маркировки транспортного средства

Приложение № 4. Общий вид транспортного средства на двух страницах

#### ДОПОЛНИТЕЛЬНАЯ ИНФОРМАЦИЯ

Отсутствует

Руководитель органа по сертификации



подпись

**Б.В. Кисуленко**

инициалы, фамилия

**ОДОБРЕНИЕ ТИПА ТРАНСПОРТНОГО СРЕДСТВА УТВЕРЖДЕНО.**

Внесена запись в реестр за № **E-DE.MT02.B.00181.И1** от **10 октября 2011**

Заместитель руководителя

**РОССТАНДАРТА**

наименование федерального органа  
исполнительной власти, выполняющего функции  
компетентного административного органа  
Российской Федерации в соответствии  
с Женевским Соглашением 1958 года



подпись

**А.В. Зажигалкин**

инициалы, фамилия

**ОБЩИЕ ХАРАКТЕРИСТИКИ ТРАНСПОРТНОГО СРЕДСТВА**

Колесная формула / ведущие колеса 4 × 2 / задние (кроме 4МАТИС)  
 4 × 4 / все (для 4МАТИС)  
 Схема компоновки транспортного средства классическая (кроме 4МАТИС) или полноприводная (для 4МАТИС)  
 Расположение двигателя переднее продольное

Для модификаций:	W 212	S 212
Тип кузова/количество дверей	седан / 4	универсал / 5
Количество мест для сидения	4 или 5 (первый ряд – 2, второй ряд – 2 или 3)	4...7 (первый ряд – 2, второй ряд – 2 или 3, третий ряд – 0 или 2**) ** - макс. нагрузка на заднее откидное сиденье 50 кг
Габаритные размеры, мм		
– длина	4872...4891	4899...4918
– ширина	1854...1872	
– высота	1440...1486	1499...1515
База, мм		2874
Колея передних / задних колес, мм	1580...1585 / 1587...1604 (для E 200 NGT) 1580...1625 / 1587...1619	1580...1625 / 1587...1604

Модификация		Масса транспортного средства в снаряженном состоянии, кг	Полная масса транспортного средства, кг (технически допустимая)	Максимальная осевая масса, кг (технически допустимая)		Максимальная масса прицепа, кг	
				на переднюю ось	на заднюю ось	прицеп без тормозной системы	прицеп с тормозной системой
E 200 NGT	W212	1735	2240	980	1260...1380	750	1900
E 200	W212	1615	2150...2180	995...1040	1110...1265	750	1900
	S212	1735	2335...2540	990	1345...1560	750	2100
E 250	W212	1650	2185...2215	1005...1050	1135...1265	750	1900
	S212	1735	2335...2540	990	1450...1560	750	2100
E 300 (с д.в. 272.952)	W212	1735	2260	1060...1105	1155...1200	750	2000
	S212	1845	2420...2500	1040	1380...1460	750	2100
E 300 (с д.в. 276.952)	W212	1730	2275...2375	1060...1105	1170...1335	750	2000
	S212	1840	2430...2530	1045	1385...1505	750	2000
E 300 4МАТИС	W212	1815	2360...2460	1140...1185	1175...1340	750	2100
	S212	1920	2510...2675	1115	1395...1560	750	2100
E 350 CGI	W212	1735	2280...2310	1060...1105	1175...1265	750	2000
	S212	1845	2420...2520	1040	1380...1500	750	2100
E 350	W212	1735	2280...2380	1065...1110	1170...1335	750	2000
	S212	1845	2435...2535	1050	1385...1560	750	2100
E 350 (с бронезащитой)	W212	2095	2640	1190...1250	1390...1450	буксировка прицепа не предусмотрена	
E 350 4МАТИС (с д.в. 272.977)	W212	1805	2330	1125...1170	1160...1205	750	2000
	S212	1915	2490...2570	1110	1380...1460	750	2100



к Одобрению типа транспортного средства № E-DE.MT02.V.00181.II

Модификация		Масса транспортного средства в снаряженном состоянии, кг	Полная масса транспортного средства, кг (технически допустимая)	Максимальная осевая масса, кг (технически допустимая)		Максимальная масса прицепа, кг	
				на переднюю ось	на заднюю ось	прицеп без тормозной системы	прицеп с тормозной системой
<b>E 350 4MATIC</b> (с дв. 276.952)	W212	1825	2370...2470	1135...1180	1190...1355	750	2100
	S212	1925	2515...2675	1115	1400...1560	750	2100
<b>E 500</b>	W212	1940	2485...2585	1160...1205	1280...1445	750	2100
	S212	2030	2590...2680	1170	1420...1560	750	2100
<b>E 500</b> (с бронезащитой)	W212	2245	2680	1220...1285	1395...1460	буксировка прицепа не предусмотрена	
<b>E 500 4MATIC</b> (с дв. 278.922)	W212	1985	2510...2595	1225...1270	1240...1405	750	2100
	S212	2075	2655...2680	1255	1400...1520	750	2100
<b>E 500 4MATIC</b> (с дв. 273.970)	W212	1880	2425	1190...1235	1190...1235	750	2100
<b>E 63 AMG</b>	W212	1840	2390	1150...1195	1195...1240	буксировка прицепа не предусмотрена	
	S212	1945	2540	1175	1365	буксировка прицепа не предусмотрена	
<b>E 200 CDI</b>	W212	1720...1735	2255...2300	1075...1135	1135...1265	750	1900
	S212	1825...1845	2420...2535	1060...1075	1360...1460	750	1900...2100
<b>E 220 CDI</b>	W212	1735	2270...2300	1090...1135	1135...1265	750	1900...2000
	S212	1845	2440...2545	1080...1085	1360...1460	750	1900...2100
<b>E 250 CDI</b>	W212	1735	2280...2380	1090...1135	1145...1310	750	1900...2000
	S212	1845	2440...2645	1080...1085	1360...1560	750	1900...2100
<b>E 250 CDI 4MATIC</b>	W212	1820...1830	2365...2375	1165...1215	1155...1205	750	2100
	S212	1930...1940	2505...2615	1145...1155	1360...1460	750	2100
<b>E 300 CDI</b>	W212	1825	2350...2380	1145...1190	1160...1265	750	2100
	S212	1925	2500...2665	1105	1395...1560	750	2100
<b>E 300 CDI, E 350 CDI</b> (с бронезащитой)	W212	2205	2680	1220...1285	1395...1460	буксировка прицепа не предусмотрена	
<b>E 300 CDI 4MATIC</b>	W212	1890	2415	1210...1255	1160...1205	750	2100
	S212	1990	2565...2630	1170	1395...1460	750	2100
<b>E 350 BLUETEC</b>	W212	1845	2370...2400	1130...1175	1195...1265	750	2100
	S212	1955	2520...2630	1100	1420...1550	750	2100
<b>E 350 CDI</b>	W212	1835	2380...2480	1155...1200	1180...1345	750	2100
	S212	1945	2520...2685	1125	1395...1560	750	2100
<b>E 350 CDI 4MATIC</b>	W212	1900	2445...2545	1220...1265	1180...1345	750	2100
	S212	2010	2550...2750	1090...1190	1360...1560	750	2100

Для модификаций:	E 200 NGT	E 200	E 250
<b>Двигатель</b> (марка, тип)	Daimler AG, Mercedes-Benz		
	M271 (271.958)	M271 (271.860)	
	четырёхтактный с искровым зажиганием		
количество и расположение цилиндров	4, рядное		
рабочий объем цилиндров, см <sup>3</sup>	1796		
степень сжатия	9.3 ± 0.2		
Максимальная мощность, кВт (мин <sup>-1</sup> ) по Правилам ЕЭК ООН № 85	120 (5500)	135 (5250)	150 (5500)



к Одобрению типа транспортного средства № E-DE.MT02.B.00181.И1

Для модификаций с двигателями:	M271 (271.958)		M271 (271.860)	
	при работе на бензине	при работе на СПГ		
Максимальный крутящий момент, Н·м (мин <sup>-1</sup> )	240 (3000...4000)	240 (3000)	270 (1800...4600)	310 (2000...4300)
Топливо	бензин с октановым числом не менее 95 или сжатый природный газ		бензин с октановым числом не менее 95	
Система питания (тип)	распределенное впрыскивание топлива с электронным управлением		непосредственное впрыскивание топлива с электронным управлением	
Блок управления (маркировка)	HM 0510	HM 0511	HM 0448	
Форсунки (тип, маркировка)	Mercedes-Benz			
	271 078 05 49, 271 078 00 23	271 078 07 49, 271 078 08 49, 271 078 09 49, 271 078 11 49, 271 078 13 49	271 078 08 23	
Нагнетатель воздуха (тип, маркировка)	Mercedes-Benz, 271 090 26 80, или 271 090 27 80		ICSI	
Воздушный фильтр (тип, маркировка)	Mercedes-Benz, FP 0098		Mercedes-Benz, Mann+Hummel, FP 0122	
Система зажигания (тип)	электронная			
Катушка зажигания (маркировка)	Mercedes-Benz, Beru, ZS 0011		Beru, Delphi, ZS 0011	
Свечи (маркировка)	Bosch, Y6NPP332 / F6MPP332 и другие, рекомендованные Daimler AG		Bosch, NGK, PLKR 7 A	
Система выпуска и нейтрализации отработавших газов	Mercedes-Benz, два, три или четыре глушителя; один или два нейтрализатора отработавших газов			
Нейтрализаторы (маркировка)			KT 0303	
- 1 степень	KT 0315			
- 2 степень	KT 0317			
Глушители (маркировка)			SV 1810 + (SM 0261 или SM 0262)	
- 1 степень	SM 0261 или SM 0277			
- 2 степень	SN 0617 или SN 0652		SN 0617 или SN 0625 + SN 0626)	
Для модификаций:	E 300, E 300 4MATIC		E 350, E 350 4MATIC	
Двигатель (марка, тип)	Daimler AG, Mercedes-Benz M276 (276.952) четырёхтактный с искровым зажиганием			
- количество и расположение цилиндров	6, V-образное			
- рабочий объем цилиндров, см <sup>3</sup>	3498			
степень сжатия	12.0±0.25			
Максимальная мощность, кВт (мин <sup>-1</sup> ) по Правилам ЕЭК ООН № 85	185 (6500)		225 (6500)	
Максимальный крутящий момент, Н·м (мин <sup>-1</sup> )	340 (3500...4500)		370 (3500...5250)	
Топливо	бензин с октановым числом не менее 95			

к Одобрению типа транспортного средства № E-DE.MT02.B.00181.HI

Для модификаций:	E 300, E 300 4MATIC	E 350, E 350 4MATIC	
Система питания (тип)	непосредственное впрыскивание топлива с электронным управлением		
Блок управления (маркировка)	HM 0502	HM 0501	HM 0500 (только для мод. E 350)
Форсунки (тип, маркировка)	Mercedes-Benz, IN0030		
Воздушный фильтр (тип, маркировка)	Mann+Hummel		
	FP 0127 или A 276 090 16 01	FP 0128 или A 276 090 13 01	FP 0127 или A 276 090 16 01
Система зажигания (тип)	электронная		
Катушка зажигания (маркировка)	Bosch, Delphi, ZS 0015		
Свечи (маркировка)	Bosch, Z6 SII 3320		
Система выпуска и нейтрализации отработавших газов	и другие, рекомендованные Daimler AG Mercedes-Benz, три или пять глушителей; два нейтрализатора отработавших газов		
Нейтрализаторы (маркировка)	KT 0313 (×2)	KT 0325 (×2) или KT 0311 (×2)	
Глушители (маркировка)			
– 1 ступень	SV 0814 (×2) + SM 0256		SM 0256
– 2 ступень	SN 0619 + SN 0620		

Для модификаций:	E 300	E 350 4MATIC	E 350 CGI
Двигатель (марка, тип)	Daimler AG, Mercedes-Benz		
	M272 (272.952)	M272 (272.977)	M272 (272.983)
	четырёхтактный с искровым зажиганием		
– количество и расположение цилиндров	6, V-образное		
– рабочий объем цилиндров, см <sup>3</sup>	2996	3498	
– степень сжатия	11.3-0.4	10.7-0.4	12.0±0.25
Максимальная мощность, кВт (мин <sup>-1</sup> ) по Правилам ЕЭК ООН № 85	170 (6000)	200 (6000)	215 (6400)
Максимальный крутящий момент, Н·м (мин <sup>-1</sup> )	300 (2500...5000)	350 (2400...5000)	365 (3000...5100)
Топливо	бензин с октановым числом не менее 95		
Система питания (тип)	распределенное (для дв. 272.952, 272.977) или непосредственное (для дв. 272.983) впрыскивание топлива с электронным управлением		
Блок управления (маркировка)	HM 0452	HM 0453	HM 0441
Форсунки (тип, маркировка)	Mercedes-Benz		
	272 078 00 23, 272 078 00 49, 272 078 01 23, 272 078 02 49		272 070 01 87
Воздушный фильтр (тип, маркировка)	Mercedes-Benz, FP 0107		Mercedes-Benz, Mann + Hummel, FP 0109
Система зажигания (тип)	электронная		
Катушка зажигания (маркировка)	Bosch, Delphi, ZS 0012		Bosch, Delphi, ZS 0013
Свечи (маркировка)	Bosch, NGK, Y7MPP33 / PLKR6A		Bosch, NGK, SILZKR 7 A
	и другие, рекомендованные Daimler AG		



к Одобрению типа транспортного средства № E-DE.MT02.B.00181.II1

Для модификаций с двигателями:	M272 (272.952)	M272 (272.983)	M272 (272.977)
<b>Система выпуска и нейтрализации отработавших газов</b>	Mercedes-Benz, три или пять глушителей; два или четыре нейтрализатора отработавших газов		
Нейтрализаторы (маркировка)	KT 0271 (×2)		KT 0298 (×2) + KT 0299(×2)
Глушители (маркировка)	SV 0814 (×2) + SM 0256		SM 0256
– 1 ступень			
– 2 ступень	SN 0619 + SN 0620		
Для модификаций:	<b>E 500, E 500 4MATIC</b>		<b>E 500 4MATIC</b>
<b>Двигатель (марка, тип)</b>	Daimler AG, Mercedes-Benz		
	M278 (278.922)	M273 (273.970)	
	четырёхтактный с искровым зажиганием		
– количество и расположение цилиндров	8, V-образное		
– рабочий объем цилиндров, см <sup>3</sup>	4663	5461	
– степень сжатия	10.5±0.3	10.5±0.3	
Максимальная мощность, кВт (мин <sup>-1</sup> ) по Правилам ЕЭК ООН № 85	300 (5000...5750)	285 (6000)	
Максимальный крутящий момент, Н·м (мин <sup>-1</sup> )	600 (1600...4750)	530 (2800...4800)	
Топливо	бензин с октановым числом не менее 95		
<b>Система питания (тип)</b>	непосредственное (для дв. 278.922) или распределенное (для дв. 273.970) впрыскивание топлива с электронным управлением		
Блок управления (маркировка)	HM 0499 или 0555	HM 0552 или 0551	HM 0454
Форсунки (тип, маркировка)	Mercedes-Benz		
	IN0030, или 278 070 03 87, 278 070 04 87		272 078 00 23, 272 078 00 49, 272 078 01 23, 272 078 02 49
Нагнетатель воздуха (тип, маркировка)	Honeywell Turbo Technologies (HTT), AL 0055		
Воздушный фильтр (тип, маркировка)	Mercedes-Benz, Mann+Hummel, FP A020		Mercedes-Benz, FP 0107
<b>Система зажигания (тип)</b>	электронная		
Катушка зажигания (маркировка)	Bosch, Delphi, ZS 0015		Bosch, Delphi, ZS 0012
Свечи (маркировка)	Bosch, Z6 SII 3320		Bosch, NGK, Y7MPP33/PLKR6A/ PLKR7A
	или другие, рекомендованные Daimler AG		
<b>Система выпуска и нейтрализации отработавших газов</b>	Mercedes-Benz, четыре или пять глушителей; два нейтрализатора отработавших газов		
Нейтрализаторы (маркировка)	KT 0314 (×2)		KT 0271 (×2)
Глушители (маркировка)	(SV 1817+SM 0256) или (SV 0814 (×2)+SM 0256)		SV 0814 (×2) +SM 0256
	(SN 0658+SN 0657) или (SN 0637+SN 0638)		SN 0619+SN 0620 или SN 1557 +SN 1558



к Одобрению типа транспортного средства № E-DE.MT02.B.00181.И1

Для модификаций:		E 63 AMG		
Двигатель (марка, тип)	Daimler AG, Mercedes-Benz			
	M157 (157.981)	M156 (156.985)		
	четырехтактный с искровым зажиганием			
– количество и расположение цилиндров	8, V-образное			
– рабочий объем цилиндров, см <sup>3</sup>	5461	6208		
– степень сжатия	10.0	11.3±0.25		
Максимальная мощность, кВт (мин <sup>-1</sup> ) по Правилам ЕЭК ООН № 85	386 или 410 (5250...5750)	386 (6800)		
Максимальный крутящий момент, Н·м (мин <sup>-1</sup> )	700 (1750...5000) или 800 (2000...4500)	630 (5200)		
Топливо	бензин с октановым числом не менее 98			
Система питания (тип)	непосредственное впрыскивание топлива с электронным управлением			
Блок управления (маркировка)	HM A073 или HM A074	HM A058		
Форсунки (тип, маркировка)	Mercedes-Benz			
	IN0030, или 278 070 03 87, 278 070 04 87	156 078 00 23, 156 078 01 49		
Нагнетатель воздуха (тип, маркировка)	Honeywell, AL 0054 или 278 090 25 80, 278 090 26 80			
Воздушный фильтр (тип, маркировка)	Mercedes-Benz, Mann+Hummel, FP A020	Mercedes-Benz, FP A015		
Система зажигания (тип)	электронная			
Катушка зажигания (маркировка)	Bosch, Delphi, ZS 0015	Bosch, Delphi, ZS 0012		
Свечи (маркировка)	Bosch, Z6 SPI 3320	Bosch/NGK, IFR ? D ??, ILZKAR7A10		
	или другие, рекомендованные Daimler AG			
Система выпуска и нейтрализации отработавших газов	Mercedes-Benz, четыре или пять глушителей; два нейтрализатора отработавших газов			
Нейтрализаторы (маркировка)	KT 0314 (×2)	KT A039 (×2)		
Глушители (маркировка)				
– 1 ступень	SV A003 (×2)+A043 (для W212) или A040 (для S212)	SV A001+SM A037		
– 2 ступень	SN 1126 (×2)	SN A120 (×2)		
Для модификаций:		E 200 CDI	E 220 CDI	E 250 CDI, E 250 CDI 4MATIC
Двигатель (марка, тип)	Daimler AG, Mercedes-Benz			
	OM 651 (651.925)	OM 651 (651.924)		
	четырехтактный дизель			
– количество и расположение цилиндров	4, рядное			
– рабочий объем цилиндров, см <sup>3</sup>	2143			
– степень сжатия	16.2±2			
Максимальная мощность, кВт (мин <sup>-1</sup> ) по Правилам ЕЭК ООН № 85	100 (2800...4600) или 100 (3000...4600)	125 (3000...4200)	150 (4200)	
Максимальный крутящий момент, Н·м (мин <sup>-1</sup> )	360 (1600...2600) или 330 (1600...2800)	400 (1400...2800)	500 (1600...1800)	
Топливо	дизельное			





к Одобрению типа транспортного средства № E-DE.MT02.B.00181.И1

Для модификаций с двигателями:	OM 651 (651.925)	OM 651 (651.924)		
Система питания (тип)	непосредственное впрыскивание топлива с общей рампой			
Блок управления (маркировка)	ED 0207 или ED 0273	ED 0238	ED 0237 (для мод. E 250 CDI)	ED 0275 (для мод. E 250 CDI 4MATIC)
ТНВД (тип, маркировка)	Bosch, Delphi, PH 0017	Bosch, Delphi, PH 0018 или PH 0017	Bosch, Delphi, PH 0018	
Форсунки (тип, маркировка)	Bosch, Delphi, IN0022 или IN0032	Bosch, Delphi, IN0023, IN0022, IN0031, IN0032	Bosch, Delphi, IN0023, IN0031	
Нагнетатель воздуха (тип, маркировка)	Mercedes-Benz, Borg Warner			
	IHI, AL 0049	AL 0048, AL 0049, AL 0064	AL 0048, AL 0064	
Воздушный фильтр (тип, маркировка)	Mercedes-Benz, FP 0126 (A651 090 00 01)	Mercedes-Benz, Mahle, FP 0126 (A651 090 00 01)	Mahle, FP 0126 (A651 090 00 01)	
Система выпуска и нейтрализации отработавших газов	Mercedes-Benz, один или два глушителя; нейтрализатор отработавших газов			
Нейтрализатор (маркировка)	KT 1247	KT 1253	KT 1253	KT 1244
Глушители (маркировка)	SN 1551 или SN 1552+SN 1553	SN 1551 или SN 1570+SN 1571	SN 1551	SN 1551 или SN 1582 или SN 1552 +SN 1553
Фильтр твердых частиц	PF 0029	—	—	PF 0028
Для модификаций:	E 300 CDI	E 350 BLUE TEC	E 300 CDI 4MATIC	
Двигатель (марка, тип)	Daimler AG, Mercedes-Benz			
	OM 642 (642.850)		OM 642 (642.856)	
	четырёхтактный дизель			
– количество и расположение цилиндров	6, V-образное			
– рабочий объём цилиндров, см <sup>3</sup>	2987			
– степень сжатия	15.8±0.6	17.7±1.5	15.8±0.6	
Максимальная мощность, кВт (мин <sup>-1</sup> ) по Правилам ЕЭК ООН № 85	170 (3800)	155 (3400)	170 (3800)	
Максимальный крутящий момент, Н·м (мин <sup>-1</sup> )	540 (1600...2400)			
Топливо	дизельное			
Система питания (тип)	непосредственное впрыскивание топлива с общей рампой			
Блок управления (маркировка)	ED 0239 или ED 0220 (для мод. с бронезащитой)	ED 0221	ED 0220, ED 0297	
ТНВД (тип, маркировка)	Mercedes-Benz, PH 0019	Mercedes-Benz, PH 0012	Mercedes-Benz, PH 0019	
Форсунки (тип, маркировка)	Mercedes-Benz, IN 0024	Mercedes-Benz, IN 0026	Mercedes-Benz, IN 0024	
Нагнетатель воздуха (тип, маркировка)	Garrett, AL 0046			
Воздушный фильтр (тип, маркировка)	Mercedes-Benz, FP 0123, FP 0124	Mercedes-Benz, FP 0104, FP 0105	Mercedes-Benz, FP 0123, FP 0124	



к Одобрению типа транспортного средства № E-DE.MT02.B.00181.И1

Для модификаций с двигателями:	OM 642 (642.850)	OM 642 (642.856)
<b>Система выпуска и нейтрализации отработавших газов</b>	Mercedes-Benz, два глушителя; один, два или три нейтрализатора отработавших газов	
Нейтрализаторы (маркировка)	KT 1248+KT 1249 или KT 1241 (для мод. с бронезащитой)	KT 1251 +SK 0006+SK 0007
Глушители (маркировка)	SN 1570+SN 1571 или SN 1553 +SN 1552 (для мод. с бронезащитой)	KT 1241
Фильтр твердых частиц	PF 0028 (только для мод. с бронезащитой)	SN 1552+SN 1553 PF 0033 PF 0028

Для модификаций:	E 350 CDI	E 350 CDI 4MATIC
<b>Двигатель (марка, тип)</b>	Daimler AG, Mercedes-Benz OM 642 (642.852) OM 642 (642.858)	
	четырёхтактный дизель	
– количество и расположение цилиндров	6, V-образное	
– рабочий объем цилиндров, см <sup>3</sup>	2987	
– степень сжатия	15.5	
Максимальная мощность, кВт (мин <sup>-1</sup> ) по Правилам ЕЭК ООН № 85	195 (3800)	
Максимальный крутящий момент, Н·м (мин <sup>-1</sup> )	620 (1600...2400)	
Топливо	дизельное	
<b>Система питания (тип)</b>	непосредственное впрыскивание топлива с общей рампой	
Блок управления (маркировка)	ED 0245	ED 0298
ТНВД (тип, маркировка)	Mercedes-Benz, PH 0019	
Форсунки (тип, маркировка)	Mercedes-Benz, IN 0024	
Нагнетатель воздуха (тип, маркировка)	Honeywell, AL 0053	
Воздушный фильтр (тип, маркировка)	Mercedes-Benz, FP 0123, FP 0124	
<b>Система выпуска и нейтрализации отработавших газов</b>	Mercedes-Benz, два глушителя; нейтрализатор отработавших газов	
Нейтрализаторы (маркировка)	KT 1241	
Глушители (маркировка)	SN 1553+SN 1552	
Фильтр твердых частиц	PF 0028	

Для модификаций:	E 200 (только S212)	E 200 CDI, E 220 CDI	E 250 CDI	E 63 AMG (с дв. 157.981)
<b>Трансмиссия (тип)</b>	механическая			
<b>Сцепление (марка, тип)</b>	сухое, однодисковое			многодисковое, в масле
<b>Коробка передач (марка, тип)</b>	SG-S 270/6.1	SG-S 400/ 6.1	SG-S 510	K7B1000 AMG SPEEDSHIFT MCT
	с ручным управлением			автоматическая



к Одобрению типа транспортного средства № E-DE.MT02.V.00181.И1

Для модификаций:	E 200 NGT, E 200, E 250	E 200 CDI, E 220 CDI, E 250 CDI	E 200 (только S212), E 200 CDI, E 220 CDI, E 250, E 250 CDI, E 300, E 300 CDI, E 350, E 350 CGI, E 350 CDI, E 350 BLUETEC, E 500, E 63 AMG (с дв. 156.985)	E 250 CDI 4MATIC, E 300 4MATIC, E 300 CDI 4MATIC, E 350 4MATIC, E 350 CDI 4MATIC, E 500 4MATIC
Трансмиссия (тип)	гидромеханическая			
Сцепление (марка, тип)				
Коробка передач (марка, тип)	W5A330	W5A580	W7B700	W7X550
	автоматическая			

Для коробок передач:	W5A330, W5A580	SG-S 270/6.1	SG-S 400/ 6.1	SG-S 510	K7B1000 AMG SPEEDSHIFT MCT, W7B700, W7X550
— число передач	вперед - 5, назад - 2	вперед - 6, назад - 1			вперед - 7, назад - 2
— передаточные числа					
I -	3.951	4.988	5.014	5.099	4.377
II -	2.423	2.816	2.831	2.781	2.859
III -	1.486	1.780	1.789	1.751	1.921
IV -	1.000	1.249	1.256	1.245	1.368
V -	0.833	1.000	1.000	1.000	1.000
VI -	—	0.823	0.828	0.809	0.820
VII -	—	—	—	—	0.728
З.Х.1 -	3.147	4.544	4.569	4.625	3.416
З.Х.П -	1.930	—	—	—	2.231

Главная передача (тип, маркировка)	Mercedes-Benz, гипоидная
Для модификаций:	передаточное число
E 200 NGT, E 200 (с коробками передач W5A330, SG-S 270/6.1), E 250 (с коробкой передач W5A330), E 300 (с дв. 272.952)	3.27
E 200 (с коробкой передач W7B700), E 250 (с коробкой передач W7B700), E 350 CGI (только для W212), E 350 4MATIC (с дв. 272.977)	3.07
E 300 (с дв. 276.952), E 350 CGI (только для S212), E 350, E 63 AMG (с коробкой передач W7B700)	2.82
E 300 4MATIC, E 350 4MATIC (с дв. 276.952)	2.87
E 500, E 500 4MATIC, E 200 CDI (только для W212), E 220 CDI (только для W 212 с коробками передач W7B700, SG-S 400/ 6.1), E 250 CDI (только для W 212 с коробками передач W7B700, SG-S 510), E 250 CDI 4MATIC (только для W 212), E 300 CDI (только для W 212), E 300 CDI 4MATIC (только для W 212), E 350 BLUETEC, E 350 CDI (только для W 212), E 350 CDI 4MATIC (только для W 212)	2.47
E 63 AMG (с коробкой передач K7B1000), E 200 CDI (только для S212), E 220 CDI (кроме W212 с коробками передач W7B700, SG-S 400/ 6.1), E 250 CDI (кроме W212 с коробками передач W7B700, SG-S 510), E 250 CDI 4MATIC (только для S212), E 300 CDI (только для S212), E 300 CDI 4MATIC (только для S212), E 350 CDI (только для S212), E 350 CDI 4MATIC (только для S212)	2.65

к Одобрению типа транспортного средства № E-DE.MT02.B.00181.И1

**Подвеска**

Передняя (описание)

независимая, типа Макферсон, пружинная или пневматическая с регулятором положения кузова, со стабилизатором поперечной устойчивости

Задняя (описание)

независимая, многорычажная, пружинная или пневматическая с регулятором положения кузова, с гидравлическими телескопическими амортизаторами, со стабилизатором поперечной устойчивости

**Рулевое управление** (описание)– рулевой механизм  
(тип, маркировка)с гидроусилителем  
Mercedes-Benz, "шестерня - рейка"**Тормозные системы**

Рабочая (описание)

гидравлический двухконтурный привод с разделением на контуры по осям, с вакуумным усилителем, с АБС; тормозные механизмы всех колес - дисковые

Запасная (описание)

Стояночная (описание)

– усилитель (маркировка)

каждый контур рабочей тормозной системы  
механический привод к тормозным механизмам задних колес  
А 212 430 15 30, А 212 430 16 30, А 212 430 20 30,  
А 212 430 21 30**Шины**

модификации	размерность	минимально допустимый индекс нагрузки	скоростная категория	статический радиус, мм
<b>E 200 NGT</b>	225/55 R16	95	W	300
	245/35 R19 XL (передние)	93	Y	309
	275/30 R19 XL (задние)	96	Y	307
	245/40 R18 XL	97	Y	305
	265/35 R18 XL (задние)	97	Y	301
<b>E 200</b>	245/45 R17	95	W	302
	205/60 R16 (только для W212)	92	W	299
<b>E 200, E 250, E 300, E 350, E 350 CGL, E 350 BLUETEC, E 350 CDI</b>	225/55 R16 (только для W212)	95	W	300
	225/55 R16 XL (только для S212)	99	W, Y	300
	245/35 R19 XL (передние)	93	Y	309
	275/30 R19 XL (задние)	96	Y	307
	245/40 R18 XL	97	Y	305
	265/35 R18 XL (задние)	97	Y	301
	245/45 R17 (только для W212)	95	W	302
	245/45 R17 XL (только для S212)	99	Y	302
	245/45 R17 (только для W212)	95	W	302
<b>E 300 4MATIC, E 350 CDI 4MATIC</b>	245/45 R17 XL (только для S212)	99	Y	302
	245/40 R18 XL	97	Y	305
	245/35 R19 XL (передние)	93	Y	309
	275/30 R19 XL (задние)	96	Y	307
<b>E 350, E 300 CDI, E 350 CDI (с бронезащитой)</b>	245/45 R17 XL	99	Y	302
	255/40 R18 XL	99	Y	308
	245/45 R17	95	W	302
<b>E 350 4MATIC, E 500 4MATIC (с д.в. 273.970)</b>	245/40 R18 XL	97	Y	305
	245/35 R19 XL (передние)	93	Y	309
	275/30 R19 XL (задние)	96	Y	307



к Одобрению типа транспортного средства № E-DE.MT02.B.00181.II1

**Шины**

модификации	размерность	минимально допустимый индекс нагрузки	скоростная категория	статический радиус, мм
<b>E 500</b>	245/40 R18 XL	97	Y	305
	265/35 R18 XL (задние)	97	Y	301
	245/35 R19 XL (передние)	93	Y	309
	275/30 R19 XL (задние)	96	Y	307
<b>E 500</b> (с бронезащитой)	255/40 R18 XL	99	Y	308
<b>E 500 4MATIC</b> (с дв. 278.922)	245/40 R18 XL	97	Y	305
<b>E 63 AMG</b>	255/40 R18 XL M+S	99	V	308
	255/40 ZR18 XL (передние)	99	Y	308
	285/35 ZR18 XL (задние)	101	Y	307
	255/35 R19 XL M+S	96	V	311
	255/35 ZR19 XL (передние)	96	Y	311
	285/30 ZR19 XL (задние)	98	Y	309
<b>E 200 CDI,</b> <b>E 220 CDI</b>	205/60 R16 (только для W212)	92	W	299
<b>E 200 CDI, E 220 CDI,</b> <b>E 250 CDI,</b> <b>E 300 CDI</b>	225/55 R16 (только для W212)	95	W	300
	225/55 R16 XL (только для S212)	99	W	300
	245/45 R17 (только для W212)	95	W	302
	245/45 R17 XL (только для S212)	99	Y	302
	245/40 R18 XL	97	Y	305
	265/35 R18 XL	97	Y	301
	245/35 R19 XL	93	Y	309
	275/30 R19 XL	96	Y	307
<b>E 250 CDI 4MATIC</b>	245/45 R17 (только для W212)	95	W	302
	245/45 R17 XL (только для S212)	99	Y	302
	245/40 R18 XL	97	Y	305
	245/35 R19 XL	93	Y	309
	275/30 R19 XL	96	Y	307
<b>E 300 CDI 4MATIC</b>	245/45 R17 (только для W212)	95	W	302
	245/45 R17 XL (только для S212)	99	Y	302
	245/40 R18 XL	97	Y	305
	245/35 R19 XL (только для S212)	93	Y	309
	275/30 R19 XL (только для S212)	96	Y	307



к Одобрению типа транспортного средства № E-DE.MT02.B.00181.И1

**Оборудование транспортного средства** кондиционер, климат-контроль двухзонный (хладагент R134A), система адаптивного торможения (включает: антиблокировочную, противобуксовочную системы, а также систему курсовой устойчивости), стоп-сигнал с функцией визуального предупреждения при экстренном торможении, система экстренного торможения (BAS), система контроля устойчивости (ESP), система контроля движения на уклоне, подушка безопасности в коленной зоне водителя, система оповещения о потере давления в шинах

по заказу: климат-контроль трехзонный (хладагент R134A), активная система мониторинга "мертвой" зоны обзора зеркал (BSM Plus), система контроля движения с учетом разметки дороги (LDP), адаптивный головной дальний свет, система индикации интервалов сервисного обслуживания, противоугонная система с защитой от буксировки (ATA), система предупреждения водителя об усталости, система экстренного торможения совместно с системой активного контроля дистанции, биксеноновые фары с интеллектуальной системой управления светом фар (ILS), автомобильный информационный центр "Command", система автоматического поддержания постоянной скорости (SPEEDTRONIC/ТЕМРОМАТ), цифровое радио, система активного контроля дистанции, громкая связь для телефона через интерфейс Bluetooth, электронная система авторизации водителя с функциями дистанционного отпирания/запирания дверей и управления замком зажигания, дневные ходовые светодиодные огни (LED), навигационная система, камера ночного видения, система помощи при парковке (PARKTRONIC), система автономного торможения (PRE-SAFE), система распознавания опасности столкновения (PRE-SAFE), камера заднего обзора, система предупреждения водителя о разрешенной скорости движения, система контроля давления в шинах, бронезащита (см. стр. 1, по информации заявителя: уровень VR4 (B4) по классификации BRV 2009)

Руководитель органа по сертификации



Подпись

**Б.В. Кисуленко**  
инициалы, фамилия



**ОПИСАНИЕ МАРКИРОВКИ ТРАНСПОРТНОГО СРЕДСТВА**

1. Место расположения и форма знака обращения на рынке:  
Рядом с табличкой изготовителя.  
Знак обращения на рынке выполнен в соответствии с Постановлением Правительства Российской Федерации от 19 ноября 2003 г. № 696.
2. Место расположения таблички изготовителя:  
На передней поверхности средней стойки кузова, в дверном проеме, с правой стороны.
3. Место расположения идентификационного номера:
  - 3.1. На табличке изготовителя.
  - 3.2. На поперечине пола кузова, под передним правым сиденьем.
  - 3.3. На табличке, видимой снаружи в правом нижнем углу лобового стекла.
4. Структура и содержание идентификационного номера (номеров) транспортных средств:

1	2	3	4	5	6	7	8	9	10	11	12	13	14	15	16	17
W	D	D	2	1	2	?	?	?	1	?	?	?	?	?	?	?

поз. 1 - 3: Международный идентификационный код изготовителя (WMI):  
**WDD** – Daimler AG, Германия.

поз. 4 - 6: Код типа транспортного средства: **212** – Mercedes-Benz E-Class.

поз. 7: Код типа кузова:  
**0** – седан (внутризаводское обозначение W 212);  
**2** – универсал (внутризаводское обозначение S 212).

поз. 8 - 9: Код типа и модели двигателя:  
**02** – дизель, R4, OM 651, 651.924, 125 кВт;  
**03, 82** – дизель, R4, OM 651, 651.924, 150 кВт;  
**05** – дизель, R4, OM 651, 651.925, 100 кВт;  
**24** – дизель, V6, OM 642, 642.850, 155 кВт;  
**25, 89** – дизель, V6, OM 642, 642.850, 642.856, 170 кВт;  
**23, 93** – дизель, V6, OM 642, 642.852, 642.858, 195 кВт;  
**41** – бензиновый, R4, M 271, 271.958, 120 кВт;  
**47** – бензиновый, R4, M 271, 271.860, 150 кВт;  
**48** – бензиновый, R4, M 271, 271.860, 135 кВт;  
**54** – бензиновый, V6, M 272, 272.952, 170 кВт;  
**55, 80** – бензиновый, V6, M 276, 276.952, 185 кВт;  
**87** – бензиновый, V6, M 272, 272.980, 272.977, 200 кВт;  
**57** – бензиновый, V6, M 272, 272.983, 215 кВт;  
**59, 88** – бензиновый, V6, M 276, 276.952, 225 кВт;  
**90** – бензиновый, V8, M 273, 273.971, 273.970, 285 кВт;  
**73, 91** – бензиновый, V8, M 278, 278.922, 300 кВт;  
**74** – бензиновый, V8, M 157, 157.981, 410 кВт;  
**77** – бензиновый, V8, M 156, 156.985, 386 кВт.

поз. 10: Код типа рулевого управления: **I** – левостороннее.

поз. 11: Код сборочного завода.

поз. 12 - 17: Производственный номер транспортного средства.



Руководитель органа по сертификации



подпись

**Б.В. Кисуленко**  
инициалы, фамилия

**ОБЩИЙ ВИД ТРАНСПОРТНОГО СРЕДСТВА**

**Mercedes-Benz типа 212**

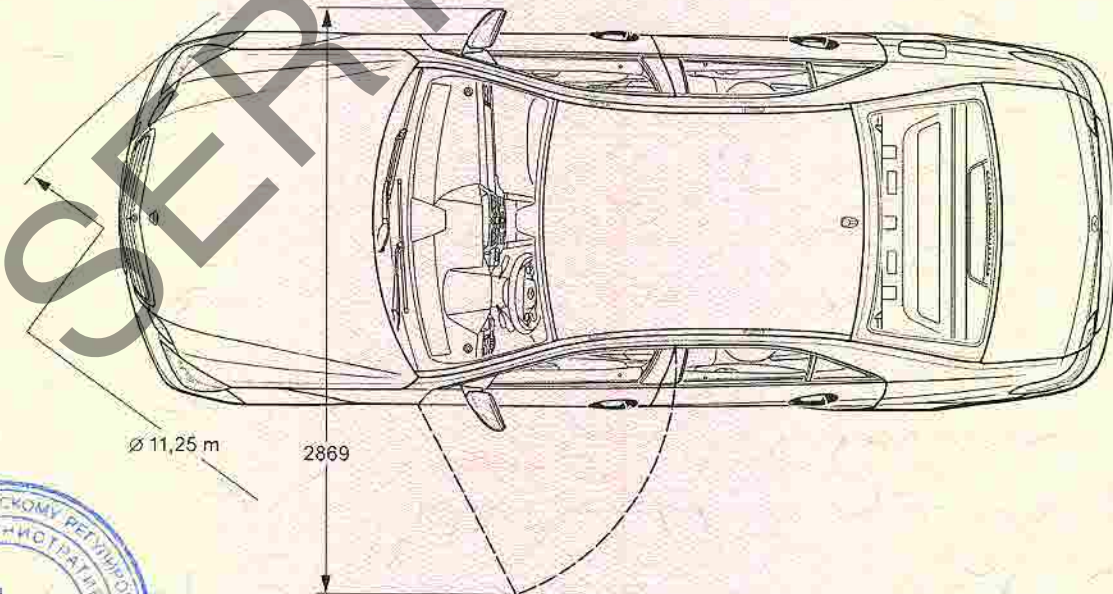
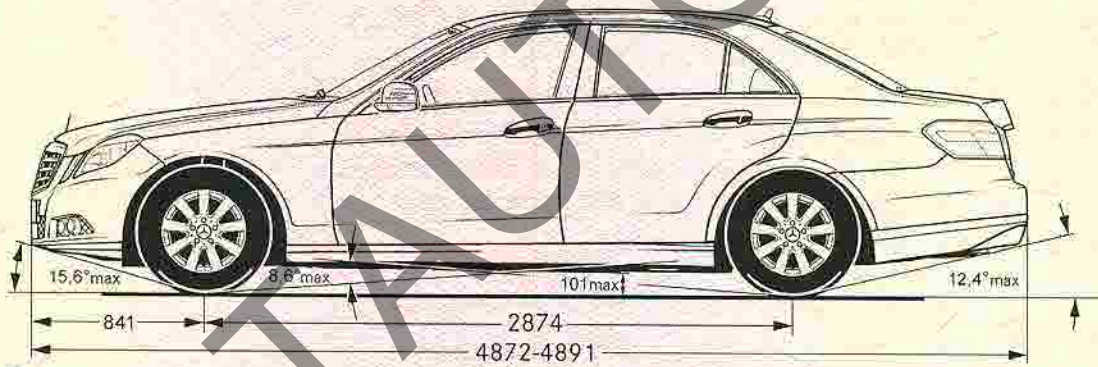
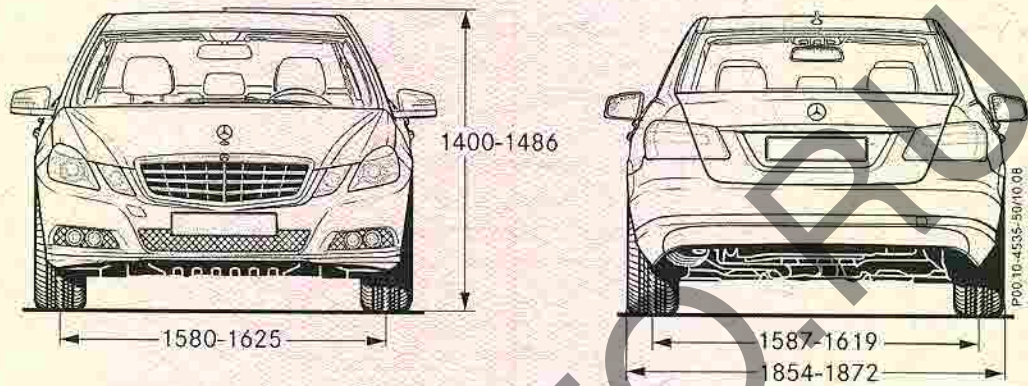

**Mercedes-Benz E-Class (W 212)**



ОБЩИЙ ВИД ТРАНСПОРТНОГО СРЕДСТВА

Mercedes-Benz типа 212

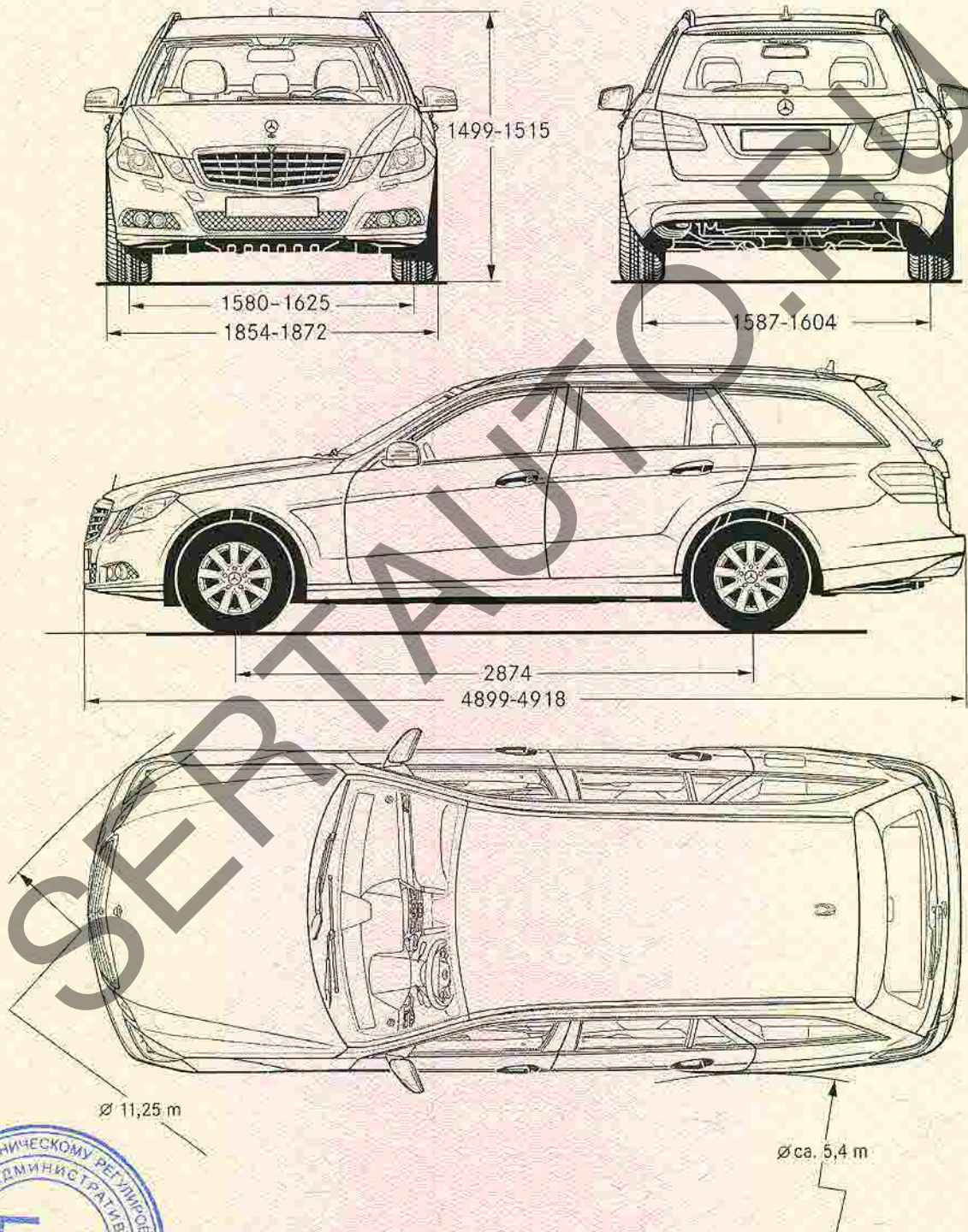

Mercedes-Benz E-Class (S 212)

Приложение № \_\_\_\_\_

Стр. \_\_\_\_\_

к Одобрению типа транспортного средства № \_\_\_\_\_

SERTAUTO.RU