

РОССИЙСКАЯ ФЕДЕРАЦИЯ

ОДОБРЕНИЕ ТИПА ШАССИ

0001261

№ К-IT.MT02.B.00027Срок действия с 10 января 2012 по 10 января 2013

ОРГАН ПО СЕРТИФИКАЦИИ

механических транспортных средств и прицепов, их составных частей и предметов оборудования
"САТР-ФОНД" Межотраслевого Фонда "Сертификация автотранспорта САТР" (ОС "САТР-ФОНД")
125480, г. Москва, ул. Героев Панфиловцев, 24, ОГРН: 1027739132530
№ РОСС RU.0001.11MT02 от 04.06.2009 г. до 04.06.2014 г.
тел.: (495) 454-42-27, факс: (495) 454-72-12, e-mail: mail@satr-fond.ru

НЕЗАВЕРШЕННЫЕ ТРАНСПОРТНЫЕ СРЕДСТВА (ШАССИ)

МАРКА	FIAT
КОММЕРЧЕСКОЕ НАИМЕНОВАНИЕ	FIAT DUCATO
ТИП	250
МОДИФИКАЦИИ	ДСМНС, ССМАС, ДСМАД, ДСМАС
КАТЕГОРИЯ	N1
ЭКОЛОГИЧЕСКИЙ КЛАСС	транспортное средство, изготовленное на базе данного шасси, относится к 4 экологическому классу
КОД ОКП/ТН ВЭД	45 1118 / 8704 21
ЗАЯВИТЕЛЬ И ЕГО АДРЕС	Закрытое акционерное общество "Крайслер Рус" (ЗАО "Крайслер Рус"), 123317, г. Москва, ул. Тестовская, д. 10, блок 19-2, Российская Федерация, ОГРН 1077757577402, тел. +7 (495) 745-2636, факс +7 (495) 745-26-37
ИЗГОТОВИТЕЛЬ И ЕГО АДРЕС	FIAT GROUP AUTOMOBILES S.p.A., Corso G. Agnelli, 200, 10135, Torino, Italy, тел./факс +39-011-003-1111
ПРЕДСТАВИТЕЛЬ ИЗГОТОВИТЕЛЯ И ЕГО АДРЕС	Закрытое акционерное общество "Крайслер Рус" (ЗАО "Крайслер Рус"), 123317, г. Москва, ул. Тестовская, д. 10, блок 19-2, Российская Федерация, ОГРН 1077757577402, тел. +7 (495) 745-2636, факс +7 (495) 745-26-37
СБОРОЧНЫЙ ЗАВОД И ЕГО АДРЕС	STABILIMENTO SEVEL, Strada Statale, 154 Val di Sangro – Atessa (Chieti), Italy
ПОСТАВЩИК СБОРОЧНЫХ КОМПЛЕКТОВ И ЕГО АДРЕС	—

соответствуют установленным в Российской Федерации требованиям технического регламента о безопасности колесных транспортных средств по перечню требований в соответствии с Приложением N 2 к настоящему ОДОБРЕНИЮ ТИПА ШАССИ.

Действие данного ОДОБРЕНИЯ ТИПА ШАССИ распространяется на серийно выпускаемую продукцию.

Данное ОДОБРЕНИЕ ТИПА ШАССИ без приложений недействительно.

Приложение № 1. Общие характеристики шасси

Приложение № 2. Перечень документов, явившихся основанием для оформления ОДОБРЕНИЯ ТИПА ШАССИ

Приложение № 3. Описание маркировки шасси

Приложение № 4. Общий вид шасси на одной странице

ДОПОЛНИТЕЛЬНАЯ ИНФОРМАЦИЯ

Конструкция допускает возможность перемещения шасси своим ходом по дорогам общего пользования.

Руководитель органа по сертификации



подпись

Б.В. Кисуленко

инициалы, фамилия

ОДОБРЕНИЕ ТИПА ШАССИ УТВЕРЖДЕНО!

Внесена запись в реестр за № К-ГТ.МТ02.В.00027 от 29 декабря 2011

Заместитель руководителя

РОССТАНДАРТА

наименование федерального органа исполнительной власти, выполняющего функции компетентного административного органа Российской Федерации в соответствии с Женевским Соглашением 1958 года

подпись

А.В. Зажигалкин

инициалы, фамилия



ОБЩИЕ ХАРАКТЕРИСТИКИ ШАССИ

Колесная формула / ведущие колеса	4 x 2 / передние
Схема компоновки шасси	полукапотная
Расположение двигателя	переднее поперечное
Кабина	двухдверная, однорядная, двух- или трехместная (для мод. ССМАС, DСМAD, DСМАС) или четырехдверная, двухрядная, шести- или семиместная (для мод. DСМНС)

для модификаций:	DCMHC	ССМАС, DСМАС	DCMAD
Габаритные размеры, мм			
– длина	5843	5943 / 6308	5708
– ширина	2050	2050	2050
– высота	2254...2270	2254...2270	2254...2270
База, мм	4035	4035	3800
Колея передних / задних колес, мм	1810 / 1790...1980		

для модификаций:	DCMHC	ССМАС
Масса шасси в снаряженном состоянии, кг	1955	1730...1745
Полная масса транспортного средства, кг (технически допустимая)	3500	3500
Максимальная осевая масса, кг (технически допустимая)		
– на переднюю ось	2100	1850
– на заднюю ось	2400	2000
Максимальная масса прицепа, кг		
– прицеп без тормозной системы	750	750
– прицеп с тормозной системой	3000	2500
Максимальная масса автопоезда, кг	6500	6000

для модификаций:	DCMAD	DСМАС
Масса шасси в снаряженном состоянии, кг	1760	1770 ... 1785
Полная масса транспортного средства, кг (технически допустимая)	3500	3500
Максимальная осевая масса, кг (технически допустимая)		
– на переднюю ось	2100	2100
– на заднюю ось	2400	2400
Максимальная масса прицепа, кг		
– прицеп без тормозной системы	750	750
– прицеп с тормозной системой	3000	3000
Максимальная масса автопоезда, кг	6500	6500

к Одобрению типа шасси № К-ИГ.МТ02.В.00027

Двигатель (марка, тип)	SOFIM (IVECO S.p.A.), F1AE0481D, четырехтактный дизель
– количество и расположение цилиндров	4, рядное
– рабочий объем цилиндров, см ³	2287
– степень сжатия	19±0.5
Максимальная мощность, кВт (мин ⁻¹) по Правилам ЕЭК ООН № 85	88 (3600)
Максимальный крутящий момент, Н·м (мин ⁻¹)	320 (2000)
Топливо	дизельное
Система питания (тип)	впрыск топлива под давлением
Блок управления (маркировка)	Bosch, D2341
ТНВД (тип, маркировка)	Bosch, CP1H
Форсунки (тип, маркировка)	Bosch, 0445110273
Нагнетатель воздуха (тип, маркировка)	Mitsubishi, TF035 или KKK, K03
Воздушный фильтр (тип, маркировка)	F.A.P.A.C.A.T, 1349549080
Глушитель шума впуска (маркировка)	F.A.P.A.C.A.T, 1349549080
Система выпуска и нейтрализации отработавших газов	один глушитель; система нейтрализации отработавших газов
Нейтрализаторы (маркировка)	F.A.P.A.C.A.T
– 1 ступень	1349896080
– 2 ступень	1349825080
Глушитель (маркировка)	F.A.P.A.C.A.T, 1349823080
Трансмиссия (тип)	механическая
Сцепление (марка, тип)	сухое, однодисковое
Коробка передач (марка, тип)	с ручным управлением
– число передач	вперед - 6, назад - 1
– передаточные числа	
	I - 3.727
	II - 1.952
	III - 1.290
	IV - 0.875
	V - 0.673
	VI - 0.585
	З.Х. - 3.154 или 3.417
Главная передача (тип, маркировка)	цилиндрическая, косозубая
– передаточное число	4.933 (для мод. CC???) или 5.231 (для мод. DC???)



Подвеска

Передняя (описание)

независимая, пружинная, рычажная, с гидравлическими телескопическими амортизаторами, со стабилизатором поперечной устойчивости

Задняя (описание)

зависимая, рессорная или пневматическая, с гидравлическими телескопическими амортизаторами

Рулевое управление (описание)

с гидроусилителем

– рулевой механизм (тип, маркировка)

"шестерня - рейка", TRW

Тормозные системы

Рабочая (описание)

гидравлический двухконтурный привод с диагональным разделением на контуры, с АБС; тормозные механизмы всех колес - дисковые

Запасная (описание)

каждый контур рабочей тормозной системы

Стояночная (описание)

механический (тросовый) привод к тормозным механизмам задних колес

– усилитель (маркировка)

Bosch, 51837324 или 51837326

– тормозные цилиндры (маркировка)

– главный (маркировка)

Bosch, 51837324 или 51837326

– передних тормозных механизмов (маркировка)

Bosch, 735353856 (левый) + 735522390 (правый) (для мод. CCMAC)
Bosch, 735322960 (левый) + 735522391 (правый) (для мод. DCM??)

– задних тормозных механизмов (маркировка)

Bosch, 735353854 (левый) + 735353855 (правый)

Шины для модификаций	CCMAC		DCM??	
	– размерность	215/70 R15C	225/70 R15C	215/75 R16C
– минимально допустимый индекс нагрузки	109 /107	112 / 110	116 / 114	118 / 116 или 116 / 114
– скоростная категория	S	S или R	R	R
– статический радиус, мм	331.6	338.4	353.3	361.1

Оборудование шасси

электрические стеклоподъемники, иммобилайзер

по заказу: электрообогреватель наружных зеркал заднего вида, кондиционер (хладагент R134a), противоугонное устройство, подушки безопасности

Руководитель органа по сертификации



подпись

Б.В. Кисуленко

инициалы, фамилия

ОПИСАНИЕ МАРКИРОВКИ ШАССИ

1. Место расположения и форма знака обращения на рынке:
Рядом с табличкой изготовителя.
Знак обращения на рынке выполнен в соответствии с Постановлением Правительства Российской Федерации от 19 ноября 2003 г. № 696.
2. Место расположения таблички изготовителя:
В моторном отсеке на передней поперечине.
3. Место расположения идентификационного номера:
 - 3.1. На табличке изготовителя.
 - 3.2. В кабине на правой колесной арке.
4. Структура и содержание идентификационного номера (номеров) шасси:

1	2	3	4	5	6	7	8	9	10	11	12	13	14	15	16	17
Z	F	A	2	5	0	?	?	?	?	?	?	?	?	?	?	?

- поз. 1 - 3: Международный код изготовителя (WMI):
ZFA – FIAT GROUP AUTOMOBILES S.p.A., Italy.
- поз. 4 - 6: Обозначение типа шасси:
250 – FIAT 250.
- поз. 7 - 9: Буквенно-цифровые обозначения по усмотрению изготовителя, допустимые п. 1.2.1. Приложения 8 к техническому регламенту о безопасности колесных транспортных средств.
- поз. 10: Модельный год согласно Таблице 1 Приложения 8 к техническому регламенту о безопасности колесных транспортных средств.
- поз. 11 - 17: Производственный номер шасси.

Руководитель органа по сертификации



Подпись

Б.В. Кисуленко
инициалы, фамилия



**ОБЩИЙ ВИД ШАССИ
FIAT 250 (FIAT DUCATO)
модификация DCMAD**

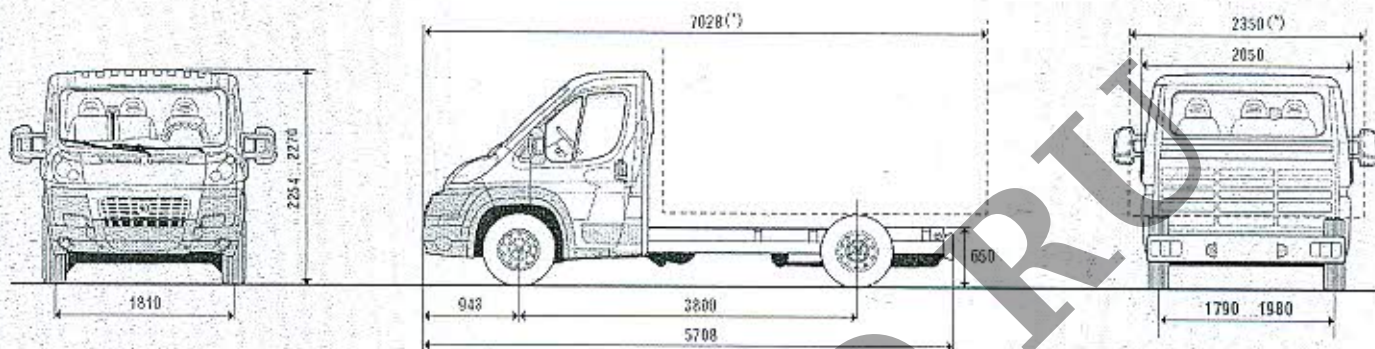

модификации ССМАС, DCMAC

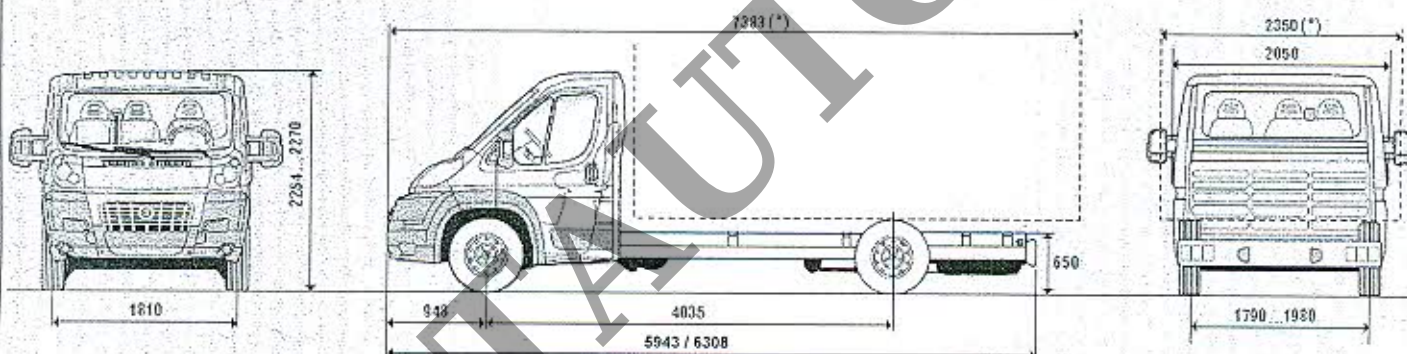

модификация DCMHC

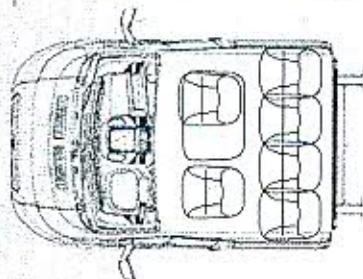
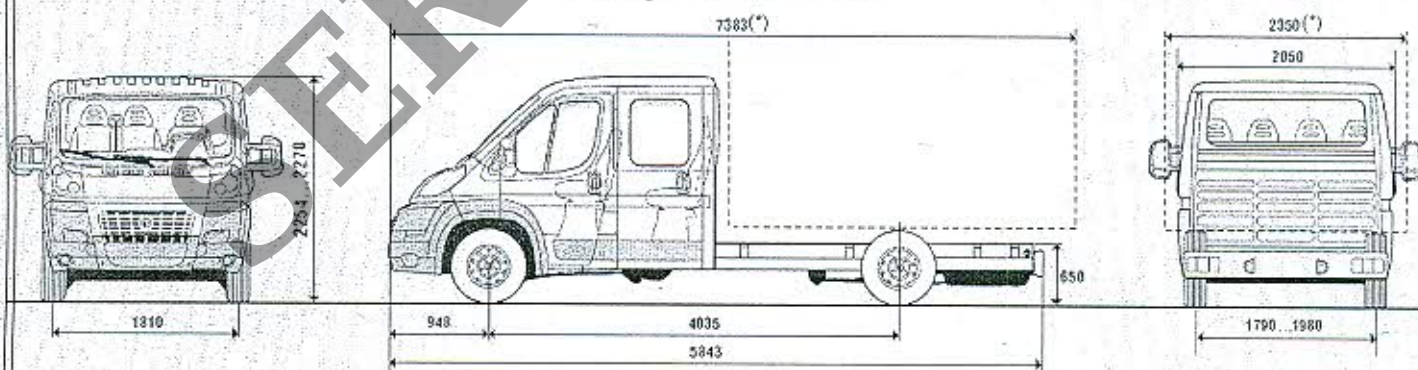

Планировка кабины



* максимальные размеры транспортного средства для данного шасси.