

**ОРГАН ПО СЕРТИФИКАЦИИ**  
**Межотраслевой фонд "Сертификация автотранспорта САТР" ("САТР-ФОНД")**  
№ РОСС RU.0001.11MT02 от 04.06.2009 г.  
125480, г. Москва, ул. Героев Панфиловцев, 24 (тел. 454-42-27)

**РОСС CH.MT02.E06498**

**05**    **ноября**    2012

Марка транспортного средства	<b>NISSAN</b>
Тип транспортного средства	<b>E11</b>
Модификации	—
Коммерческое наименование	<b>Note</b>
Категория транспортного средства	<b>M<sub>1</sub></b>
Код ТН ВЭД	<b>8703 22</b> (с двиг. CR14) <b>8703 23</b> (с двиг. HR16)
Код VIN	<b>SJNF?AE11U...</b>
Экологический класс	<b>4</b>
Заявитель, представитель изготовителя и его адрес	<b>ООО "НИССАН МОТОР РУС", 115054, г. Москва, Космодамианская наб., 52/3, Российская Федерация</b>
Изготовитель и его адрес	<b>Nissan International SA, A-One Business Center, ZA Vers La Pièce - Bâtiment B2, Route de l'Etraz CH-1180 Rolle, Switzerland</b>
Сборочный завод	<b>NMUK, Washington Road, Sunderland, Tyne &amp; Wear SR5 3NS, United Kingdom</b>

**ОБЩИЕ ХАРАКТЕРИСТИКИ ТРАНСПОРТНОГО СРЕДСТВА**

Колесная формула / ведущие колеса	4 x 2 / передние
Схема компоновки транспортного средства	переднеприводная; расположение двигателя - переднее поперечное
Тип кузова / количество дверей	несущий, хэтчбек / 5
Количество мест спереди / сзади	2 / 3

## РОСС CH.MT02.E06498

Габаритные размеры, мм	
– длина	4100
– ширина	1691
– высота	1550
База, мм	2600
Колея передних / задних колес, мм	1470 / 1460
Масса снаряженного транспортного средства, кг (по ГОСТ Р 52051-2003)	1167...1321
Полная масса транспортного средства, кг	1546...1610
Максимальная допустимая масса	
– на переднюю ось, кг	827...901
– на заднюю ось, кг	776...793
Допустимая полная масса прицепа, кг	
– прицеп без тормозов	510
– прицеп с тормозами	750...1000

<b>Двигатель</b> (марка, тип)	<b>CR14</b>	<b>HR16</b>
	Nissan, четырехтактный, бензиновый 4, рядное	
– количество и расположение цилиндров		
– рабочий объем, см <sup>3</sup>	1386	1598
– степень сжатия	9.9	10.7
Максимальная мощность, кВт (мин <sup>-1</sup> )	65 (5200)	81 (6000)
Максимальный крутящий момент, Нм (мин <sup>-1</sup> )	128 (3200)	153 (4400)
Топливо	бензин с октановым числом не менее 95	
<b>Система питания</b>	распределенный впрыск топлива с электронным управлением	
Блок управления впрыском (марка, тип)	Hitachi	
– с механ. трансм.	MEC37-770 или MEC37-780 или MEC37-790 или MEC37-800	MEC932-040 или MEC932-050 или MEC932-060 или MEC932-070
– с гидромехан. трансм.	—	MEC932-000 или MEC932-010 или MEC932-020 или MEC932-030
Воздушный фильтр (марка, тип)	AX6 или AX600 или AX605	ED0 или ED000
	Nissan, с бумажным элементом	

## РОСС CH.MT02.E06498

Для двигателя:	CR14	HR16
<b>Система зажигания</b>	электронная, бесконтактная	
Катушки зажигания (марка, тип)	Hanshin, AIC-6207 (4 шт.)	Bosch, 0 221 604 014 (4 шт.)
Свечи зажигания (марка, тип)	Champion или NGK, REC10 RYC4, LFRAP, LFR5E	NGK, PLZKAR5A-11, PLZKAR6A-11, PLZKAR7A-11
<b>Система выпуска и нейтрализации отработавших газов</b>	основной и дополнительный глушители; два нейтрализатора отработавших газов	
Основной глушитель (марка, тип)	Calsonic, 20100 AY100	Calsonic, 20100 9U200
Дополнительный глушитель (марка, тип)	Calsonic, 20300 AY100 или 20300 AY110	Calsonic, 20300 9U000
Нейтрализаторы (марка, тип)	BX1 и BGO	CJ9 и EE9 или EE3
Для модификаций с двигателем:	CR14, HR16	HR16
<b>Трансмиссия</b>	механическая	гидромеханическая
<b>Сцепление</b> (марка, тип)	сухое, однодисковое	—
<b>Коробка передач</b> (марка, тип)	с ручным управлением	автоматическая
– число передач	вперед - 5, назад - 1	вперед - 4, назад - 1
– передаточные числа		
	I - 3.727	2.861
	II - 2.048	1.562
	III - 1.393	1.000
	IV - 1.029	0.697
	V - 0.821	—
	3.X. - 3.545	2.310
<b>Главная передача</b> (марка, тип)	цилиндрическая, косозубая	
– передаточное число	4.067	4.072

**Подвеска**

- передняя независимая, пружинная, типа Макферсон, со стабилизатором поперечной устойчивости
- задняя полузависимая, пружинная, с гидравлическими телескопическими амортизаторами, со стабилизатором поперечной устойчивости

**Рулевое управление** (марка, тип) рулевой механизм типа “шестерня - рейка”, рулевой привод с электроусилителем

РОСС СН.МТ02.Е06498

**Тормозные системы**

- рабочая (марка, тип) гидравлический двухконтурный привод с диагональным разделением на контуры, с вакуумным усилителем, с АБС; тормозные механизмы передних колес - дисковые, задних - барабанные
- запасная (марка, тип) каждый контур рабочей тормозной системы
- стояночная (марка, тип) механический (тросовый) привод к тормозным механизмам задних колес

**Шины**

– марка	—		
– размер	175/65 R15	185/65 R15	185/55 R16
– индекс несущей способности	78	78	78
– категория скорости	R, T, S	R, T, S	R, T, S

**Оборудование транспортного средства**

кондиционер (хладагент R134a), система поддержания курсовой устойчивости

NISSAN E11

Описание маркировки транспортного средства приведено в приложении № 2.  
Общий вид транспортного средства на одном листе приведен в приложении № 3.

Б.В. Кисуленко

С.В. Пугачев

Действует с "05" ноября 2009 г.

## РОСС СН.МТ02.Е06498

Приложение № 2 к "одобрению типа транспортного средства"

## ОПИСАНИЕ МАРКИРОВКИ ТРАНСПОРТНОГО СРЕДСТВА

## 1. Место расположения и форма знака соответствия:

Рядом с табличкой изготовителя.

Знак соответствия выполнен по ГОСТ Р 50460-92 с указанием номера данного "одобрения типа транспортного средства".

## 2. Место расположения таблички изготовителя:

На правой средней стойке кузова.

## 3. Место расположения идентификационного номера (VIN):

3.1. На табличке изготовителя.

3.2. На задней стенке моторного отсека, справа.

## 4. Структура и содержание идентификационного номера (номеров) транспортных средств:

1	2	3	4	5	6	7	8	9	10	11	12	13	14	15	16	17
S	J	N	F	?	A	E	1	1	U	?	?	?	?	?	?	?

поз. 1 - 3: **SJN** - WMI (международный код изготовителя) - Nissan International SA, завод NMUK (Англия)

поз. 4: **F** - код типа кузова - пятидверный хэтчбек.

поз. 5: Код типа двигателя:

**A** - CR14;

**C** - HR16.

поз. 6: **A** - два ведущих колеса.

поз. 7-9: **E11** - обозначение типа транспортного средства.

поз. 10: **U** - регион назначения - Европа.

поз. 11: Контрольный символ.

поз. 12 - 17: Производственный номер транспортного средства.

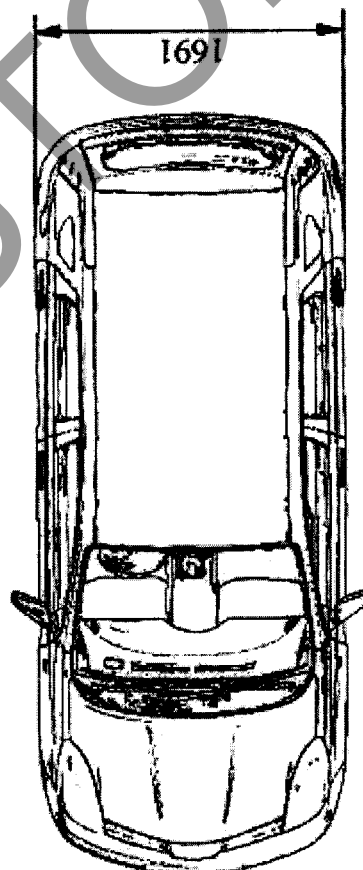
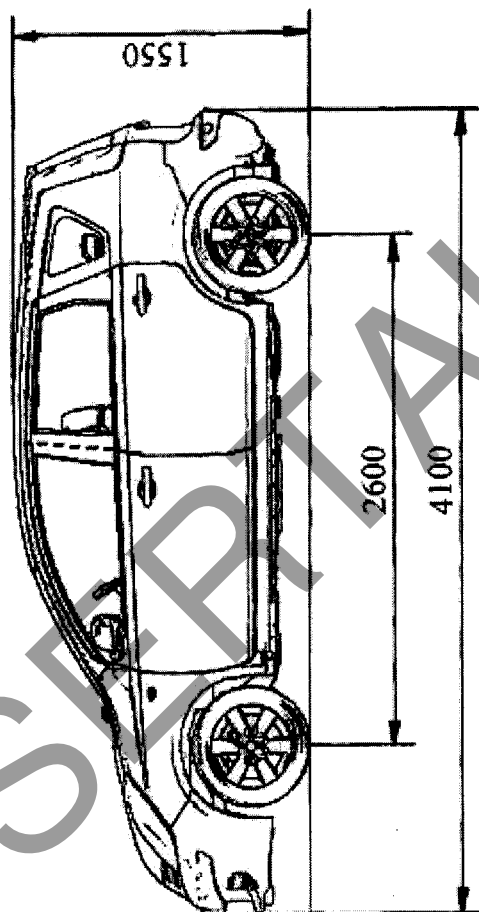
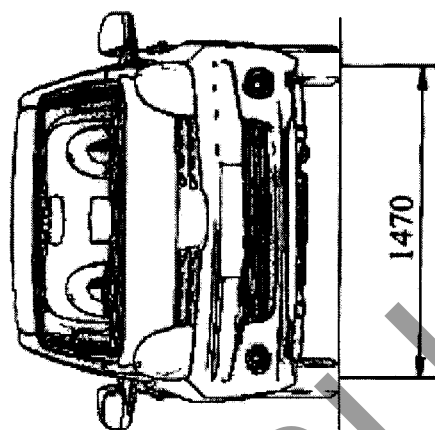
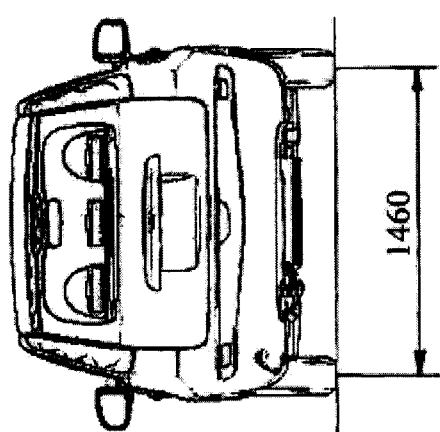

**NISSAN E11 (Note)**

Страница для заполнения полей данных:

ОТТС № **РОСС СН.МТ02.Е06498**  
Бланк № 0039217

SERTAUTO.RU