

ОРГАН ПО СЕРТИФИКАЦИИ
Межотраслевой фонд "Сертификация автотранспорта САТР" ("САТР-ФОНД")
№ РОСС RU.0001.11MT02 от 04.06.2009 г.
125480, г. Москва, ул. Героев Панфиловцев, 24 (тел. 454-42-27)

РОСС DE.MT02.E04142П2

31 декабря 2012

Марка транспортного средства	BMW
Тип транспортного средства	1K4, 1K2, 1C
Модификации	UE11, UE71, UD31, UD51, UD91, UH11 (1K4) UA11, UA31, UA51, UB11, UB51, UK11 (1K2) UM31, UC51, UL51, UC31, UL91, UC71, UN91, UR31, UM71, UR51, UP11 (1C)
Коммерческое наименование	116i (UE11, UA11); 118i (UE71, UA31, UM31); 120i (UD31, UA51, UC51, UL51); 125i (UC31, UL91); 130i (UD51, UB11); 135i (UC71, UN91); 120d (UD91, UB51, UR31, UM71); 123d (UH11, UK11, UR51, UP11)
Категория транспортного средства	M₁
Код ТН ВЭД	8703 23 (1??i) 8703 32 (1??d)
Код VIN	WBAU??1...
Экологический класс	4
Заявитель, изготовитель и его адрес	Bayerische Motoren Werke AG, DE-80788, München, Germany
Представитель изготовителя и его адрес	ООО "БМВ Русланд Трейдинг", 141407, Московская обл., г. Химки, ул. Панфилова, д. 19, стр. 1, Российская Федерация
Сборочные заводы и их адреса	BMW AG, DE-93055, Regensburg, Germany BMW AG, DE-04349 Leipzig, Germany

ОБЩИЕ ХАРАКТЕРИСТИКИ ТРАНСПОРТНОГО СРЕДСТВА

Колесная формула / ведущие колеса	4 x 2 / задние
Схема компоновки транспортного средства	классическая; расположение двигателя - переднее продольное

РОСС DE.MT02.E04142П2

Для модификаций:	UE?1, UD?1, UH11	UA?1, UB?1, UK11	UC71	UR?1, UC31, UC51	UL?1, UN91, UM?1, UP11
Тип кузова / количество дверей	несущий, хэтчбек / 5	несущий, хэтчбек / 3	несущий, купе / 2		несущий, кабриолет / 2
Количество мест спереди / сзади	2 / 3 или 2		2 / 2		
Габаритные размеры, мм					
– длина	4239		4360		
– ширина	1748		1748		
– высота	1421		1408	1423	1411
База, мм	2660		2660		
Колея передних / задних колес, мм	1470 ... 1484 / 1477 ... 1497		1470...1484 / 1497...1517		

Модификация	Масса снаряженного транспортного средства, кг (по ГОСТ Р 52051-2003)*	Полная масса транспортного средства, кг*	Максимальная допустимая масса, приходящаяся		Допустимая полная масса прицепа	
			на переднюю ось, кг	на заднюю ось, кг	прицеп без тормозов, кг	прицеп с тормозами, кг
UE11	1320 / 1345	1745 / 1770	840	1000	650	1200
UA11	1310 / 1335	1735 / 1760	840	1000	650	1200
UE71	1350 / 1375	1775 / 1800	855	1020	670	1200
UA31	1340 / 1365	1765 / 1790	855	1020	670	1200
UD31	1375 / 1395	1800 / 1820	875	1020	680	1200
UA51	1365 / 1385	1790 / 1810	875	1020	680	1200
UD51	1460 / 1485	1885 / 1910	920	1045	725	1200
UB11	1450 / 1475	1875 / 1900	920	1045	725	1200
UD91	1450 / 1450...1455	1875 / 1880	905	1050	720	1200
UB51	1440 / 1440...1445	1865 / 1870	905	1050	720	1200
UH11	1495 / 1495	1920 / 1920	920	1060	740	1200
UK11	1485 / 1485	1910 / 1910	920	1060	740	1200
UM31	1495 / 1520	1860 / 1885	855	1070	670	1200
UC51	1375 / 1395	1740 / 1760	845	980	680	1200
UL51	1505 / 1535	1870 / 1900	870	1070	680	1200
UC31	1480 / 1505	1845 / 1870	910	1005	700	1200
UL91	1585 / 1615	1950 / 1980	910	1095	700	1200
UC71	1560 / 1565	1925 / 1930	945	1030	буксировка прицепа не предусмотрена	
UN91	1675 / 1685	2040 / 2050	960	1115		
UR31	1450 / 1455	1815 / 1820	895	985	720	1200
UM71	1580...1585 / 1590...1595	1950 / 1960	905	1095	720	1200
UR51	1495 / 1495	1860 / 1860	925	1000	740	1200
UP11	1615 / 1615	1980 / 1980	905	1110	740	1200

* с механической трансмиссией / с автоматической трансмиссией

РОСС DE.MT02.E04142П2

Для модификаций:	UE11, UA11	UE71, UA31, UM31	UD31, UA51, UL51, UC51	UL91, UC31	UD51, UB11	UC71, UN91
Двигатель (марка, тип)	N45B16A?	N46B20B?		N52B30A?		N54B30A
	BMW, четырехтактный, бензиновый					
– количество и расположение цилиндров	4, рядное			6, рядное		
– рабочий объем, см ³	1596	1995		2996		2979
– степень сжатия	10.2	10.5		10.7		10.2
Максимальная мощность, кВт (мин ⁻¹)	85 (6000)	100 (5750)	115 (6400)	160 (6100)	190...195 (6600)	225 (5800)
Максимальный крутящий момент, Нм (мин ⁻¹)	150 (4300)	180 (3250)	200 (3600)	270 (2500...4250)	310...315 (2600...3000)	400 (1300...5000)
Топливо	бензин с октановым числом не менее 92 (для двиг. N54B30A – не менее 95)					
Система питания	распределенный (для двиг. N54B30A - непосредственный) впрыск топлива с электронным управлением					
Блок управления впрыском (марка, тип)	Bosch или Siemens, DME					
Турбокомпрессор (марка, тип)	—					MHI Equipment Europe, TD03L4-10TK3-4.9, TD03L4W-10TK3-4.9
Воздушный фильтр (марка, тип)	7 524 412, 7 532 754	7 532 754		7 536 006, 0 445 636		7 556 961
	BMW, с бумажным элементом					
Система зажигания	электронная, бесконтактная					
Блок управления зажиганием (марка, тип)	совмещен с блоком управления впрыском топлива					
Катушка зажигания (марка, тип)	Bosch, 0221504100, 0221504462; Bremi, 11903, 11933; ERA Powertrain, 12144			Bosch, 0221504462, 0221504467, 0221504470, 0221141832, 0221504463; Bremi, 11933; ERA Powertrain, 12144; Delphi, 19005293		Bosch, 0221141832, 0221504470; Delphi, 19005293
Свечи зажигания (марка, тип)	NGK, R5; Bosch, R3, R6			NGK, R5; Bosch, R6		

РОСС DE.MT02.E04142П2

Для модификаций:	UE11, UA11, UE71, UA31, UM31	UD31, UA51, UL51, UC51	UD51, UB11, UL91, UC31	UC71, UN91
Система выпуска и нейтрализации отработавших газов	BMW, два глушителя; один, два или четыре нейтрализатора отработавших газов			
Первый глушитель (марка, тип)	7 532 348	7 532 354	7 541 996, 7 560 010	7 559 997
Второй глушитель (марка, тип)	7 563 252, 7 566 048, 7 579 150	7 566 049, 7 574 913, 7 579 150	7 541 997	7 559 996
Нейтрализаторы (марка, тип)	7 541 263, 7 532 931, 7 570 340	7 541 264 (x2), 7 532 997 (x2), 7 570 341 (x2)	7 530 587 или 7 530 585 или 7 550 560 и 7 506 085 или 7 506 083 или 7 550 559 или 7 591 446 (x2)	7 553 622 (x2) или 7 566 474 (x2) и 7 564 948 (x2) или 7 566 475 (x2) или 7 589 585 (x2)
Для модификаций:	UD91, UB51, UR31, UM71		UH11, UK11, UR51, UP11	
Двигатель (марка, тип)	N47D20C		N47D20D	
	BMW, четырехтактный дизель 4, рядное			
– количество и расположение цилиндров				
– рабочий объем, см ³	1995			
– степень сжатия	16.5			
Максимальная мощность, кВт (мин ⁻¹)	130 (4000)		150 (4400)	
Максимальный крутящий момент, Нм (мин ⁻¹)	350 (1750...3000)		400 (2000...2250)	
Топливо	дизельное			
Система питания	непосредственный впрыск топлива с общей рампой			
Блок управления впрыском (марка, тип)	Bosch, DDE			
ТНВД (марка, тип)	Bosch, CR			
Форсунки (марка, тип)	Bosch, CR-injector			
Турбокомпрессор (марка, тип)	Honeywell Turbo Technologies, GT17 52V, GTB17 52V, GT17 49V, GTB17 49V; Mitsubishi-Industries, TF035HL6b-13TBa		Borg Warner, KP 16 – 2471, KP 35 -1672	
Воздушный фильтр (марка, тип)	BMW, 7 797 465			

РОСС DE.MT02.E04142П2

Для модификаций:	UD91, UB51, UR31, UM71				UH11, UK11, UR51, UP11					
Система выпуска и нейтрализации отработавших газов	BMW, два глушителя; один нейтрализатор отработавших газов с сажевым фильтром									
Первый глушитель (марка, тип)	7 805 011, 7 806 359, 7 791 919				7 806 357					
Второй глушитель (марка, тип)	7 791 927				7 805 011, 7 806 359					
Нейтрализатор с сажевым фильтром (марка, тип)	7 810 141, 7 810 169, 7 811 412, 7 811 413				7 805 091, 7 805 092, 7 805 093, 7 805 145, 7 805 474, 7 810 169, 7 811 413, 7 811 418, 7 811 419, 7 811 569, 8 506 864, 7 811 570, 7 823 970, 8 506 864					
Для модификаций:	UE11, UA11	UE71, UA31	UD31, UA51, UL51, UC51	UL91, UC31	UM31	UD51, UB11	UD91, UB51, UR31	UM71	UC71, UN91	UH11, UK11, UR51, UP11
Трансмиссия	механическая									
Сцепление (марка, тип)	сухое, однодисковое									
Коробка передач (марка, тип)	с ручным управлением									
	Getrag, I				ZF, H	ZF, H weit	ZF, G	ZF, G weit		
– число передач	вперед - 6, назад - 1									
– передаточные числа										
I -	4.32				4.35	5.14	4.05	5.080		
II -	2.46				2.50	2.83	2.40	2.804		
III -	1.66				1.67	1.80	1.58	1.783		
IV -	1.23				1.23	1.26	1.19	1.260		
V -	1.00				1.00	1.00	1.00	1.000		
VI -	0.85				0.85	0.83	0.87	0.835		
3.X. -	3.94				3.93	4.64	3.68	4.607		
Главная передача (марка, тип)	BMW, гипоидная									
– передаточное число	3.73	3.38	3.64	3.23	3.46	3.46	2.56	2.64	3.08	2.81

POCC DE.MT02.E04142П2

Для модификаций:	UD91, UB51, UR31, UN11, UK11, UR51, UM71, UP11	UC71, UN91	UE71, UD31, UA51, UA31, UM31, UC51	UA11, UE11, UL51	UD51, UB11	UL91, UC31
Трансмиссия	гидромеханическая					
Коробка передач (марка, тип)	автоматическая					
	ZF, 6HP19				GM6	
– число передач	вперед - 6, назад - 1					
– передаточные числа						
I -	4.17				4.07	
II -	2.34				2.37	
III -	1.52				1.55	
IV -	1.14				1.16	
V -	0.87				0.85	
VI -	0.69				0.67	
3.X. -	3.40				3.20	
Главная передача (марка, тип)	BMW, гипоидная					
– передаточное число	3.15	3.46	3.91	4.10	3.64	3.73

Подвеска

- передняя независимая, пружинная, типа Макферсон, со стабилизатором поперечной устойчивости
- задняя независимая, пружинная, рычажная, с газонаполненными телескопическими амортизаторами, со стабилизатором поперечной устойчивости

Рулевое управление
(марка, тип)

рулевой механизм типа “шестерня - рейка”, с гидроусилителем или электроусилителем

Тормозные системы

- рабочая (марка, тип) гидравлический двухконтурный привод с разделением на контуры по осям, с усилителем, с системой динамического контроля устойчивости (DSC) включающей в себя: АБС, систему контроля за торможением на поворотах (СВС), систему электронного распределения тормозного усилия (EBV), автоматическую систему контроля устойчивости (ASC), динамический контроль тормозной системы (DBC), систему контроля тяги двигателя (MSR), систему распределения тормозных сил с тормозным ассистентом (HBA); тормозные механизмы всех колес - дисковые
- запасная (марка, тип) каждый контур рабочей тормозной системы
- стояночная (марка, тип) механический привод к тормозным механизмам задних колес

РОСС DE.MT02.E04142П2

Шины

Код шины	Марка	Размер	Индекс несущей способности	Категория скорости
A		195/55 R16	87	H
B		205/45 R18	86	W
C		225/40 R18	88	W
D		205/50 R17	89	V
E		225/45 R17	91	V
F		205/55 R16	91	H
G		215/40 R18	85	W
H		245/35 R18	88	W
I	—	195/55 R16 M+S	87	H
J		205/55 R16	91	V
K		205/45 R18	86	Y
L		225/40 R18	88	Y
M		205/50 R17	89	W
N		225/45 R17	91	W
P		215/40 R18	85	Y
Q		245/35 R18	88	Y
R		205/50 R17 M+S	89	H
S		205/55 R16 M+S	91	H

Модификации	Коды допускаемых к установке шин (передних / задних)
UE11, UA31, UE71, UA11	A/A, B/C, D/D, D/E, F/F, G/H
UM31	A/A, D/D, D/E, F/F, P/Q
UA51, UD31, UD91, UB51, UC51	I/I, B/C, D/D, J/J, G/H
UD51, UB11	K/L, M/N, M/M, P/Q
UR31, UL51	I/I, D/D, D/E, J/J, P/Q
UC71, UN91	R/R, M/N, P/Q
UL91	M/N, M/M, S/S, P/Q
UH11, UK11	B/C, M/N, M/M, G/H
UR51, UP11	M/N, M/M, P/Q
UM71	D/E, M/M, J/J, P/Q
UC31	I/I, M/N, M/M, P/Q

РОСС DE.MT02.E04142П2

**Оборудование
транспортного
средства**

подушки безопасности, система контроля давления в шинах (RDC/RPA), звуковая сигнализация непристегнутого ремня безопасности, система автоматического контроля скорости, круиз-контроль, активный круиз-контроль (ACC), охранная сигнализация с пультом дистанционного управления, обогреваемые и неослепляющие зеркала заднего вида, стеклянный люк в крыше с электроприводом, электропривод регулировки передних сидений с функцией "Память", обогрев сидений и климат-контроль сидений, сигнализация аварийного сближения при парковке (PDC), противотуманные фары, система омывателей фар, датчик дождя и автоматическая активация фар, ксеноновые фары с / без освещения поворотов, автоматическая система кондиционирования воздуха (хладагент R134a), автономный отопитель с пультом дистанционного управления, навигационная система, подготовка под мобильный телефон Bluetooth, автомобильный телефон, HiFi система, радио и проигрыватель CD / MD / DVD, бортовой компьютер с монитором, встроенный универсальный пульт дистанционного управления, система комфортного доступа, модуль диагностики FDM, многофункциональное рулевое колесо, стеклоподъемники с электроприводом

BMW 1K4, 1K2, 1C

Описание маркировки транспортного средства приведено в приложении № 2.

Общие виды транспортных средств на четырех листах приведены в приложении № 3.

Б.В. Кисуленко**С.В. Пугачев****Действует с "31" декабря 2009 г.**

РОСС DE.MT02.E04142П2

Приложение № 2 к "одобрению типа транспортного средства"

ОПИСАНИЕ МАРКИРОВКИ ТРАНСПОРТНОГО СРЕДСТВА

1. Место расположения и форма знака соответствия:

Рядом с табличкой изготовителя.

Знак соответствия выполнен по ГОСТ Р 50460-92 с указанием номера данного "одобрения типа транспортного средства".

2. Место расположения таблички изготовителя:

В передней правой или левой части моторного отсека или на правой или левой средней стойке кузова снизу.

3. Место расположения идентификационного номера (VIN):

3.1. На табличке изготовителя.

3.2. На опоре правой стойки передней подвески.

4. Структура и содержание идентификационного номера (номеров) транспортных средств:

1	2	3	4	5	6	7	8	9	10	11	12	13	14	15	16	17
W	B	A	U	?	?	1	?	?	?	?	?	?	?	?	?	?

поз. 1 - 3: **WBA** - WMI (международный код изготовителя) - Bayerische Motoren Werke AG.

поз. 4 - 7: Обозначение типа транспортного средства:

UE11, UA11 - 116i;	UD51, UB11 - 130i;
UE71, UA31, UM31 - 118i;	UC71, UN91 - 135i;
UD31, UA51, UL51, UC51 - 120i;	UD91, UB51, UR31, UM71 - 120d;
UC31, UL91 - 125i;	UH11, UK11, UR51, UP11 - 123d.

поз. 8: Запасная свободная позиция.

поз. 9: Контрольный символ.

поз. 10: **0** или модельный год в соответствии с ISO 3779-83.

поз. 11: Код сборочного завода:

E или **J** или **P** - Regensburg, Германия;

V - Leipzig, Германия.

поз. 12 - 17: Производственный номер транспортного средства.

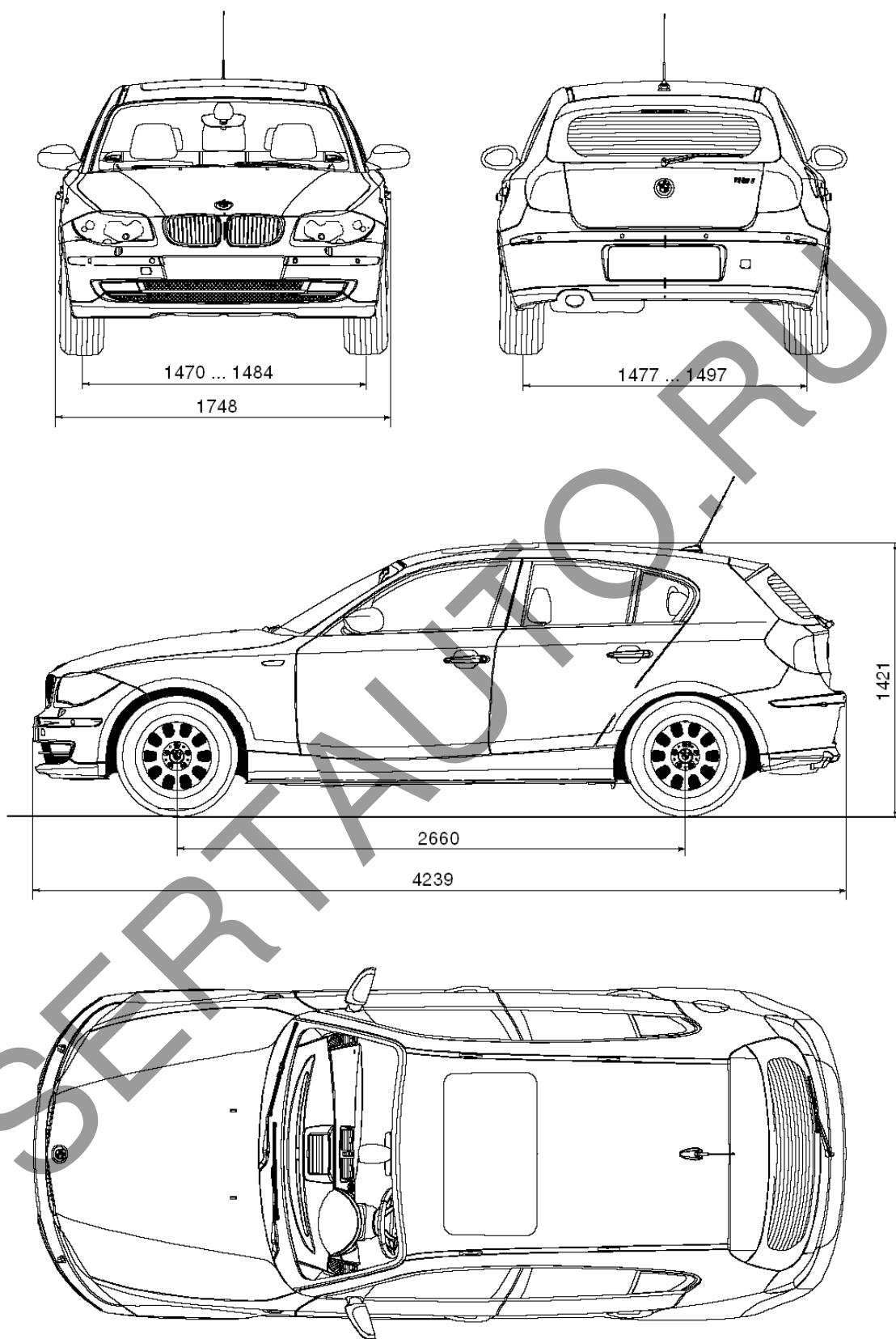

Общий вид автомобиля BMW 1K4
(5-дверный Хэтчбек)

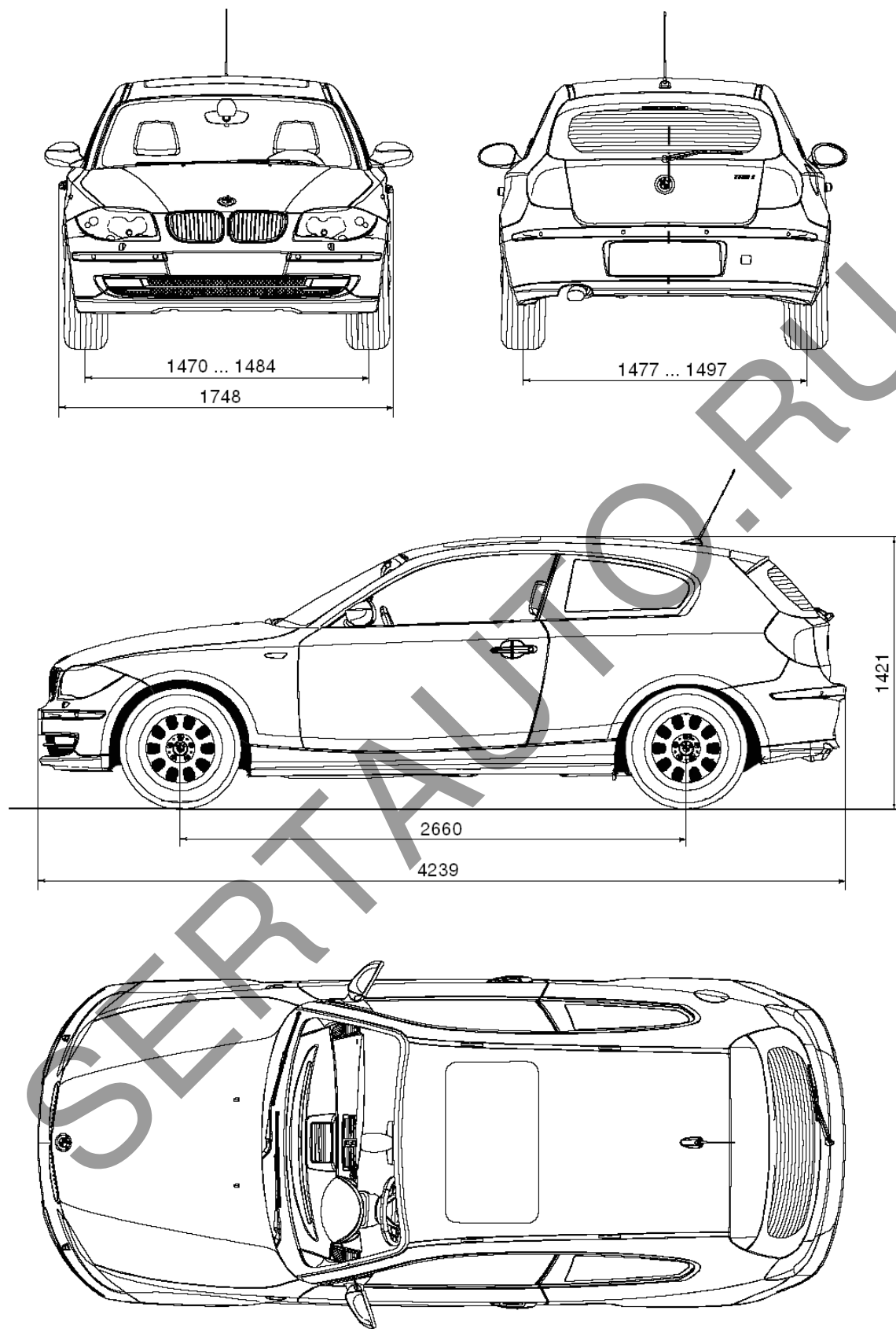

**Общий вид автомобиля BMW 1K2
(3-дверный Хэтчбек)**

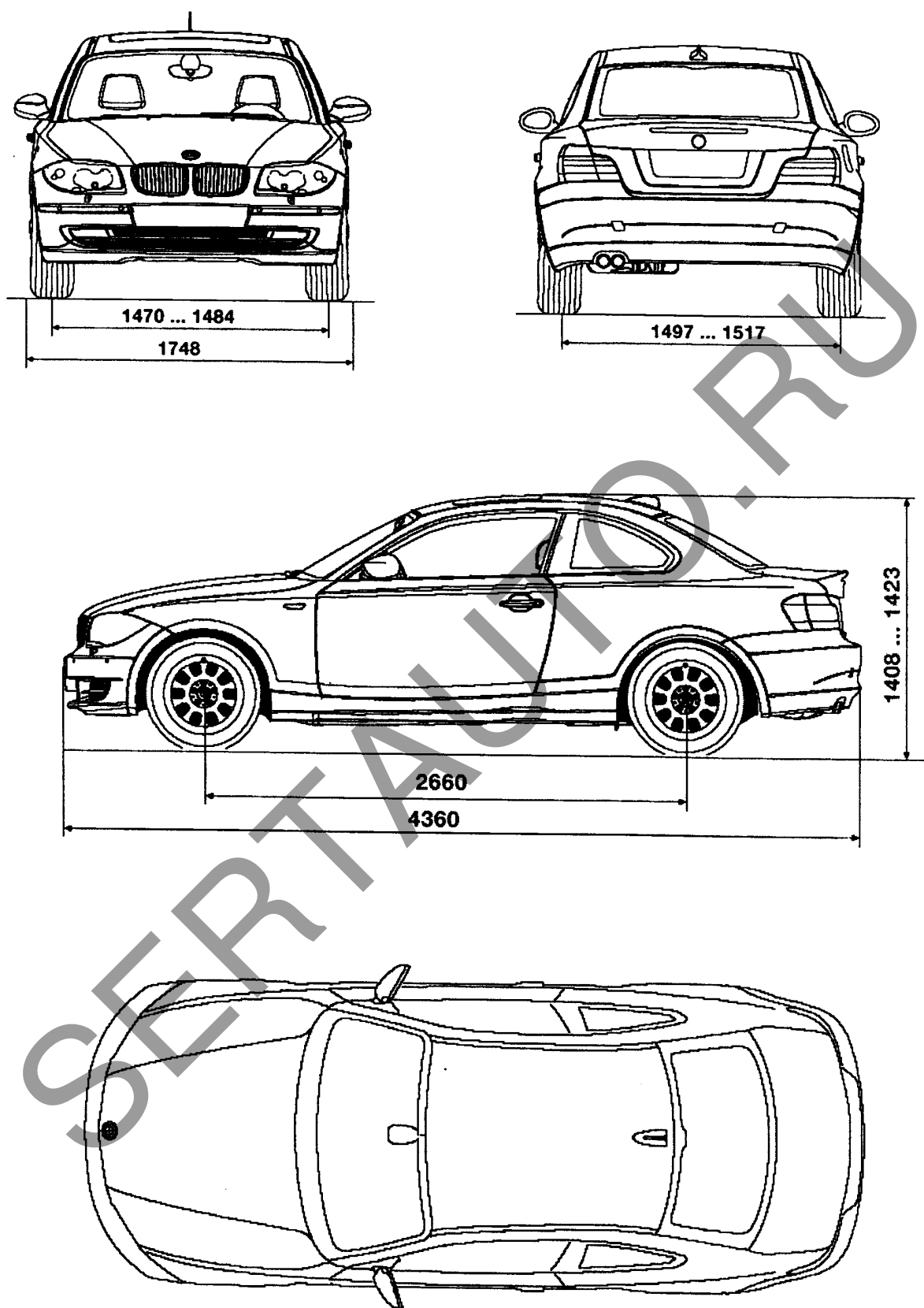

Общий вид автомобиля BMW тип 1C
(кузов «Купе»)

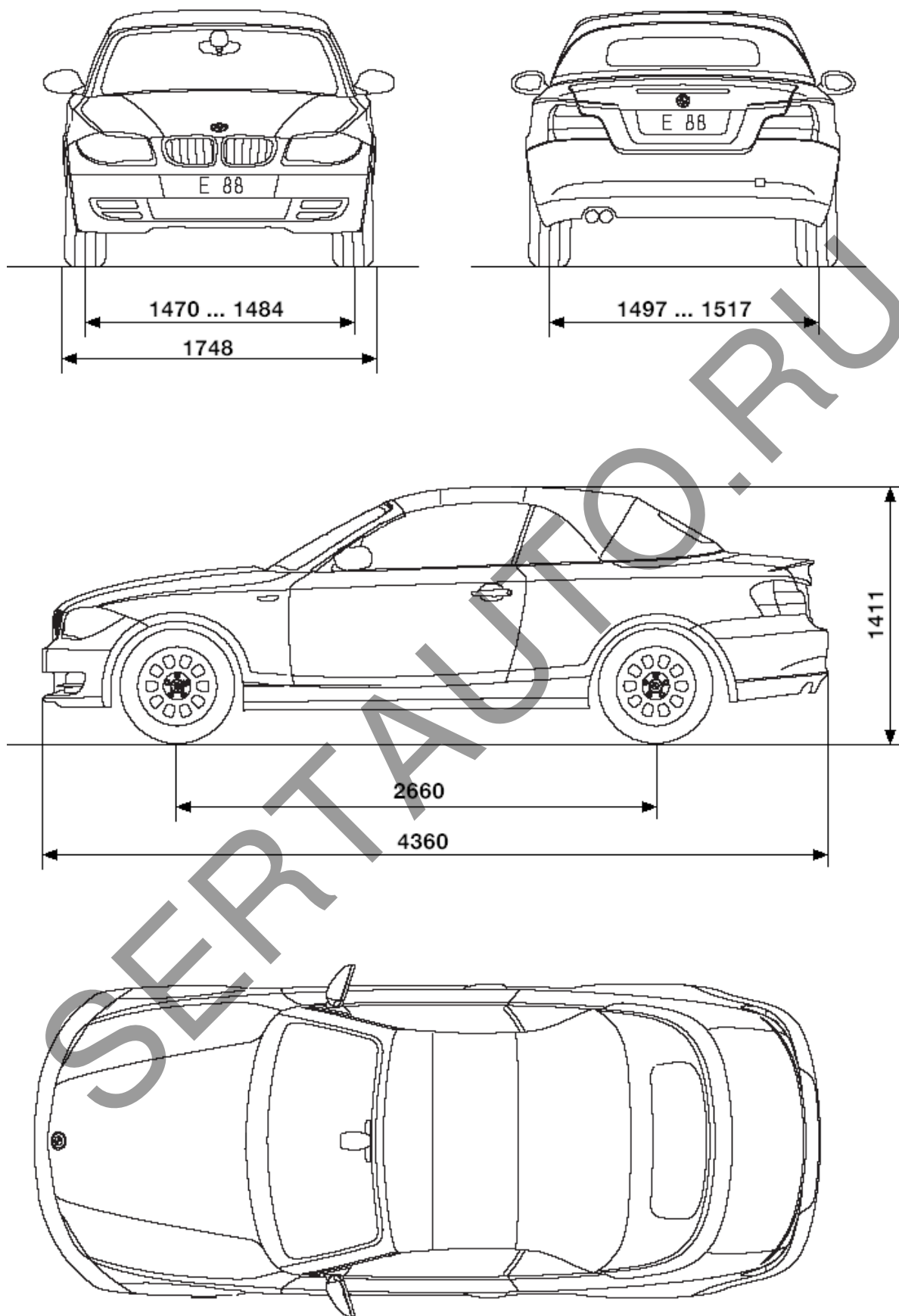

Общий вид автомобиля BMW тип 1C
(кузов «Кабриолет»)