

ОРГАН ПО СЕРТИФИКАЦИИ
Межотраслевой фонд "Сертификация автотранспорта САТР" ("САТР-ФОНД")
 № РОСС RU.0001.11MT02 от 04.06.2009 г.
 125480, г. Москва, ул. Героев Панфиловцев, 24 (тел. 454-42-27)

РОСС FR.MT02.E06516

2013
 15 января

Марка транспортного средства	Citroën		
Тип транспортного средства	S		
Модификации	SCKFT0, SCKFT0/1, SC8FR0, SC8FR0/1, SC5FS9, SC5FS9/1, SC9HXC, SC9HXC/1, SC8HZC, SC8HZC/1	SH8FSC, SH8FSC/1, SH5FP0	SA8FR0, SA8FR0/1, SA5FS9, SA5FS9/1
Коммерческое наименование	C3	C3 PICASSO	DS3
Категория транспортного средства	M1		
Код ТН ВЭД	8703 22, 8703 23, 8703 32, 8703 31		
Код VIN	VF7SC???.	VF7SH???.	VF7SA???.
Экологический класс	4		
Заявитель, представитель изготовителя и его адрес	ООО «ПЕЖО СИТРОЕН РУС», 101000, г. Москва, Чистопрудный бульвар, 17, стр. 1, Российская Федерация		
Изготовитель и его адрес	Automobiles Citroën, Immeuble Colisée III, 12, rue Fructidor, 75835 Paris Cédex 17, France		
Сборочный завод и его адрес	Peugeot Citroen POISSY SNC, Centre de production de Poissy, 45, Rue Jean Paul Timbaud, 78307, Poissy Cedex, France; Peugeot Citroen AULNAY SNC, Centre de production d'Aulnay, Boulevard André Citroen, 93600, Aulnay Sous Bois, France; PSA Peugeot Citroen Zavorská cesta 1 – 91701 Trnava, Slovaquie		

ОБЩИЕ ХАРАКТЕРИСТИКИ ТРАНСПОРТНОГО СРЕДСТВА

Колесная формула / ведущие колеса 4 x 2 / передние
 Схема компоновки транспортного средства переднеприводная, расположение двигателя - переднее поперечное

POCC FR.MT02.E06516

для модификаций:	SH????		SA????	
	SH8FSC, SH8FSC/1	SH5FP0	SA8FR0, SA8FR0/1	SA5FS9, SA5FS9/1
Тип кузова / количество дверей	универсал / 5		хэтчбек / 3	
Количество мест спереди / сзади			2 / 3	
Габаритные размеры, мм				
- длина	4078		3948	
- ширина	1766		1715	
- высота	1631...1670		1458...1483	
База, мм	2540		2452	
Колея передних / задних колес, мм	1466...1472 / 1465...1468		1465...1468 / 1467...1471	
Масса снаряженного транспортного средства (по ГОСТ Р 52051-2003), кг	1334	1365	1150	1220
Полная масса транспортного средства, кг	1742	1753	1552	1587
Распределение полной массы:				
- на переднюю ось, кг	916	928	810	860
- на заднюю ось, кг	826	825	742	727
Полная масса буксируемого прицепа, кг				
- прицеп без тормозов	650	675	570	
- прицеп с тормозами	1100		1150	

для модификаций:	SC????				
	SCKFT0, SCKFT0/1	SC8FR0, SC8FR0/1	SC5FS9, SC5FS9/1	SC9HXC, SC9HXC/1	SC8HZC, SC8HZC/1
Тип кузова / количество дверей	хэтчбек / 5				
Количество мест спереди / сзади	2 / 3				
Габаритные размеры, мм					
- длина	3941				
- ширина	1728				
- высота	1524...1538				
База, мм	2451				
Колея передних / задних колес, мм	1465...1469 / 1467...1471				
Масса снаряженного транспортного средства (по ГОСТ Р 52051-2003), кг	1105	1150	1210	1155	1140
Полная масса транспортного средства, кг	1529	1576	1612	1607	1564
Распределение полной массы:					
- на переднюю ось, кг	795	824	872	865	832
- на заднюю ось, кг	734	752	740	742	732
Полная масса буксируемого прицепа, кг					
- прицеп без тормозов	550				570
- прицеп с тормозами	1105				1150

POCC FR.MT02.E06516

для модификаций:	SH8FSC, SH8FSC/1	SH5FP0
Двигатель (марка, тип)	PSA, 8FS	PSA, 5FP (5F05)
	бензиновый	
- количество и расположение цилиндров	4, рядное	
- рабочий объем цилиндров, см ³	1397	1598
- степень сжатия	10	10,5
- максимальная мощность, кВт (мин ⁻¹)	70 (6000)	84 (5200)
- максимальный крутящий момент, Нм (мин ⁻¹)	136 (4000)	160 (4250)
Топливо	бензин с октановым числом не менее 95	
Система питания	распределенный впрыск топлива с электронным управлением	
Система впрыска (марка)	Siemens V7 528 176 80	
Воздушный фильтр (марка, тип)	PSA, 4283	
Система зажигания	электронная, бесконтактная	
Катушка зажигания (марка, тип)	BOSCH V7 571 643 80	
Свечи зажигания (марка, тип)	BERU 12RZ или эквивалентные	V7 577 104 80 или эквивалентные
Система выпуска и нейтрализации отработавших газов	два глушителя и нейтрализатор	
Основной глушитель (марка, тип)	PSA, 4259	
Дополнительный глушитель (марка, тип)	PSA, 4285	PSA, 4260
Каталитический нейтрализатор (марка, тип)	TR PSA, K418	TR PSA, K484

для модификаций:	SCKFT0, SCKFT0/1	SC8FR0, SC8FR0/1, SA8FR0, SA8FR0/1	SC5FS9, SC5FS9/1, SA5FS9, SA5FS9/1
Двигатель (марка, тип)	Citroën / PSA, KFT (KF01)	Citroën / PSA, 8FR (8F01)	Citroën / PSA, 5FS (5F01)
	четырёхтактный, бензиновый		
- количество и расположение цилиндров	4, рядное		
- рабочий объем, см ³	1360	1397	1598
- степень сжатия	10,5	11	10,5
- максимальная мощность, кВт (мин ⁻¹)	54 (5200)	72 (6000)	88 (5660)
- максимальный крутящий момент, Нм (мин ⁻¹)	118 (2600)	136 (4000)	160 (4250)
Топливо	бензин с октановым числом не менее 95		
Система питания	распределенный впрыск топлива с электронным управлением		
Система впрыска (марка, тип)	VALEO, V34.1	BOSCH, MEV17.4	
Воздушный фильтр (марка, тип)	PSA, 4237	PSA, 4283	

POCC FR.MT02.E06516

для модификаций с двигателями:	Citroën / PSA, KFT (KF01)	Citroën / PSA, 8FR (8F01)	Citroën / PSA, 5FS (5F01)
Система зажигания	электронная, бесконтактная		
Катушка зажигания (марка, тип)	BBC 2.2NDT	BOSCH, V7 571 643 80	
Свечи зажигания (марка, тип)	EYQUEM, RFN58LZ	BERU, 12ZR	BERU, V7 577 104 80
	или эквивалентные		
Система выпуска и нейтрализации отработавших газов	один или два глушителя и нейтрализатор		
Основной глушитель (марка, тип)	PSA, 4302	PSA, 4259	
Дополнительный глушитель (марка, тип)	--	PSA, 4285	PSA, 4260
Нейтрализатор (марка, тип)	TR PSA, K477	TR PSA, K485	TR PSA, K484

для модификаций:	SC9HXC, SC9HXC/1	SC8HZC, SC8HZC/1
Двигатель (марка, тип)	Citroën / PSA, 9HX (9H02)	Citroën / PSA, 8HZ
	четырёхтактный, дизель	
- количество и расположение цилиндров	4, рядное	
- рабочий объем, см ³	1560	1398
- степень сжатия	18	17
- максимальная мощность, кВт (мин ⁻¹)	66,2 (4000)	50 (4000)
- максимальный крутящий момент, Нм (мин ⁻¹)	175 (1750)	160 (2000)
Топливо	дизельное	
Система питания	непосредственный впрыск топлива с электронным управлением	
ТНВД (марка, тип)	BOSCH, CP1H	
Форсунки (марка, тип)	BOSCH, 0.445.110.311	BOSCH, 0.445.110.252
Турбокомпрессор (марка, тип)	MHI, TD025S2-06T4	KKK, KP35
Воздушный фильтр (марка, тип)	PSA, 7915	PSA, 7914
Система выпуска и нейтрализации отработавших газов	один глушитель и нейтрализатор	
Основной глушитель (марка, тип)	PSA, 4300	PSA, 4306
Нейтрализатор (марка, тип)	TR PSA, K537 или K538, K539, K540, K541, K536	TR PSA, K527 или K528, K529, K530, K531, K532, K533, K534

POCC FR.MT02.E06516

для модификаций:	SCKFT0, SCKFT0/1	SC8FR0, SC8FR0/1, SA8FR0, SA8FR0/1	SC9HXC, SC9HXC/1	SC8HZC, SC8HZC/1	SC5FS9, SC5FS9/1, SA5FS9, SA5FS9/1
Трансмиссия	механическая				гидромеханическая
Сцепление (марка, тип)	PSA, сухое, однодисковое				--
Коробка передач (марка, тип)	PSA, MA/5 N02		PSA, BE4/5/L03	PSA, MA5/0/0	PSA, AL4
	с ручным управлением				автоматическая
- число передач	вперед - 5, назад - 1				вперед - 4, назад - 1
- передаточные числа					
I -	3.417		3.455	3.417	2.725
II -	1.810		1.867	1.810	1.499
III -	1.281		1.156	1.172	1.000
IV -	0.975		0.822	0.854	0.711
V -	0.767		0.660	0.681	--
3.X. -	3.583		3.333	3.583	2.457
Главная передача (марка, тип)	PSA, цилиндрическая косозубая				
- передаточное число	4.286	4.538	3.684	4.063	3.650

для модификаций:	SH8FSC, SH8FSC/1, SH5FP0				
Трансмиссия	механическая				
Сцепление (марка, тип)	PSA, сухое, однодисковое				
Коробка передач (марка, тип)	PSA, BE4/5 N/01, с ручным управлением				
- число передач	вперед – 5, назад – 1				
- передаточные числа					
I -			3.455		
II -			1.867		
III -			1.290		
IV -			0.951		
V -			0.745		
3.X. -			3.333		
Главная передача (марка, тип)	PSA, цилиндрическая косозубая				
- передаточное число	4.765				

Подвеска

- передняя

независимая, пружинная, типа McPherson, со стабилизатором поперечной устойчивости

- задняя

полузависимая, пружинная, рычажная, с гидравлическими телескопическими амортизаторами и стабилизатором поперечной устойчивости

POCC FR.MT02.E06516

Рулевое управление
(марка, тип)

рулевой механизм "шестерня - рейка"; с электроусилителем

Тормозные системы

- рабочая

двухконтурный гидравлический привод с диагональным разделением на контуры; тормозные механизмы передних колес дисковые, задних – дисковые или барабанные; с АБС

- запасная

каждый контур рабочей тормозной системы

- стояночная

электромеханический привод на тормозные механизмы задних колес

Шины	марка	размер	индекс несущей способности	категория скорости
	–	195/60R15	88	T
		195/55R16	91	T
		205/45R17	88	V
		185/65R15	88	T, H
		195/55R16	87	T

Оборудование
транспортного средства

аудиосистема, навигационная система, аксессуар Blue Tooth "Free Hands Phone" для телефона GSM, панорамный люк в крыше, парктроник, кондиционер/климат-контроль (хладагент R134a), система обеспечения курсовой устойчивости (ESP), противоугонная система, центральный замок, электро-стеклоподъемники, противотуманные фары, круиз-контроль, зеркала с электроприводом, обогрев зеркал и сидений, подушки безопасности

Citroën S

Описание маркировки транспортного средства приведено в приложении №2.

Общие виды транспортных средств на трех листах приведены в приложении №3.

Б.В. Кисуленко

С.В. Пугачев

Действует с " 15 " января 2010 г.

РОСС FR.MT02.E06516

Приложение № 2 к "одобрению типа
транспортного средства"

ОПИСАНИЕ МАРКИРОВКИ ТРАНСПОРТНОГО СРЕДСТВА

1. Место расположения и форма знака соответствия:
На наклейке, на центральной стойке кузова с левой стороны, рядом с дверным замком.
Знак соответствия выполнен по ГОСТ Р 50460-92 и содержит номер "одобрения типа транспортного средства".
2. Место расположения таблички изготовителя:
На левой или правой центральной стойке кузова.
3. Место расположения идентификационного номера (VIN):
 - 3.1. На табличке изготовителя.
 - 3.2. На панели пола багажного отделения, с правой стороны или под капотом, на задней горизонтальной панели моторного отсека, слева.
 - 3.3. На передней стойке пассажирской двери.
4. Структура и содержание идентификационного номера (номеров) транспортных средств:

1	2	3	4	5	6	7	8	9	10	11	12	13	14	15	16	17
V	F	7	S	?	?	?	?	?	?	?	?	?	?	?	?	?

- поз. 1 - 3: Международный идентификационный код изготовителя (WMI):
VF7 – Automobiles Citroen, Франция.
- поз. 4: Обозначение типа транспортного средства: **S**.
- поз. 5: Обозначение типа кузова:
C – пятидверный хэтчбек;
A – трехдверный хэтчбек;
H – пятиместный универсал.
- поз. 6-8: Обозначение типа двигателя: **8FS, 5FP, KFT, 8FR, 5FS, 9HX, 8HZ**.
- поз. 9: Обозначение типа трансмиссии:
C или **0** – механическая пятиступенчатая;
9 – автоматическая четырехступенчатая.
- поз. 10: Модельный год выпуска транспортного средства согласно ISO 3779-83.
- поз. 11: Код сборочного завода:
W - Peugeot Citroen POISSY SNC, Centre de production de Poissy, 45, Rue Jean Paul Timbaud, 78307, Poissy Cedex, France;
A - Peugeot Citroen AULNAY SNC, Centre de production d'Aulnay, Boulevard André Citroen, 93600, Aulnay Sous Bois, France;
T - PSA Peugeot Citroen Zavorská cesta 1 – 91701 Trnava, Slovaquie.
- поз. 12 - 17: Производственный номер транспортного средства.

Общий вид Citroen C3 PICASSO

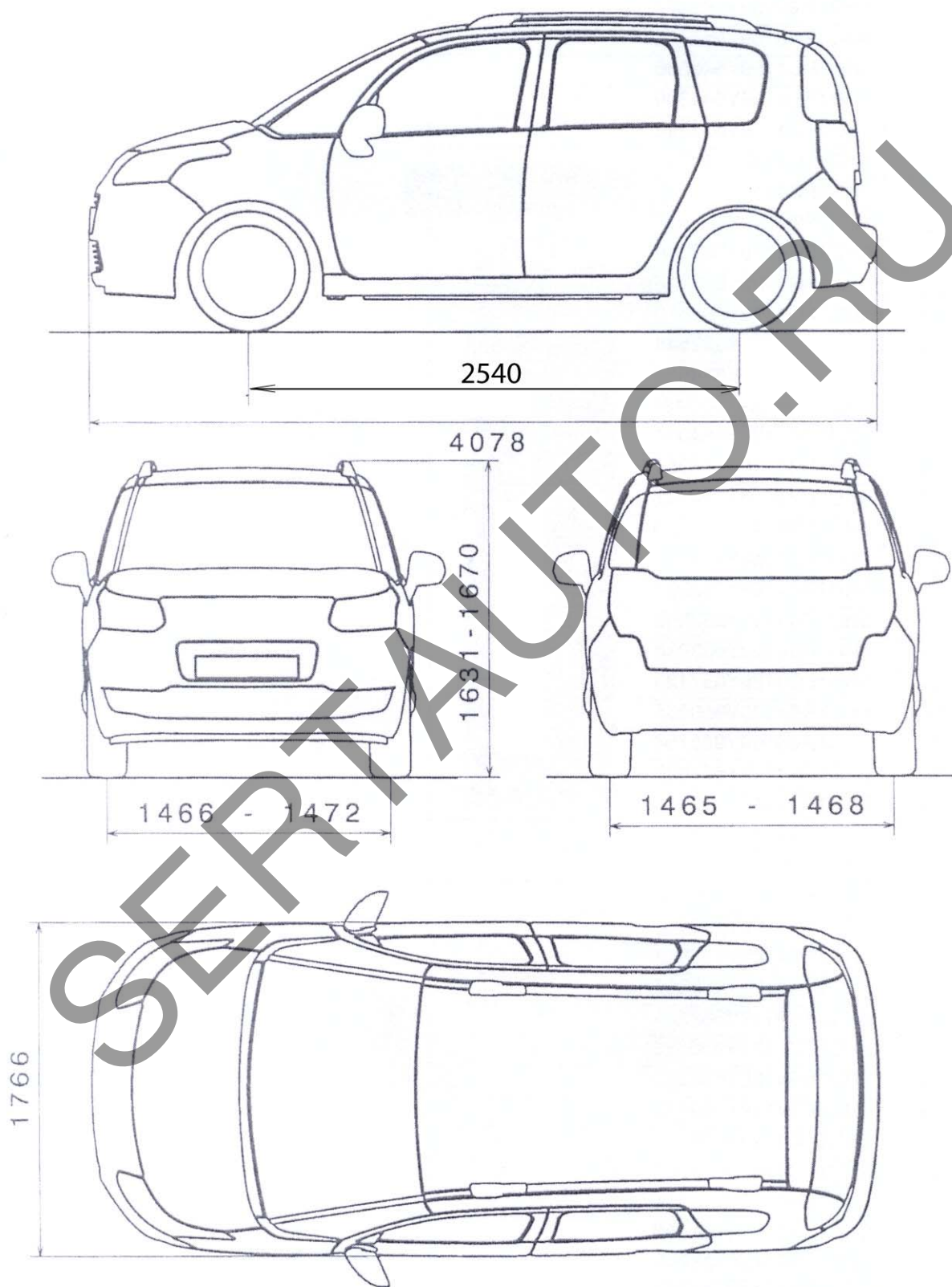

Общий вид Citroen C3

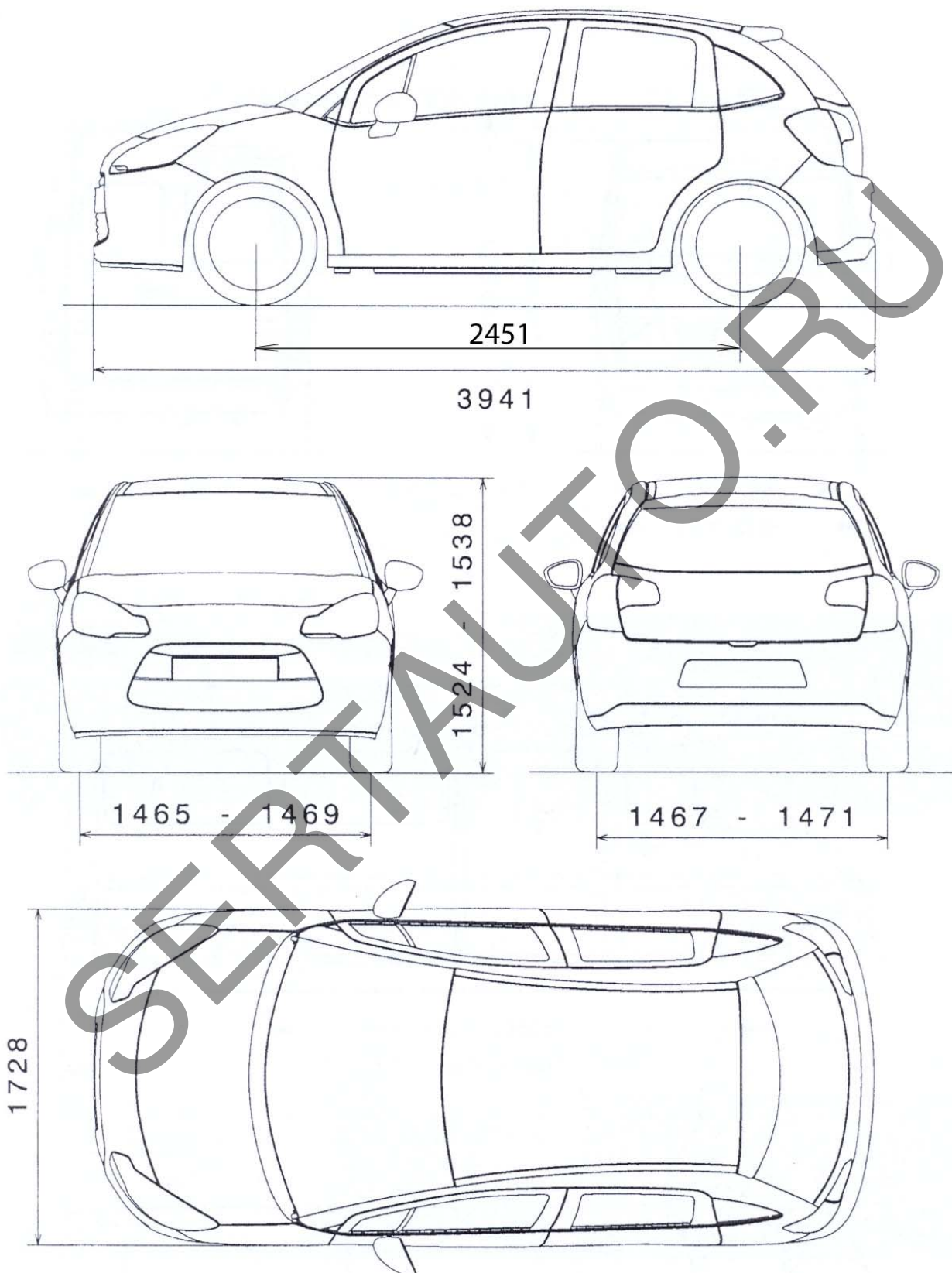

Общий вид Citroen DS3

