

**ОРГАН ПО СЕРТИФИКАЦИИ**  
**Межотраслевой фонд "Сертификация автотранспорта САТР" ("САТР-ФОНД")**  
№ РОСС RU.0001.11MT02 от 04.06.2009 г.  
125480, г. Москва, ул. Героев Панфиловцев, 24 (тел. 454-42-27)

**РОСС RU.MT02.E06184P2И1**

14 декабря ----  
2011

Марка транспортного средства	FIAT
Тип транспортного средства	223
Модификация	223АХР1А, 223АХР1А-АМ, 223АХР1А-РС, 223АХР1А-РТ
Коммерческое наименование	Doblo
Категория транспортного средства	М <sub>1</sub> (для 223АХР1А, 223АХР1А-РС, 223АХР1А-РТ), М <sub>1</sub> С (для 223АХР1А-АМ)
Код ОКП	45 1421 (для 223АХР1А), 45 1485 (для 223АХР1А-АМ), 45 2330 (для 223АХР1А-РС, 223АХР1А-РТ)
Код VIN	XU3223000... (ОАО "СОЛЛЕРС-Набережные Челны"), Z7G223000?S... (ООО "СОЛЛЕРС-ЕЛАБУГА"), XU6223000... (ООО "АВТОДОМ")
Экологический класс	4
Заявитель, представитель изготовителей и его адрес	ОАО "СОЛЛЕРС-Набережные Челны", г. Набережные Челны, Промкомзона, автодорога №42, Республика Татарстан, Российская Федерация
Изготовители и их адреса	ОАО "СОЛЛЕРС-Набережные Челны", г. Набережные Челны, Промкомзона, автодорога №42, Республика Татарстан, Российская Федерация ООО "СОЛЛЕРС-ЕЛАБУГА", 423603, Елабужский район, промплощадка "Алабуга", ул. 1.5, корп. 601, Республика Татарстан, Российская Федерация (только для 223АХР1А-АМ) ООО "АВТОДОМ", 432049, г. Ульяновск, ул. Азовская, 64, Российская Федерация (только для 223АХР1А-АМ)
Поставщики комплектов для сборки и их адреса	FIAT GROUP AUTOMOBILES S.p.A., Corso G. Agnelli, 200, 10135, Torino, Italy TOFAS TURK OTOMOBILE FB A.S., Yalova Yolu, 10.KM., PK.60, 16369, Bursa, Turkey

**ОБЩИЕ ХАРАКТЕРИСТИКИ ТРАНСПОРТНОГО СРЕДСТВА**

Колесная формула / ведущие колеса 4 × 2 / передние  
 Схема компоновки транспортного средства переднеприводная;  
 расположение двигателя – переднее поперечное

для модификаций:	223АХР1А			223АХР1А-АМ	
Тип кузова / количество дверей	цельнометаллический универсал				
	4 или 5			5	
	с высокой крышей	с низкой крышей		с высокой крышей	с низкой крышей
Назначение транспортного средства	общего назначения			автомобиль медицинской участковой службы	
Количество мест спереди / сзади	2 / 3	2/3	2/3/2	2 / 3 или 1 / 1 + кресельные носилки для размещения больного	
Габаритные размеры, мм					
– длина	4253				
– ширина	1722				
– высота	2073	1818		2073	1818
База, мм	2583				
Колея передних / задних колес, мм	1514 / 1505				
Масса снаряженного транспортного средства, кг (по ГОСТ Р 52051-2003)	1325...1467	1305...1455	1305...1455	1325...1467	1305...1455
Полная масса транспортного средства, кг	1850	1830	1905	1850	1830
Полная масса, приходящаяся					
– на переднюю ось, кг	864	859	811	864	859
– на заднюю ось, кг	986	971	1094	986	971
Допустимая полная масса прицепа, кг					
– прицеп без тормозов	500				
– прицеп с тормозами	1000				

## РОСС RU.MT02.E06184P2I1

для модификаций:	223АХР1А-РТ	223АХР1А-РС
Тип кузова / количество дверей	цельнометаллический универсал / 5 с высокой или низкой крышей	
Назначение транспортного средства	автомобиль патрульно – по- стовой службы милиции, МВД, ГУВД, УВД, вневедом- ственной охраны при органах внутренних дел РФ	автомобиль патрульно – по- стовой службы милиции, МВД, ГУВД, УВД, вневедом- ственной охраны при органах внутренних дел РФ, автомо- биль патрульный органов ГИБДД
Количество мест спереди / сзади	2 / 3 / 2 (жесткие сиденья в отсеке для задержанных)	2 / 3
для модификаций:	<b>223АХР1А-РТ, 223АХР1А-РС</b>	
	<b>с высокой крышей</b>	<b>с низкой крышей</b>
Габаритные размеры, мм		
– длина	4253	
– ширина	1722	
– высота	<b>2235</b>	<b>1980</b>
База, мм	2583	
Колея передних / задних колес, мм	1514 / 1505	
Масса снаряженного транспортного средства, кг (по ГОСТ Р 52051-2003)	1325...1467	1305...1455
Полная масса транспортного средст- ва, кг	1850	1830
Полная масса, приходящаяся		
– на переднюю ось, кг	864	859
– на заднюю ось, кг	986	971
Допустимая полная масса прицепа, кг		
– прицеп без тормозов	500	
– прицеп с тормозами	1000	

<b>Двигатель</b> (марка, тип)	FIAT, 350A1000, бензиновый четырехтактный
– количество и расположение ци- линдров	4, рядное
– рабочий объем, см <sup>3</sup>	1368
– степень сжатия	11.1
Максимальная мощность, кВт (мин <sup>-1</sup> )	57 (6000)
Максимальный крутящий момент, Нм (мин <sup>-1</sup> )	115 (3000)
Топливо	бензин с октановым числом не менее 95

<b>Система питания</b>	распределенный впрыск топлива с электронным управлением
Блок управления впрыском (марка, тип)	Magneti Marelli, IAW 5SF.MA или IAW 5SF.MH
Воздушный фильтр (марка, тип)	FIAT, 51773400, с сухим бумажным элементом
<b>Система зажигания</b>	микропроцессорная
Блок управления зажиганием (марка, тип)	совмещен с блоком управления впрыском топлива
Катушка зажигания (марка, тип)	Federal Mogul, BAE 940A
Свечи зажигания (марка, тип)	NGK, ZKR7A-10
<b>Система выпуска и нейтрализации отработавших газов</b>	один глушитель; один нейтрализатор отработавших газов
Глушитель (марка, тип)	Matay, 55197822
Нейтрализатор (марка, тип)	FGP, 55194438
<hr/>	
<b><u>Трансмиссия</u></b>	механическая
<b>Сцепление</b> (марка, тип)	FIAT, сухое, однодисковое, с гидравлическим приводом
<b>Коробка передач</b> (марка, тип)	FIAT, с ручным управлением
– число передач	вперед - 5, назад - 1
– передаточные числа	
	I - 4.091
	II - 2.158
	III - 1.345
	IV - 0.974
	V - 0.829
	3.X - 3.818
<b>Главная передача</b> (марка, тип)	FIAT, цилиндрическая, косозубая
– передаточное число	4.923
<hr/>	
<b><u>Подвеска</u></b>	
– передняя	независимая, пружинная, типа Макферсон, со стабилизатором поперечной устойчивости
– задняя	зависимая, рессорная, с гидравлическими телескопическими амортизаторами
<hr/>	
<b><u>Рулевое управление</u></b> (марка, тип)	FIAT, рулевой механизм типа “шестерня - рейка”, рулевой привод с гидроусилителем или без усилителя
<hr/>	
<b><u>Тормозные системы</u></b>	
– рабочая (марка, тип)	FIAT, гидравлический двухконтурный привод с диагональным разделением на контуры, с вакуумным усилителем, с АБС или без нее; тормозные механизмы передних колес - дисковые, задних - барабанные

## РОСС RU.MT02.E06184P2И1

– запасная (марка, тип)	FIAT, каждый контур рабочей тормозной системы
– стояночная (марка, тип)	FIAT, механический (тросовый) привод к тормозным механизмам задних колес

**Шины**

– марка	—
– размер	185/65 R15
– индекс несущей способности	88
– категория скорости	T

**Оборудование транспортного средства**

для всех модификаций – кондиционер (хладагент R134A), фронтальные и боковые подушки безопасности, противоугонное устройство

для 223AXP1A-AM – кресельные носилки для размещения больного

для 223AXP1A-PT, 223AXP1A-PC – сигнально - громкоговорящая установка, радиостанция; камера видеонаблюдения наружной обстановки, система видеонаблюдения внутри автомобиля с записью на внешний носитель, комплект оборудования для входа в базы данных МВД, комплект бортового оборудования ГЛОНАСС/GPS, места для размещения бронежилетов и шлемов, зеркало досмотровое на штанге с фонарем, фонарь аккумуляторный, лебедка автомобильная, система пожаротушения моторного отсека, компрессор электрический автомобильный, ручной аварийно-спасательный инструмент, медицинская аптечка, мобильный комплекс фото-видеофиксации нарушений правил дорожного движения, портативное устройство для принудительной остановки транспортных средств, портативный прибор для определения концентрации этанола в выдыхаемом воздухе, мобильный комплект для ограждения мест дорожно-транспортного происшествия, ручной аварийно-спасательный инструмент, средство сковывания движения биологических объектов, устройство для осмотра номерных агрегатов транспортного средства, комбинированный фонарь с УФ излучением, досмотровый металлоискатель, комплект для экспресс-анализа наличия следов взрывчатых веществ, прибор для измерения светопропускания стекол

223AXP1A-PT – задняя металлическая перегородка за сиденьями для задержанных с одностворчатой дверью, для посадки и высадки задержанных; жесткие сиденья в отсеке для задержанных

РОСС RU.MT02.E06184P2И1

SEPTAUTO.RU

FIAT 223

Описание маркировки транспортного средства приведено в приложении № 2.  
Общие виды транспортного средства на четырех листах приведены в приложении № 3.

**Б.В. Кисуленко****С.В. Пугачев****Действует с "20" ноября 2009 г.**

Приложение № 2 к "одобрению типа транспортного средства"

### ОПИСАНИЕ МАРКИРОВКИ ТРАНСПОРТНОГО СРЕДСТВА

1. Место расположения и форма знака соответствия:

На табличке изготовителя.

Знак соответствия выполнен по ГОСТ Р 50460-92 с указанием номера данного "одобрения типа транспортного средства".

2. Место расположения таблички изготовителя:

На передней поперечине рамки радиатора, справа от замка капота (ОАО "СОЛЛЕРС-Набережные Челны").

На правой стороне багажного отделения над колесной аркой (ООО "СОЛЛЕРС-ЕЛАБУГА", ООО "АВТОДОМ").

3. Место расположения идентификационного номера (VIN):

3.1. На табличке изготовителя.

3.2. В моторном отсеке на правом лонжероне.

4. Структура и содержание идентификационного номера (номеров) транспортных средств:

1	2	3	4	5	6	7	8	9	10	11	12	13	14	15	16	17
X	U	3	2	2	3	0	0	0	?	?	?	?	?	?	?	?
X	U	6	2	2	3	0	0	0	?	?	?	?	?	?	?	?
Z	7	G	2	2	3	0	0	0	?	S	?	?	?	?	?	?

поз. 1 - 3: **XU3** - WMI (международный код изготовителя) - ОАО "СОЛЛЕРС-Набережные Челны".  
**XU6** – ООО "АВТОДОМ" (Российская Федерация);  
**Z7G** – ООО "СОЛЛЕРС-ЕЛАБУГА" (Российская Федерация).

поз. 4 - 9: **223000** - код типа транспортного средства - 223.

поз. 10: Модельный год согласно ГОСТ Р 51980.

поз. 11 - 17: Производственный номер транспортного средства.  
(для ОАО "СОЛЛЕРС-Набережные Челны" и ООО "АВТОДОМ")

поз. 11: **S** - код завода изготовителя (для ООО "СОЛЛЕРС-ЕЛАБУГА")

поз. 12 - 17: Производственный номер транспортного средства.  
(для ООО "СОЛЛЕРС-ЕЛАБУГА")

FIAT 223АХР1А (Doblo)

Высокая крыша

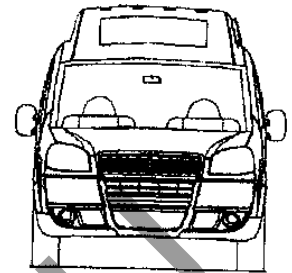
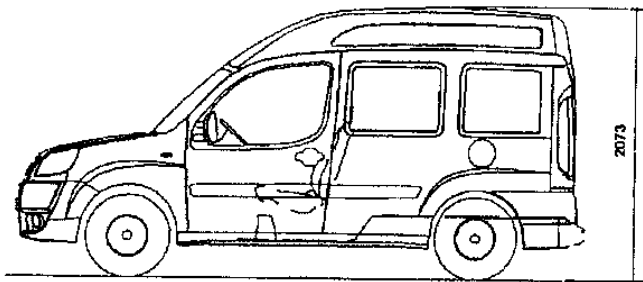

Низкая крыша

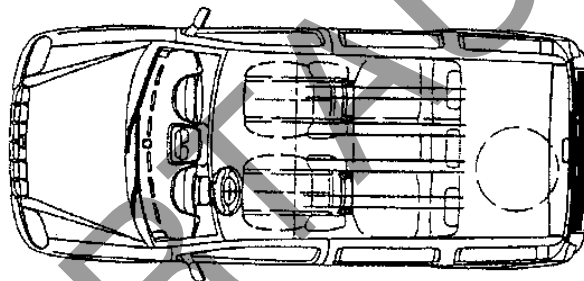
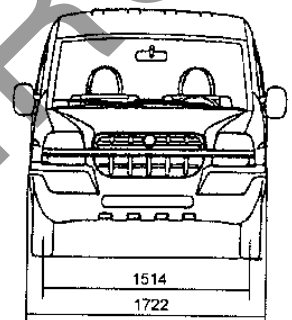
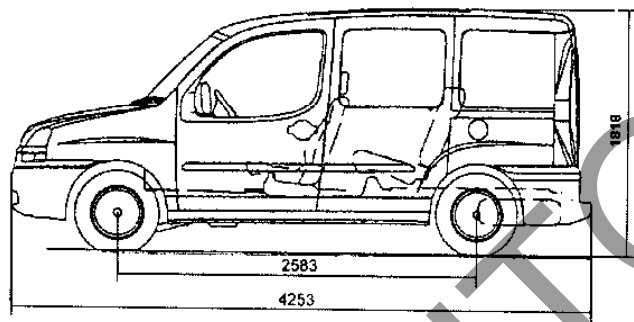

Вариант с расположением сидений 2/3

Вариант 1 исполнения задней двери

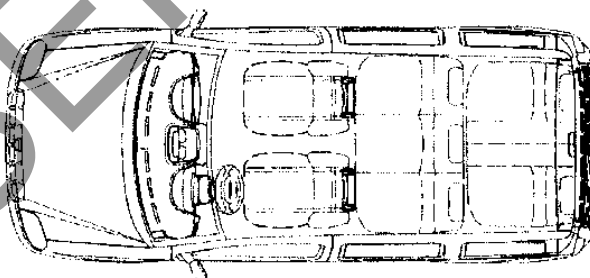
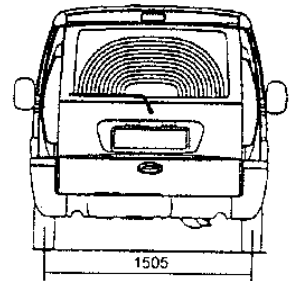

Вариант с расположением сидений 2/3/2

Вариант 2 исполнения задней двери

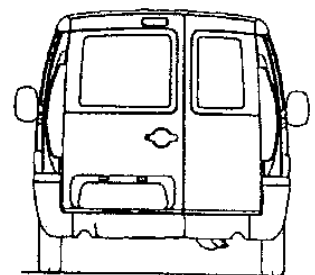



FIAT 223AXP1A-AM (Doblo)

А

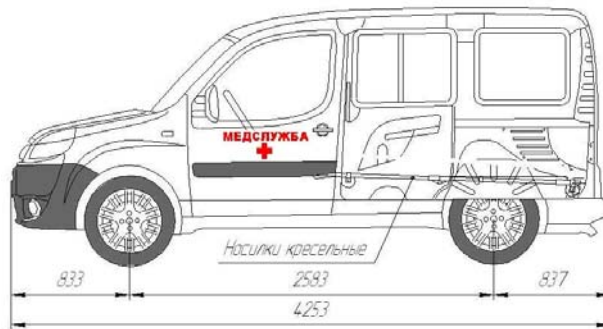

Б

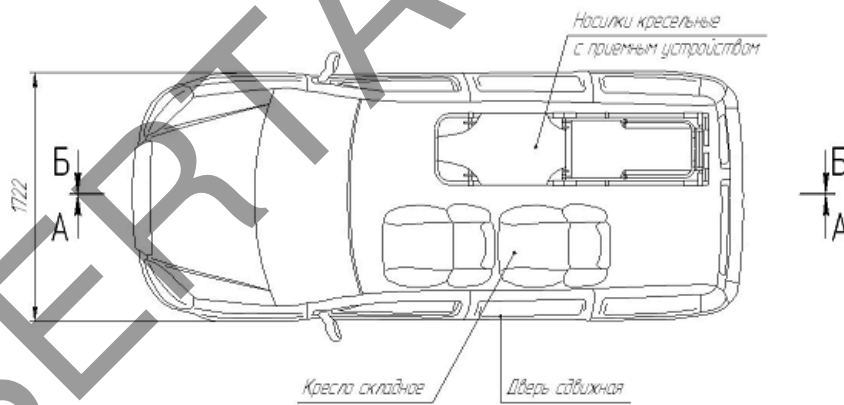
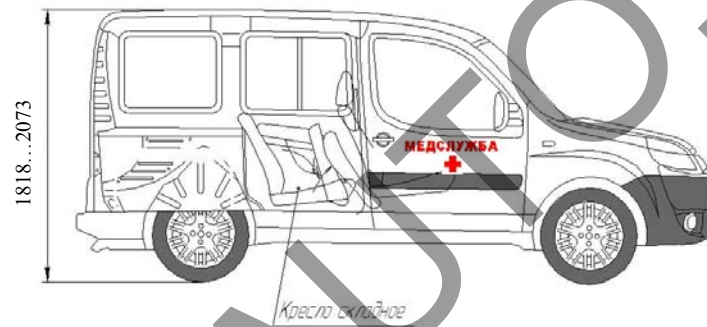

Вариант с размещением сидений 2 / 3

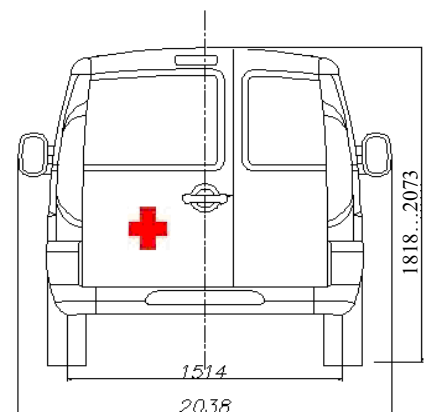
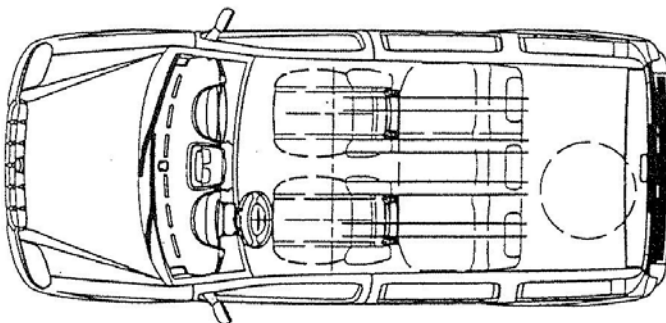

FIAT 223АХР1А-РТ (Doblo)

(надписи на автомобиле в соответствии с назначением)

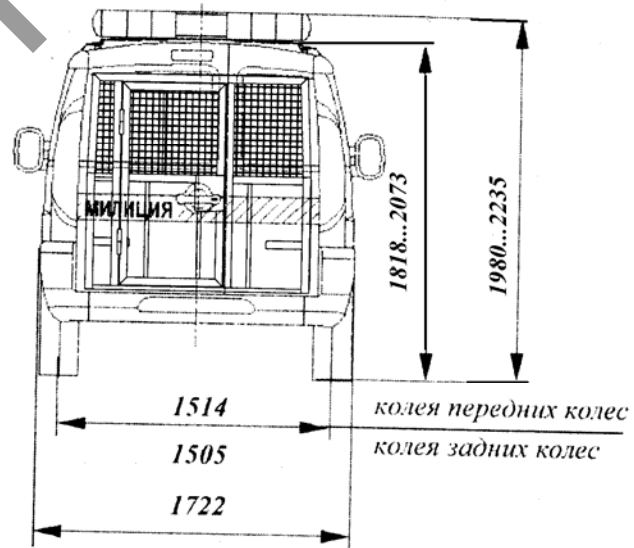
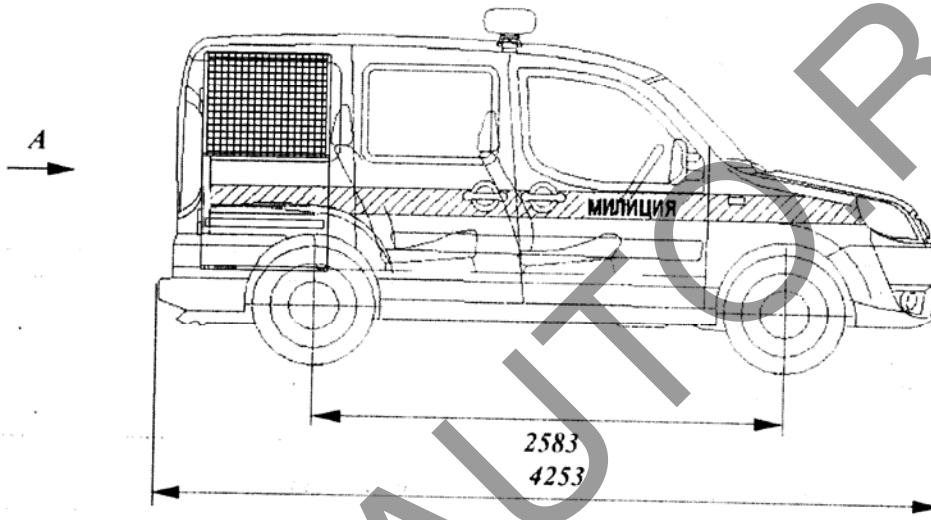
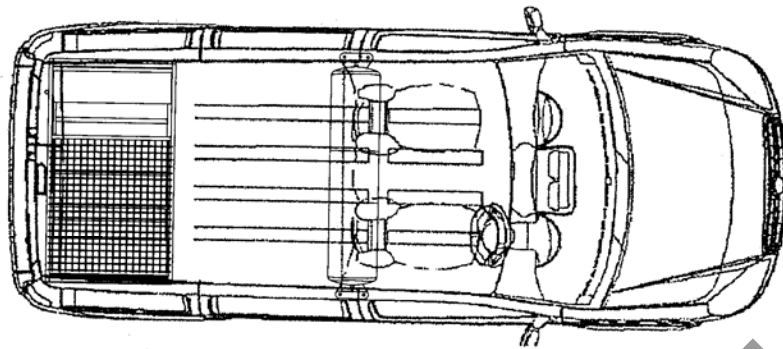

**FIAT 223АХР1А-РС (Doblo)**

(надписи на автомобилях в соответствии с назначением)

