

ОРГАН ПО СЕРТИФИКАЦИИ
Межотраслевой фонд "Сертификация автотранспорта САТР" ("САТР-ФОНД")
№ РОСС RU.0001.11MT02 от 04.06.2009 г.
125480, г. Москва, ул. Героев Панфиловцев, 24 (тел. 454-42-27)

РОСС DE.MT02.E05350П1

31 2011
декабря -----

Марка транспортного средства	VOLKSWAGEN
Тип транспортного средства	3C
Модификации	—
Коммерческое наименование	Passat
Категория транспортного средства	M₁
Код ТН ВЭД	8703 32
Код VIN	WVW???3C?...
Экологический класс	3
Заявитель, представитель изготовителя и его адрес	ООО "ФОЛЬКСВАГЕН Груп Рус", 248926, г. Калуга, ул. Автомобильная, д. 1, Российская Федерация
Изготовитель и его адрес	Volkswagen AG, D-38436, Wolfsburg, Germany
Сборочные заводы и их адреса	Volkswagen AG, D-26703, Emden, Germany Volkswagen Sachsen GmbH, D-08058, Zwickau, Germany

ОБЩИЕ ХАРАКТЕРИСТИКИ ТРАНСПОРТНОГО СРЕДСТВА

Колесная формула / ведущие колеса	4 x 2 (X0) / передние или 4 x 4 (X1) / все
Схема компоновки транспортного средства	переднеприводная (для X0) или полноприводная (для X1); расположение двигателя - переднее поперечное
Тип кузова / количество дверей	цельнометаллический, несущий, седан (AA) / 4 или универсал (AC) / 5
Количество мест спереди / сзади	2 / 3

РОСС DE.MT02.E05350П1

с типом кузова:	AA	AC
Габаритные размеры, мм		
– длина	4765 (4910 – с установленным сцепным устройством)	4774 (4910 – с установленным сцепным устройством)
– ширина	1820	
– высота	1447...1492	1456...1537
База, мм	2709	
Колея передних / задних колес, мм	1542...1553 / 1541...1559	

Масса снаряженного транспортного средства (по ГОСТ Р 52051-2003), кг	Полная масса транспортного средства, кг	Максимальная масса, кг, приходящаяся		Допустимая масса прицепа, кг	
		на переднюю ось	на заднюю ось	без тормозов	с тормозами
тип кузова - седан, тип привода - X0:					
1527...1549	2090...2110	1120...1140	1020	750	1800
тип кузова - седан, тип привода - X1:					
1627	2190	1150	1090	750	2000
тип кузова - универсал, тип привода - X0:					
1572...1594	2170...2190	1120...1140	1100	750	1800
тип кузова - универсал, тип привода - X1:					
1671	2270	1150	1170	750	2000

Двигатель (марка, тип)	VOLKSWAGEN, CBAB, четырехтактный, дизель
– обозначение на блоке двигателя	СВА
– количество и расположение цилиндров	4, рядное
– рабочий объем, см ³	1968
– степень сжатия	18.5
Максимальная мощность, кВт (мин ⁻¹)	103 (4200)
Максимальный крутящий момент, Нм (мин ⁻¹)	320 (1750...2500)
Топливо	дизельное
Система питания	непосредственный впрыск топлива
ТНВД (марка, тип)	Bosch
Форсунки (марка, тип)	VW, CBV 001, 03L 130 277
Турбокомпрессор (марка, тип)	BWTS, BV 43 B
Воздушный фильтр (марка, тип)	VW, 1K0 183B, с бумажным элементом
Система выпуска и нейтрализации отработавших газов	два глушителя; система нейтрализации отработавших газов
Передний глушитель (марка, тип)	VW, 3C0 118 E (X0) / VW, 3C0 119 T (X1)
Задний глушитель (марка, тип)	VW 3C0 120 Q/S (X0) / VW, 3C0 120 J (X1)
Нейтрализатор (марка, тип)	VW, 1K0 178 L

РОСС DE.MT02.E05350П1

		тип привода X0	
Трансмиссия		механическая	
Сцепление (марка, тип)		сухое, однодисковое, с тросовым приводом	две многодисковые муфты, работающие в масле
Коробка передач (марка, тип)		FM62Q009	FM62Q0025
		с ручным управлением	
			FD62E018 автоматическая, с возможностью ручного управления
- число передач		вперед – 6, назад – 1	
- передаточные числа			
I -	3.769	3.769	3.462
II -	2.087	1.958	2.050
III -	1.324	1.257	1.300
IV -	0.977	0.870	0.902
V -	0.975	0.857	0.914
VI -	0.814	0.717	0.756
3.X. -	4.549	4.549	3.989
Главная передача (марка, тип)		VW, цилиндрическая, косозубая	
- передаточное число	3.450 / 2.760*	3.450 / 2.760*	4.118 / 3.043*

* - при включении I – IV передач / V, VI передач и передачи заднего хода

		тип привода X1	
Трансмиссия		механическая	
Сцепление (марка, тип)		сухое, однодисковое, с тросовым приводом	
Коробка передач (марка, тип)		AM 62S020, с ручным управлением	
- число передач		вперед – 6, назад – 1	
- передаточные числа			
I -		3.778	
II -		2.267	
III -		1.524	
IV -		1.185	
V -		0.967	
VI -		0.815	
3.X. -		3.600	
Главная передача (марка, тип)		Volkswagen, цилиндрическая, косозубая (передняя) + гипоидная (задняя)	
- передаточное число		4.267	

РОСС DE.MT02.E05350П1

Трансмиссия	тип привода Х1
Сцепление (марка, тип)	механическая
Коробка передач (марка, тип)	две многодисковые муфты, работающие в масле
	AD62E052
	автоматическая, с возможностью ручного управления
– число передач	вперед – 6, назад – 1
I -	2.993
II -	1.792
III -	1.194
IV -	0.837
V -	0.838
VI -	0.698
3.X. -	3.352
Главная передача (марка, тип)	Volkswagen, цилиндрическая, косозубая (передняя) + гипоидная (задняя)
– передаточное число	4.800 / 3.600*

* - при включении I – IV передач / V, VI передач и передачи заднего хода

Подвеска	VW
– передняя	независимая, на поперечных рычагах, пружинная, с гидравлическими телескопическими амортизаторами, со стабилизатором поперечной устойчивости
– задняя	независимая, пружинная, на поперечных рычагах, с гидравлическими телескопическими амортизаторами, со стабилизатором поперечной устойчивости
Рулевое управление (марка, тип)	VW, рулевой механизм “шестерня - рейка”, с электроусилителем
Тормозные системы	VW
– рабочая (марка, тип)	гидравлическая, двухконтурная, с диагональным разделением на контуры, с усилителем; с АБС, с электронным распределением тормозного усилия (EBV), тормозные механизмы всех колес дисковые
– запасная (марка, тип)	каждый контур рабочей тормозной системы
– стояночная (марка, тип)	механический (тросовый) привод к тормозным механизмам задних колес

РОСС DE.MT02.E05350П1

Шины

Марка	Размер	Индекс несущей способности	Категория скорости
—	205/50 R17 M+S	93	H
—	205/55 R16	91	H
—	205/55 R16	91	V
—	205/55 R16	94	V
—	205/55 R16	91	W
—	215/55 R 16	93	H
—	215/55 R16	93	V
—	215/55 R16	93	W
—	235/45 R17	94	H
—	235/45 R17	94	V
—	235/45 R17	94	W
—	235/40 R18	95	Y

Оборудование транспортного средства

кондиционер (хладагент R134a), холодильник (хладагент R134a), навигационная система, подготовка под установку телефона, бортовой компьютер, акустическая система для парковки (APS), система курсовой устойчивости (ESP), противобуксовочная система (ASR), стереосистема, CD-проигрыватель, CD-чейнджер, подъемно-сдвижной люк с электрическим приводом со встроенной солнечной батареей, стереосистема, система крепления детского сиденья "ISOFIX", электронное противоугонное устройство, съемное тягово-цепное устройство, устройство дистанционного управления воротами гаража, подушки безопасности, багажник на крыше, крепление для перевозки велосипедов

VOLKSWAGEN 3C

Описание маркировки транспортного средства приведено в приложении № 2.
Общие виды транспортных средств на 2 листах приведены в приложении № 3.

Б.В. Кисуленко

С.В. Пугачев

Действует с " 11 " января 2010 г.

РОСС DE.MT02.E05350П1

Приложение № 2 к "одобрению типа транспортного средства"

ОПИСАНИЕ МАРКИРОВКИ ТРАНСПОРТНОГО СРЕДСТВА

1. Место расположения и форма знака соответствия:

На наклейке, расположенной рядом с табличкой изготовителя или на табличке изготовителя или в багажном отделении, в нише запасного колеса или на задней стойке двери водителя.

Знак соответствия выполнен по ГОСТ Р 50460-92 с указанием номера "одобрения типа транспортного средства".

2. Место расположения таблички изготовителя:

В основании левой средней стойки кузова.

3. Место расположения идентификационного номера (VIN):

3.1. На табличке изготовителя.

3.2. В подкапотном пространстве, на горизонтальной поверхности брызговика правого переднего колеса, в зоне петли капота.

3.3. Под ветровым стеклом в нижнем левом углу.

4. Структура и содержание идентификационного номера (номеров) транспортных средств:

1	2	3	4	5	6	7	8	9	10	11	12	13	14	15	16	17
W	V	W	?	?	?	3	C	?	?	?	?	?	?	?	?	?

поз. 1 - 3: Международный идентификационный код изготовителя:

WVW – Volkswagen AG, Германия.

поз. 4 - 6: Постоянная часть идентификационного номера **Z** или **X** или контрольное число от **0** до **9**.

поз. 7 - 8: Обозначение типа транспортного средства: **3C** – 3C (Passat).

поз. 9: Постоянная часть идентификационного номера **Z** или **X** или контрольное число от **0** до **9**.

поз. 10: Обозначение модельного года согласно ISO 3779.

поз. 11: Обозначение сборочного завода:

E - Emden,

P - Zwickau.

поз. 12 - 17: Производственный номер транспортного средства.

VOLKSWAGEN 3C (Passat) – седан

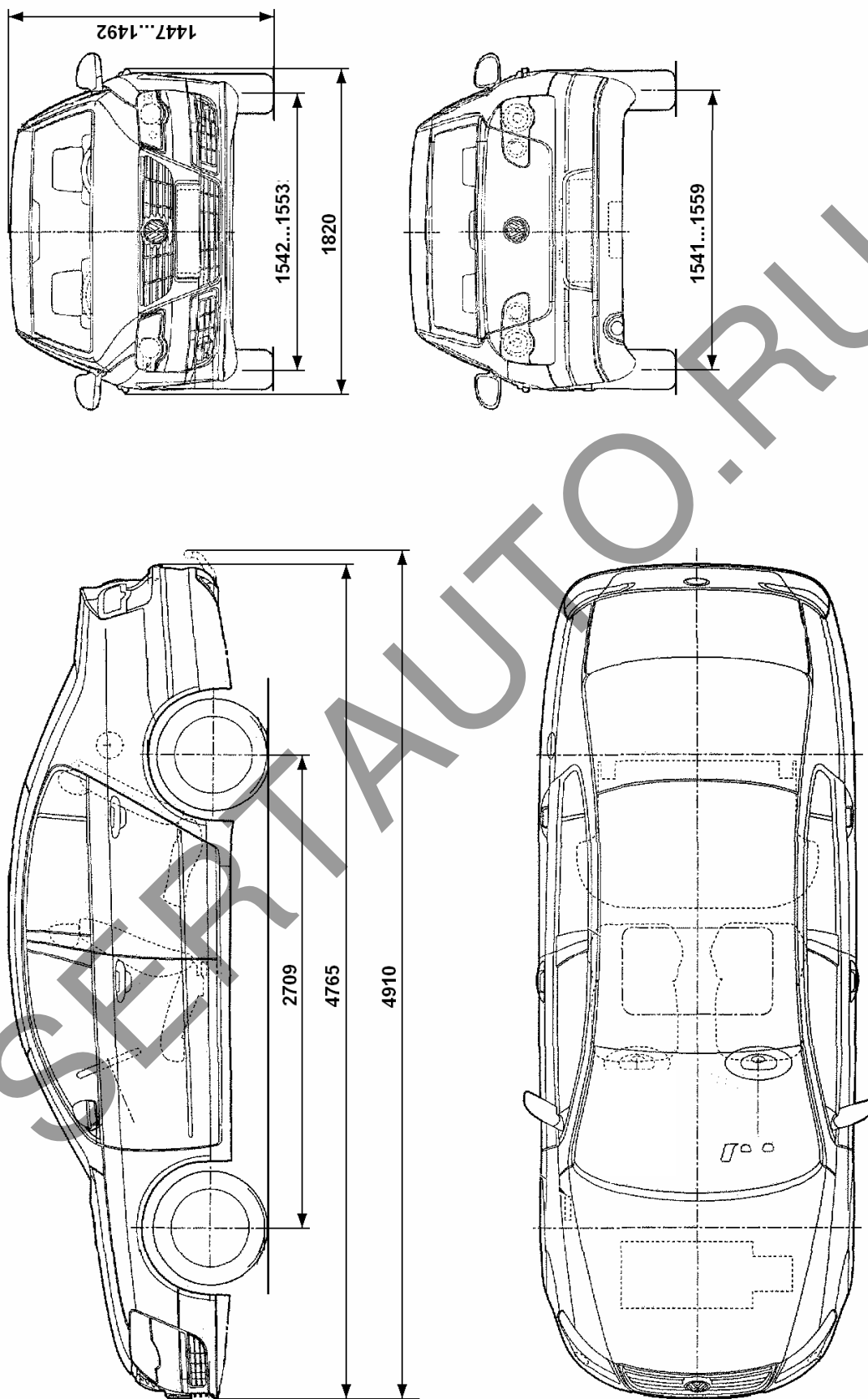

VOLKSWAGEN 3C (Passat) – универсал

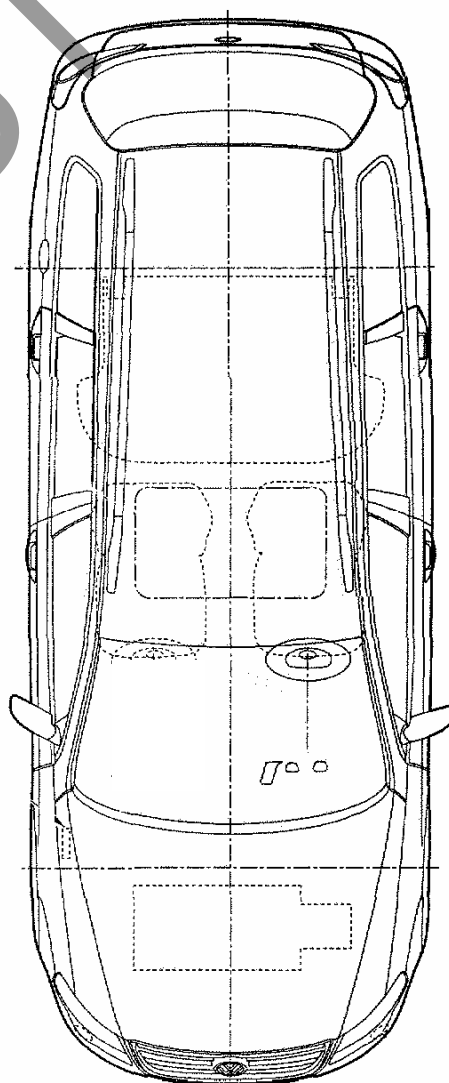
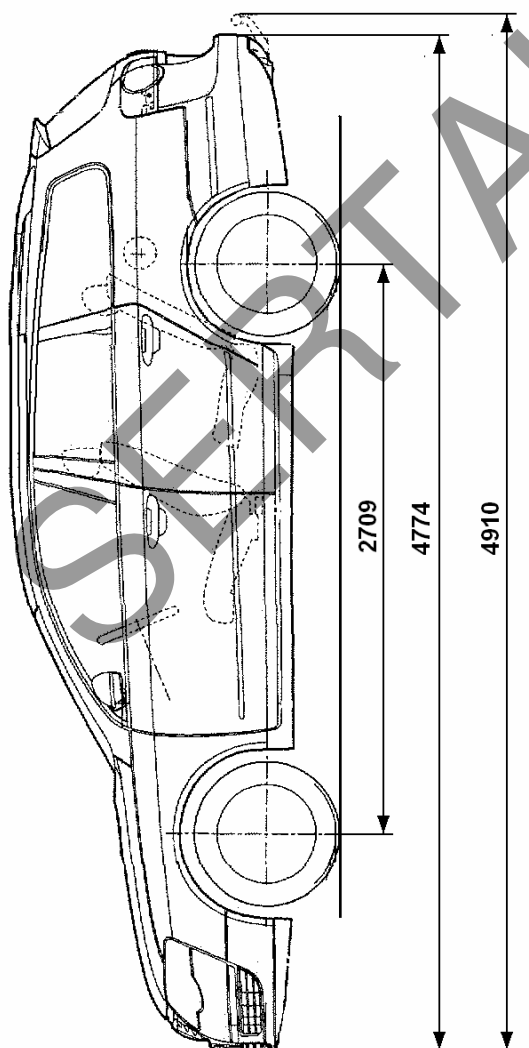
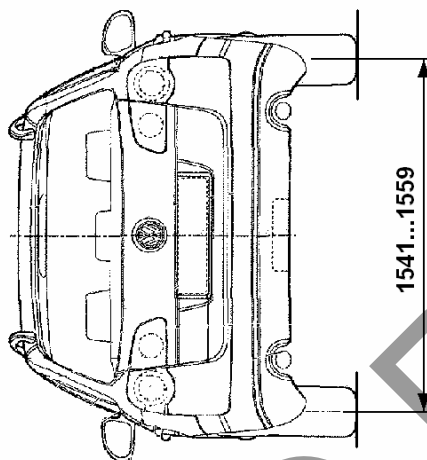
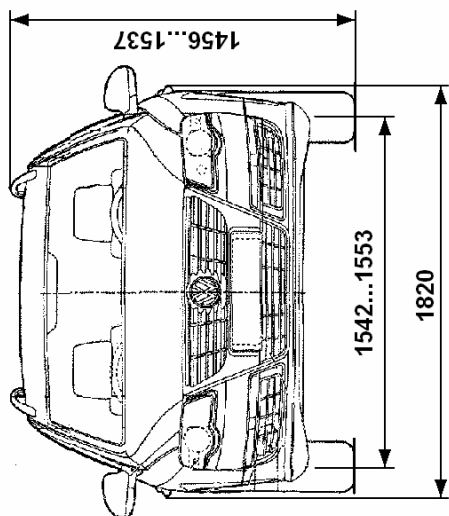

Страница для заполнения полей данных:

ОТТС № **РОСС DE.MT02.E05350П1**
Бланк № 0045146

SERTAUTO.RU