

ОРГАН ПО СЕРТИФИКАЦИИ
Межотраслевой фонд "Сертификация автотранспорта САТР" ("САТР-ФОНД")
№ РОСС RU.0001.11MT02 от 04.06.2009 г.
125480, г. Москва, ул. Героев Панфиловцев, 24 (тел. 454-42-27)

РОСС RU.MT02.E05601П1

31 декабря 2011

Марка транспортного средства **УАЗ**
Тип транспортного средства **3163, 3164**
Модификации **3163, 31631, 31638, 3164, 31642**
Коммерческое наименование **УАЗ Патриот / UAZ Patriot**
Категория транспортного средства **M₁G**
Код ОКП **45 1431**
Код VIN **XTT316??0...**
Экологический класс **3**
Заявитель, изготовитель и его адрес **ОАО "Ульяновский автомобильный завод",
432008, г. Ульяновск, Московское шоссе, 8,
Российская Федерация**

ОБЩИЕ ХАРАКТЕРИСТИКИ ТРАНСПОРТНОГО СРЕДСТВА

Колесная формула / ведущие колеса **4 x 4 / все**
Схема компоновки транспортного средства **полноприводная; расположение двигателя - переднее продольное**
Тип кузова / количество дверей **закрытый, универсал / 5**
Количество мест спереди / сзади **2 / 3**

Для модификаций:	3163, 31631, 31638	3164, 31642
Габаритные размеры, мм		
– длина	4700	4340
– ширина	1953	1900
– высота	1910 или 2000 (с багажными дугами)	1910
База, мм	2760	2400
Колея передних / задних колес, мм	1600 / 1600	

РОСС RU.MT02.E05601П1

Для модификаций:	3163	3163 с газобаллонным оборудованием	31631	31638	3164, 31642
Масса снаряженного транспортного средства, кг (по ОСТ 37.001.408-85)	2125	2205	2245	2165	2075
Полная масса транспортного средства, кг	2650	2650	2770	2690	2600
Полная масса, приходящаяся:					
– на переднюю ось, кг	1217	1200	1330	1290	1085
– на заднюю ось, кг	1433	1450	1440	1400	1515
Допустимая полная масса прицепа, кг	буксировка прицепа не предусмотрена				
Для модификаций:	3164	3163, 31642	3163 с газобаллонным оборудованием		
Двигатель (марка, тип)	ЗМЗ-4091	ЗМЗ-40904			
– количество и расположение цилиндров	четырёхтактный, с искровым зажиганием 4, рядное				
– рабочий объем, см ³	2693				
– степень сжатия	9.0	9.1			
Максимальная мощность, кВт (мин ⁻¹)	82.5 (4250)	94.1 (4600)			
Максимальный крутящий момент, Нм (мин ⁻¹)	208.0 (3000)	217.6 (3900)			
Топливо	бензин с октановым числом не менее 92		бензин с октановым числом не менее 92 или сжиженный нефтяной газ (пропан-бутан)		
Система питания	распределенный впрыск топлива с электронным управлением				
Блок управления впрыском (марка, тип)	АВТЭЛ, МИКАС-11 (825.3763001-01); Bosch, M 17.9.7 0261S04795	Bosch, ME 17.9.7 0261S04050	Bosch, ME 17.9.7 0261S04050, Lovato, SECU (при работе на газовом топливе)		
Редуктор давления (марка, тип)	—		Lovato, RGJ		
Баллон заправочный (марка, тип)	—		Stako, G72009511, тороидальный		
Воздушный фильтр (марка, тип)	УАЗ, 3160-1109010-11, с картонным фильтрующим элементом				

РОСС RU.MT02.E05601П1

Для модификаций:	3164	3163	31642
Система зажигания	микропроцессорная		
Блок управления зажиганием (марка, тип)	совмещен с блоком управления впрыском топлива		
Катушки зажигания (марка, тип)	МЗАТЭ-2, 3012.3705, 3032.3705; ПО Север, 405.3705, 405.3705-01; АПЗ, 406.3705-02 (2 шт.)	Bosch, ZS-K-1x1 0221504027 (4 шт.)	
Свечи зажигания (марка, тип)	ЭЗАЗС, А14ДВР; BRISK, LR17YC	ЭЗАЗС, А14ДВР; BRISK, DR17YC	
Система выпуска и нейтрализации отработавших газов	основной и дополнительный глушители; нейтрализатор отработавших газов		
Основной глушитель (марка, тип)	НТЦ МСП, 315148-1201010; БЗА, 315148-1201010-01	НТЦ МСП, 3163-1201010; БЗА, 3163-1201010-01	НТЦ МСП, 315195-1201010; БЗА, 315195-1201010-01
Дополнительный глушитель (марка, тип)	НТЦ МСП, 315148-1202008, 315148-1202008-10; БЗА, 315148-1202008-01, 315148-1202008-11		
Нейтрализатор (марка, тип)	Экомаш, ЭМ.095.1206009-10; НТЦ МСП, 367.1206000-37; МобилГазСервис, МГС.1206019	Экомаш, ЭМ.063.1206010; МобилГазСервис, МГС.1206012, МГС.1206012-31 НТЦ МСП, 367.1206000-12	
Для модификации:	31638	31631	
Двигатель (марка, тип)	ЗМЗ-51432	IVECO, F1AE0481B,	
	четырёхтактный дизель 4, рядное		
– количество и расположение цилиндров			
– рабочий объем, см ³	2235	2287	
– степень сжатия	19	18	
Максимальная мощность, кВт (мин ⁻¹)	83.5 (3500)	85 (3900)	
Максимальный крутящий момент, Нм (мин ⁻¹)	270 (1800...2800)		
Топливо	дизельное		
Система питания	непосредственный впрыск топлива		
ТНВД (марка, тип)	Bosch, CR/CP1H3/R85/10-789V	Bosch, CP 1 H	
Форсунки (марка, тип)	Bosch, DLLA B 445 119 357	Bosch, CRI 2 (DLLA 142)	
Турбокомпрессор (марка, тип)	Garrett, GT 1549S; Турботехника, ТКР 50-10	KKK-Borg Warner, K03	
Воздушный фильтр (марка, тип)	УАЗ, 3160-1109010-11, с картонным фильтрующим элементом		

РОСС RU.MT02.E05601П1

Для модификации:	31638	31631
Система выпуска и нейтрализации отработавших газов	основной и дополнительный глушители, один нейтрализатор отработавших газов	основной и дополнительный глушители, система нейтрализации отсутствует
Основной глушитель (марка, тип)	НТЦ МСП, 3163-1201010-10; БЗА, 3163-1201010-11	НТЦ МСП, 2360-1201010; БЗА, 2360-1201010-01
Дополнительный глушитель (марка, тип)	НТЦ МСП, 315148-1202008, 315148-1202008-10; БЗА, 315148-1202008-01, 315148-1202008-11	НТЦ МСП, 31631-1202008; БЗА, 31631-1202008-01
Нейтрализатор (марка, тип)	К.ЭКОМАШ-КН, ЭМ.038.1206010; МобилГазСервис, МГС.1206018; РОССКАТАвто, 04 РКз15148-1206010	—

Для модификации:	3163, 31638, 3164, 31642	31631
Трансмиссия	механическая	
Сцепление (марка, тип)	ЗМЗ или LUK, сухое, однодисковое, с гидравлическим приводом	
Коробка передач (марка, тип)	Dymos, ТO32S5	Dymos, ТO32E
– число передач	с ручным управлением, полностью синхронизированная	
– передаточные числа	вперед - 5, назад - 1	
	I -	4.155
	II -	2.265
	III -	1.428
	IV -	1.000
	V -	0.880
	3.X -	3.827
Раздаточная коробка (марка, тип)	УАЗ, двухступенчатая, с отключением привода переднего моста	
– число передач	2	
– передаточные числа		
	высшее -	1.00
	низшее -	1.94
Главная передача (марка, тип)	УАЗ, одинарная, коническая	
– передаточное число	4.111 или 4.625 (для мод. 31638)	

Подвеска

- передняя зависимая, пружинная, на двух продольных и поперечном рычагах, со стабилизатором поперечной устойчивости, с гидравлическими газонаполненными телескопическими амортизаторами
- задняя зависимая на двух продольных полуэллиптических малолистовых рессорах, с гидравлическими газонаполненными телескопическими амортизаторами

РОСС RU.MT02.E05601П1

Рулевое управление (марка, тип) Delphi Steering System, рулевой механизм типа “винт-шариковая гайка-рейка-сектор”, с гидроусилителем

Тормозные системы

- рабочая (марка, тип) УАЗ, гидравлический двухконтурный привод с разделением на контуры по осям, с вакуумным усилителем, с АБС или без нее; тормозные механизмы передних колес - дисковые, задних - барабанные
- запасная (марка, тип) УАЗ, каждый контур рабочей тормозной системы
- стояночная (марка, тип) УАЗ, трансмиссионный тормоз барабанного типа

Шины

– марка	Нижнекамскшина, КАМА-221	КШЗ, К-153	КШЗ, К-155	КШЗ, К-214
– размер	235/75 R16	225/75 R16		245/70 R16
– индекс несущей способности	109	108		107
– категория скорости	S	Q	S	S

Оборудование транспортного средства вентиляционный люк в крыше, багажные дуги

УАЗ 3163, 3164

Описание маркировки транспортного средства приведено в приложении № 2.
Общие виды транспортных средств на трех листах приведены в приложении № 3.

Б.В. Кисуленко

С.В. Пугачев

Действует с "01" января 2010 г.

РОСС RU.MT02.E05601П1

Приложение № 2 к "одобрению типа транспортного средства"

ОПИСАНИЕ МАРКИРОВКИ ТРАНСПОРТНОГО СРЕДСТВА

1. Место расположения и форма знака соответствия:

На табличке изготовителя.

Знак соответствия выполнен по ГОСТ Р 50460-92 с указанием номера данного "одобрения типа транспортного средства".

2. Место расположения таблички изготовителя:

На центральной стойке боковины кузова в проеме передней правой двери.

3. Место расположения идентификационного номера (VIN):

3.1. На табличке изготовителя.

3.2. На нижней панели рамы ветрового стекла, справа.

4. Структура и содержание идентификационного номера (номеров) транспортных средств:

1	2	3	4	5	6	7	8	9	10	11	12	13	14	15	16	17
X	T	T	3	1	6	?	?	0	?	?	?	?	?	?	?	?

поз. 1 - 3: ХТТ - WMI (международный код изготовителя) - "Ульяновский автомобильный завод".

поз. 4 - 9: Обозначение типа транспортного средства и модификации:

316300-3163;

316310-31631;

316380-31638;

316400-3164;

316420-31642.

поз. 10: Модельный год согласно ГОСТ Р 51980.

поз. 11 - 17: Производственный номер транспортного средства.

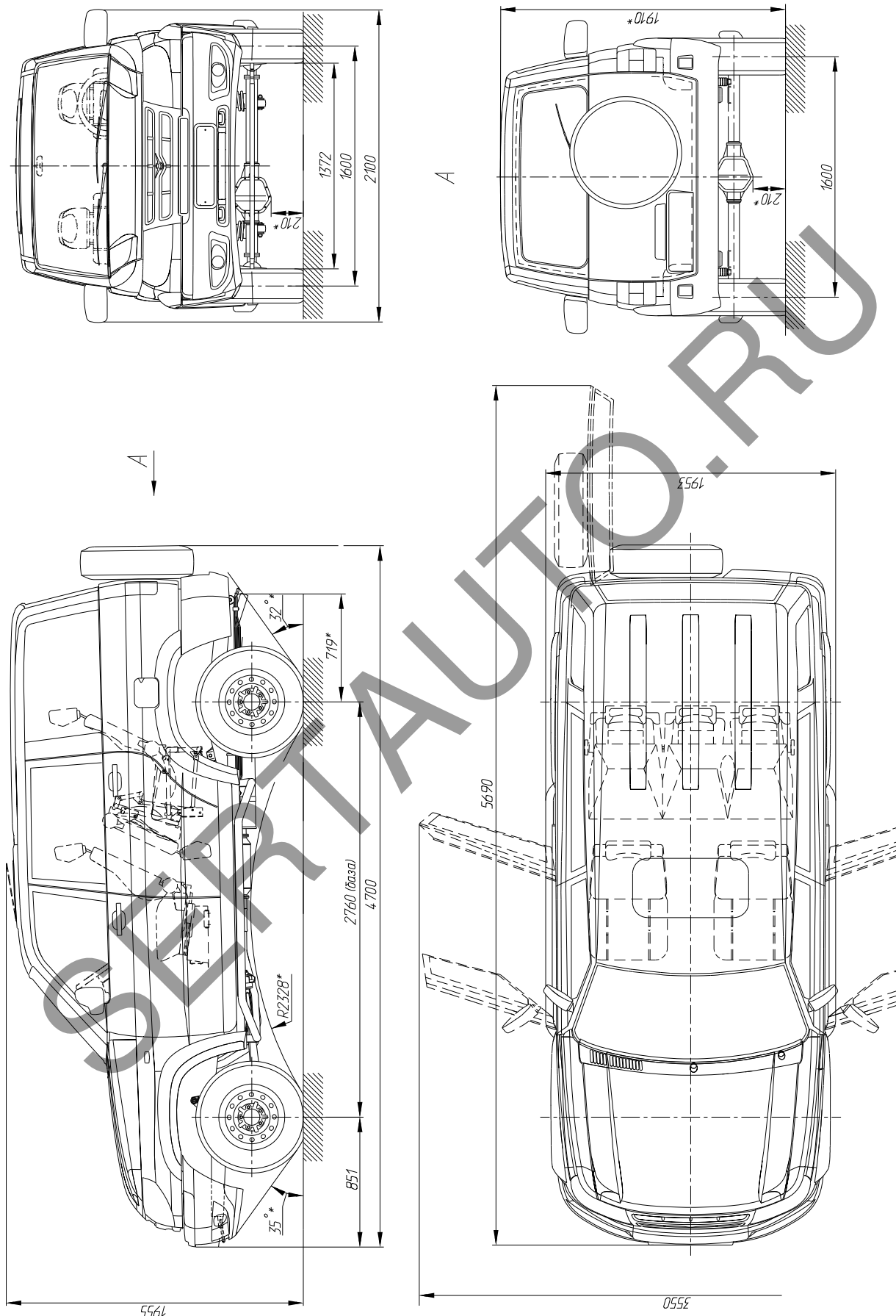

Общий вид УАЗ-3163, УАЗ-31631, 31638 (УАЗ Патриот / UAZ Patriot)

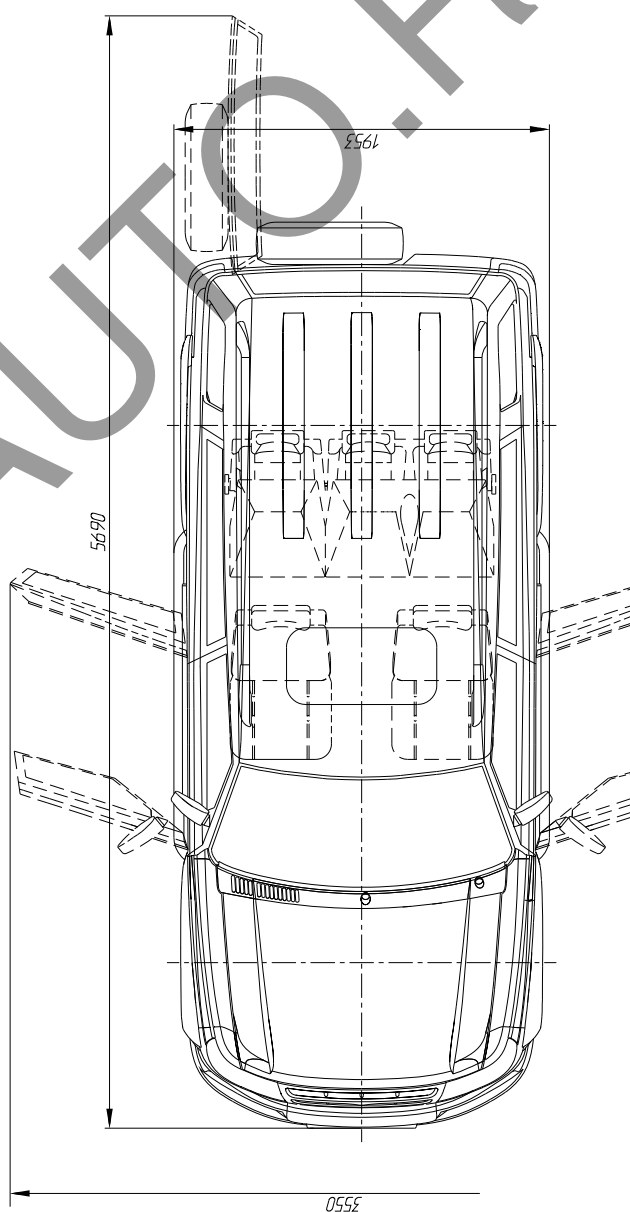
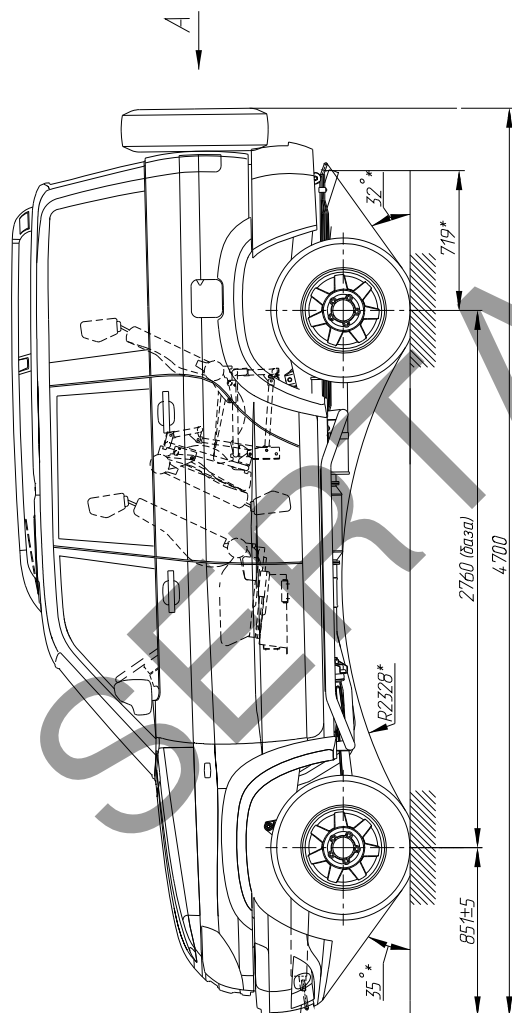
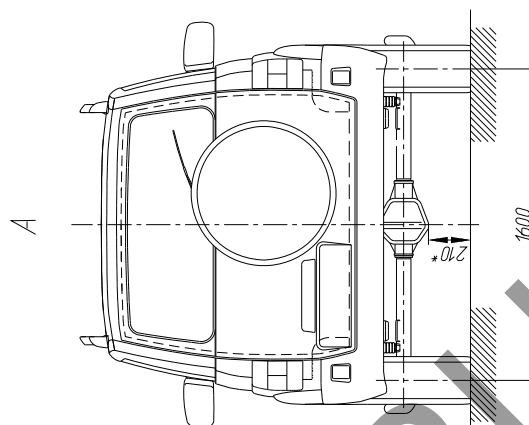
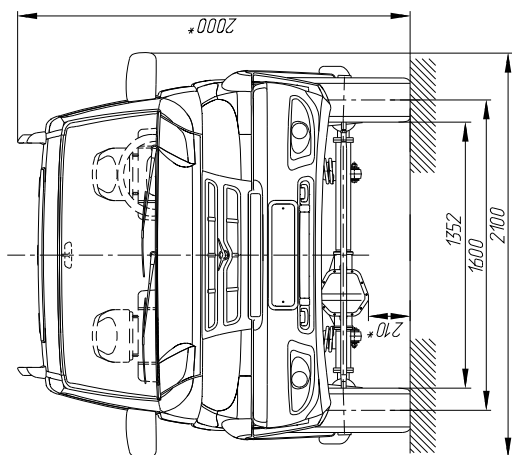

Общий вид УАЗ-3163, УАЗ-31631, 31638 (УАЗ Патриот / UAZ Patriot) с багажными дугами

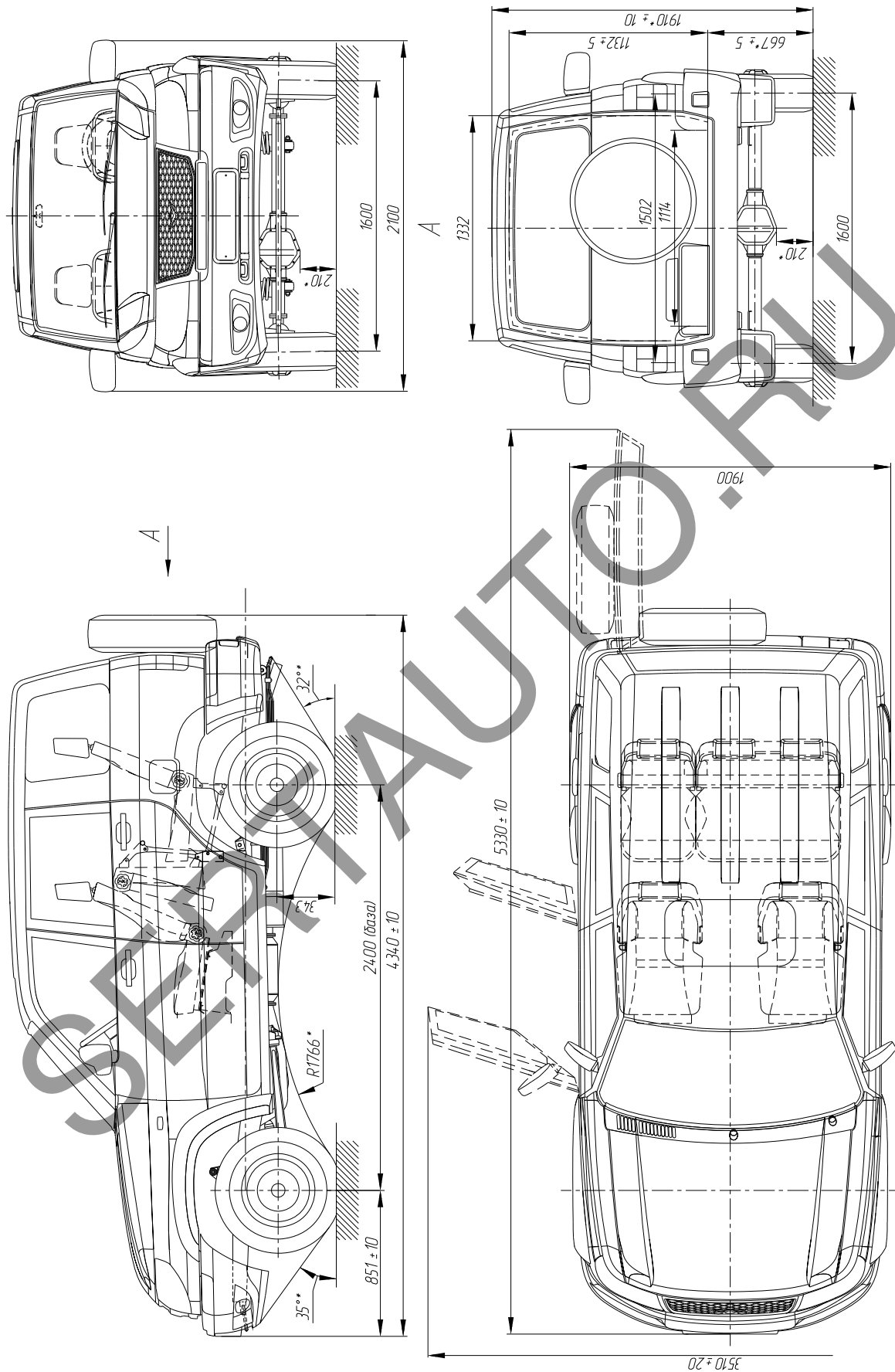

Общий вид УАЗ-3164, УАЗ-31642 (УАЗ Патриот / UAZ Patriot)