

**ОРГАН ПО СЕРТИФИКАЦИИ**  
**Межотраслевой фонд "Сертификация автотранспорта САТР" ("САТР-ФОНД")**  
 № РОСС RU.0001.11MT02 от 04.06.2009 г.  
 125480, г. Москва, ул. Героев Панфиловцев, 24 (тел. 454-42-27)

**РОСС DE.MT02.E03924П2**

31 декабря 2011  
-----

Марка транспортного средства	<b>AUDI</b>
Тип транспортного средства	<b>4E</b>
Модификации	—
Коммерческое наименование	<b>A8, S8, A8L</b>
Категория транспортного средства	<b>M<sub>1</sub></b>
Код ТН ВЭД	<b>8703 23 (для мод. с дв. BDX) 8703 24 (для мод. с дв. BPK, BFL, BFM, BVJ, BSM, BHT) 8703 33 (для мод. с дв. ASB, BVN)</b>
Код VIN	<b>WAU??4E...</b>
Экологический класс	<b>3 (для мод. с дв. ASB) 4 (для мод. с дв. BPK, BFL, BFM, BVJ, BSM, BHT, ASB, BVN, BDX) (см. Приложение №1)</b>
Заявитель, представитель изготовителя и его адрес	<b>ООО "ФОЛЬКСВАГЕН Груп Рус", 248926, г. Калуга, ул. Автомобильная, д. 1, Российская Федерация</b>
Изготовитель и его адрес	<b>AUDI AG, D-85045, Ingolstadt, Germany</b>
Сборочные заводы и их адреса	<b>AUDI AG, D-85045, Ingolstadt, Germany AUDI AG, D-74148, Neckarsulm, Germany</b>

**ОБЩИЕ ХАРАКТЕРИСТИКИ ТРАНСПОРТНОГО СРЕДСТВА**

Колесная формула / ведущие колеса	4 x 2 / передние (F) или 4 x 4 / все (Q)
Схема компоновки транспортного средства	переднеприводная или полноприводная; расположение двигателя - переднее продольное
Тип кузова / количество дверей	цельнометаллический (алюминиевый), несущий, седан / 4
Количество мест спереди / сзади	2 / 2 или 3

## POCC DE.MT02.E03924П2

для модификаций:		A8, S8				A8L	
Габаритные размеры, мм		5062 (5157- с буксирным устройством)				5192 (5287- с буксирным устройством)	
– длина		1894				1894	
– ширина		1424...1455				1424...1455	
– высота		2944				3074	
База, мм		2944				3074	
Колея передних / задних колес, мм		1617...1629 / 1603...1615					
Модификации с двигателями	Тип привода	Масса снаряженного транспортного средства (по ГОСТ Р 52051-2003), кг	Полная масса транспортного средства, кг	Максимально допустимая масса, приходящаяся:		Допустимая полная масса прицепа	
				на переднюю ось, кг	на заднюю ось, кг	прицеп без тормозов, кг	прицеп с тормозами, кг
BFL	Q	1770...2045	2370	1290	1295	750	2300
BFM	Q	1800...2115	2400...2450	1295...1315	1295...1300	750	2300
BHT	Q	1960...2210	2510...2545	1395...1410	1285...1300	750	2300
ВРК	F	1690...2005	2290...2340	1230...1250	1230	750	1900
ВРК	Q	1785...2100	2385...2435	1265...1285	1280	750	1900
BSM	Q	1940...2225	2540...2590	1380...1400	1275...1300	750	2300
BVJ	Q	1800...2115	2400...2450	1295...1315	1290	750	2300
BDX	F	1690...1980	2290	1230	1230	750	2300
ASB	Q	1830...2145	2430...2495	1335	1270	750	2200
BVN	Q	1945...2260	2545...2595	1420...1440	1290	750	2300
<b>Двигатель</b> (марка, тип)		Audi					
		ВРК	BFL	BFM	BVJ	BSM	BHT
		четырёхтактный, бензиновый					
– обозначение на блоке двигателя		ВРК	BFL	BFM	BVJ	BSM	BHT
– количество и расположение цилиндров		6, V-образное	8, V-образное			10, V-образное	12, W-образное
– рабочий объем, см <sup>3</sup>		3123	3697	4172	4163	5204	5998
– степень сжатия		12.5	11.0	11.0	12.5	12.5	10.75
Максимальная мощность, кВт (мин <sup>-1</sup> )		191 (6500)	206 (6000)	246 (6500)	257 (6800)	331 (7000)	331 (6200)
Максимальный крутящий момент, Нм (мин <sup>-1</sup> )		330 (3250)	360 (3750)	430 (3500)	440 (3500)	540 (3000...4000)	580 (4000...4700)
Топливо		бензин с октановым числом не менее					
		95					98
<b>Система питания</b>		распределенный впрыск топлива с электронным управлением					
Система впрыска (марка, тип)		Siemens/Hitachi, Simos 6	Bosch Motronic		Hitachi Motronic	Hitachi Motronic	Bosch Motronic
Блок управления впрыском топлива (марка, тип)		4E1 910 559xx	4E0 910 560xx		4E1 910 560xx	4E0 910 552xx	4E0 910 018 xx
Воздушный фильтр (марка, тип)		Audi AG, с сухим бумажным элементом					
		077 183M	077 183N	077 183M		07C 183B + 07C 183C	

## РОСС DE.MT02.E03924П2

для двигателя:	BPK	BFL	BFM	BVJ	BSM	BHT
<b>Система зажигания</b>	TCI, электронная					
Катушки зажигания (марка, тип)	Audi, S3 x 6	Audi, S3 x 8		Audi, S3 x 10	Audi, S3 x 12	
Свечи зажигания (марка, тип)	VW / Audi AG, R0, R1, R5 или аналогичные Bosch, NGK, Champion, Beru					
<b>Система выпуска и нейтрализации отработавших газов</b>	пять или шесть глушителей; система нейтрализации отработавших газов					
Передние глушители (марка, тип)	4E0 118F (x2)	4E0 118B (x2)			4E0 118D (x2)	
Средние глушители (марка, тип)	4E0 119			4E0 119F (x2)	4E0 119C	
Задние глушители (марка, тип)	4E0 120 AD (x2) / 4E0 120 AE (x2)	4E0 120G + 4E0 120H / 4E0 120AA + 4E0 120AB		4E0 120 AA + 4E0 120 AB	4E0 120S (x2)	
Нейтрализаторы (марка, тип)	4F0 178GA (x2)	4E0 178F + 4E0 178G	4E0 178BA (x2)		4F0 178 HA/HB (x2) + 4F0 178 JA/JB (x2)	4E0 178A (x2) + 4E0 178AD (x2)
<b>Двигатель</b> (марка, тип)	Audi					
	ASB			BVN		
	четырёхтактный дизель, с турбонаддувом					
– обозначение на блоке двигателя	ASB			BVN		
– количество и расположение цилиндров	6, V-образное			8, V-образное		
– рабочий объем, см <sup>3</sup>	2967			4134		
– степень сжатия	17.0			16.3		
Максимальная мощность, кВт (мин <sup>-1</sup> )	171 (4000)			240 (3750)		
Максимальный крутящий момент, Нм (мин <sup>-1</sup> )	450 (1400...3250)			650 (1600...3500)		
Топливо	дизельное топливо с цетановым числом не менее 49					
<b>Система питания</b>	непосредственный впрыск топлива с общей рампой					
ТНВД (марка, тип)	Bosch					
Форсунки (марка, тип)	Bosch, DLLA 157 P 20002, DLLA 158 P 20002, DLLA 158 P 30005, DLLA 158 P 30022			Bosch, DLLA 158 P 40001		
Турбокомпрессор (марка, тип)	KKK, 3K-Warner, BV 50			Honeywell (Garrett), GTB 1749VK		
Воздушный фильтр (марка, тип)	Audi, с бумажным элементом					
	077 183M			4E0 183 / 077 183M		

## РОСС DE.MT02.E03924П2

для двигателей:	ASB	BVN
<b>Система выпуска и нейтрализации отработавших газов</b>	два глушителя; система нейтрализации отработавших газов	
Глушители (марка, тип)	4E0 120L (x2)	4E0 120E (x2)
Нейтрализаторы (марка, тип)	Эк. класс 3 4E0 178MA + 4E0 178NA/NB	Эк. класс 4 4E0 178MA + 4E1 178AA
Фильтры твердых частиц (марка, тип)	–	4E0 181AA + 4E0 181 CA
<b>Двигатель</b> (марка, тип)	Audi, BDX, четырехтактный, бензиновый	
– обозначение на блоке двигателя	BDX	
– количество и расположение цилиндров	6, V-образное	
– рабочий объем, см <sup>3</sup>	2773	
– степень сжатия	12.0	
Максимальная мощность, кВт (мин <sup>-1</sup> )	154 (5500... 6800)	
Максимальный крутящий момент, Нм (мин <sup>-1</sup> )	280 (3000... 5000)	
Топливо	бензин с октановым числом не менее 95	
<b>Система питания</b>	непосредственный впрыск топлива	
Система впрыска (марка, тип)	VW/Audi, Hitachi, Simos 8.1	
Блок управления впрыском топлива (марка, тип)	4E1 910 552xx	
Воздушный фильтр (марка, тип)	Audi AG, 077 183M, с сухим бумажным элементом	
<b>Система зажигания</b>	TCI, электронная	
Катушки зажигания (марка, тип)	Audi, S3 x 6	
Свечи зажигания (марка, тип)	VW / Audi, R0, R1, R5 или аналогичные Bosch, NGK, Champion, Beru	
<b>Система выпуска и нейтрализации отработавших газов</b>	пять глушителей; система нейтрализации отработавших газов	
Передние глушители (марка, тип)	4E0 118F (x2)	
Средние глушители (марка, тип)	4E0 119	
Задние глушители (марка, тип)	4E0 120 AD (x2)	
Нейтрализаторы (марка, тип)	4F0 178GA (x2)	

## POCC DE.MT02.E03924П2

для модификаций с двигателями:	ВРК	ВРК	BDX	BDX	BFL	BFM, ВНТ	ВНТ, BSM	BVJ	ВРК	BVN	ASB
<b>Трансмиссия</b>	механическая				гидромеханическая						
<b>Сцепление</b> (марка, тип)	фрикционное, многодисковое, работает в масле				—						
<b>Коробка передач</b> (марка, тип)	FAV JN0	FAV KN0	FAV1 J003	FAV J10	QA6 E00	QA6 E00	QA6 EC0	QA6 L00	QA6 LF0	QA6 EA0	QA6 L00
	бесступенчатый вариатор с возможностью ручного управления				автоматическая, с возможностью ручного управления						
- число передач	вперед – -, назад – 1				вперед – 6, назад – 1						
- передаточные числа											
I -					4.171						
II -					2.340						
III -	2.4...0.4				1.521						
IV -					1.143						
V -					0.867						
VI -					0.691						
3.X. -	2.4				3.403						
<b>Главная передача</b> (марка, тип)	Audi AG / VW, гипоидная										
- передаточное число	5.083	5.083/ 5.900*	5.628	5.299	3.539	3.317	4.055	3.309	3.682	2.895	3.309

\* - при включении передачи заднего хода.

**Подвеска**

Audi AG

- передняя независимая, рычажная, со стабилизатором поперечной устойчивости, с пневмогидравлическими упругими элементами, с возможностью регулирования дорожного просвета
- задняя независимая, рычажная, со стабилизатором поперечной устойчивости, с пневмогидравлическими упругими элементами, с возможностью регулирования дорожного просвета

## POCC DE.MT02.E03924П2

**Рулевое управление** (марка, тип)Audi AG, рулевой механизм “шестерня - рейка”,  
с гидроусилителем**Тормозные системы**

– рабочая

гидравлический двухконтурный привод с диагональным разделением на контуры, с АБС, с электронным распределением тормозного усилия (EBV);  
тормозные механизмы всех колес - дисковые

– запасная

каждый контур рабочей тормозной системы

– стояночная

электромеханический привод тормозных механизмов задних колес

<b>Шины</b>	Марка	Размер	Индекс несущей способности	Категория скорости
–		235/45 R19 (M+S)	99	H, V
–		235/50 R18 (M+S)	101	H, V
–		235/50 R18	101	Y
–		235/55 R17 (M+S)	97, 99	H
–		235/55 R17	99	Y
–		235/60 R16	100	W
–		235/60 R16 (M+S)	100	H
–		235/690 R500 (M+S)*	102	H
–		245/690 R500*	99	Y
–		255/40 R19 (M+S)	100	H, V
–		255/35 R20	97	Y
–		255/40 R19	100	Y
–		255/45 R18	99	Y
–		265/35 R20	99	Y
–		275/35 R20	102	Y

\* - с системой контроля давления воздуха в шинах PAX-System

РОСС DE.MT02.E03924П2

**Оборудование транспортного средства**

кондиционер (хладагент R134a), система курсовой устойчивости (ESP), противобуксовочная система (ASR), поворотная панель крыши с солнечными элементами, универсальная модульная система Multimedia Interface (MMI): бортовой компьютер, подготовка под установку навигационной системы с DVD, стереомагнитола, CD-проигрыватель, комплект оборудования для мобильной связи, TV, акустическая система парковки (APS), система автоматического поддержания дистанции ("Адаптивный круиз-контроль"), система распознавания владельца по отпечатку пальца, система контроля давления воздуха в шинах (PAX-System), пульт дистанционного управления гаражными воротами, система крепления детского сиденья „ISOFIX“, подушки безопасности

---

AUDI 4E

Описание маркировки транспортного средства приведено в приложении № 2.  
Общий вид транспортного средства на 1 листе приведен в приложении № 3.

**Б.В. Кисуленко****С.В. Пугачев**

Действует с " 11 " января 2010 г.

**РОСС DE.MT02.E03924П2**

Приложение № 2 к "одобрению типа транспортного средства"

**ОПИСАНИЕ МАРКИРОВКИ ТРАНСПОРТНОГО СРЕДСТВА**

## 1. Место расположения и форма знака соответствия:

На наклейке, рядом с табличкой изготовителя или на табличке изготовителя или в багажном отделении в нише запасного колеса или на средней стойке кузова в проеме двери водителя.

Знак соответствия выполнен по ГОСТ Р 50460-92 с указанием номера данного "одобрения типа транспортного средства".

## 2. Место расположения таблички изготовителя:

В моторном отсеке на видимом месте слева или справа или на передней или задней стойке передней левой или правой двери.

## 3. Место расположения идентификационного номера (VIN):

3.1. На табличке изготовителя.

3.2. На полу кузова, под правым передним сиденьем.

## 4. Структура и содержание идентификационного номера (номеров) транспортных средств:

1	2	3	4	5	6	7	8	9	10	11	12	13	14	15	16	17
W	A	U	?	?	?	4	E	?	?	?	?	?	?	?	?	?

поз. 1 - 3: Международный идентификационный код изготовителя (WMI):  
W A U – Audi AG, Германия.

поз. 4 - 6: Постоянная часть идентификационного номера:  
Z или контрольное число от 0 до 9 или X.

поз. 7 - 8: Обозначение типа транспортного средства: 4E.

поз. 9: Постоянная часть идентификационного номера:  
Z или контрольное число от 0 до 9 или X.

поз. 10: Обозначение модельного года согласно ISO 3779-83.

поз. 11: Код сборочного завода:  
A – Ingolstadt,  
N – Neckarsulm.

поз. 12 - 17: Производственный номер транспортного средства.



Приложение № 3 к "одобрению типа транспортного средства" № РОСС DE.МТ02.Е03924П2  
**AUDI 4E (Audi A8, Audi S8, Audi A8L)**

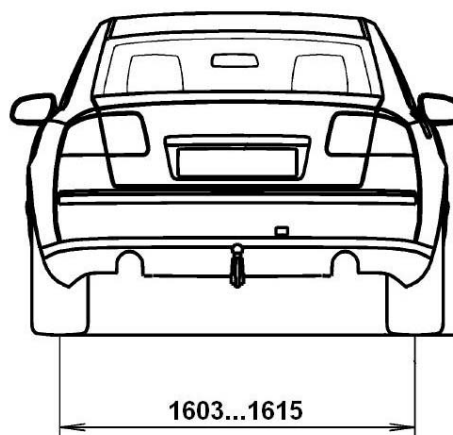
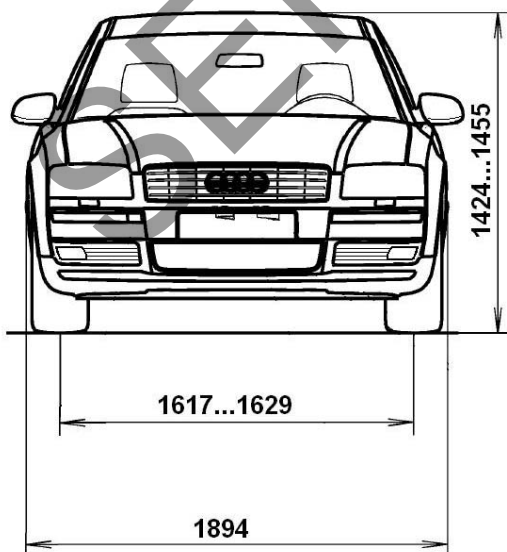
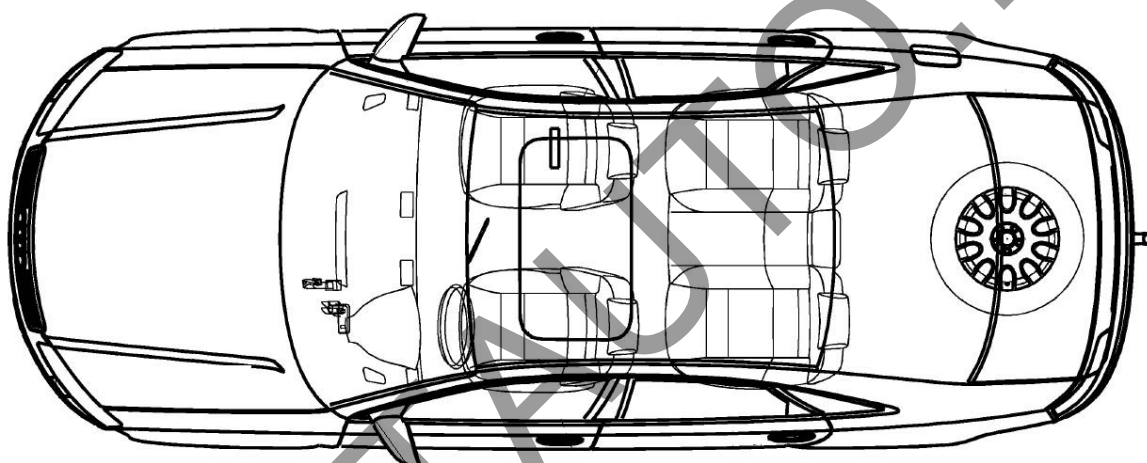
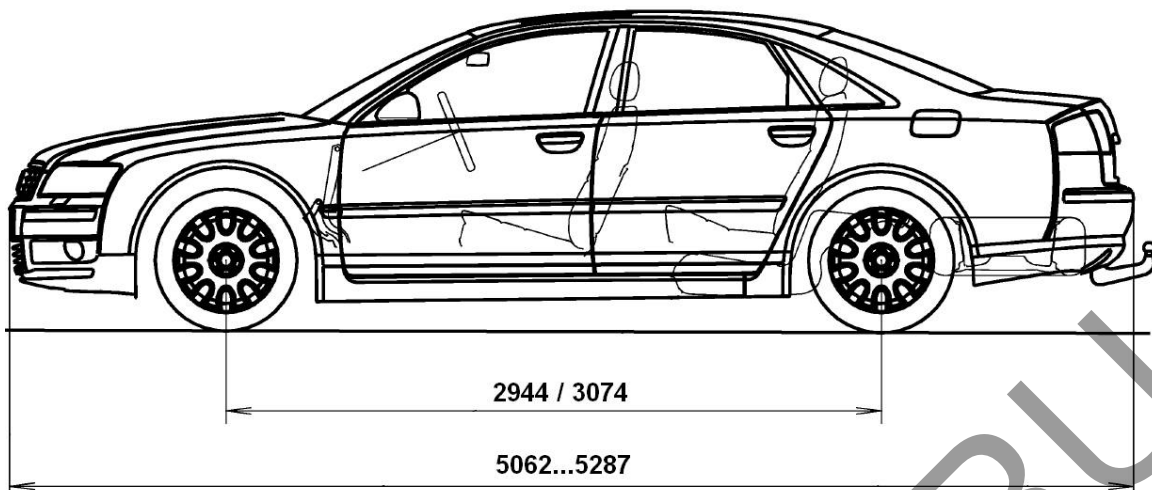

Страница для заполнения полей данных:

ОТТС № **РОСС DE.MT02.E03924П2**  
Бланк № **0045360**

SERTAUTO.RU