

ОРГАН ПО СЕРТИФИКАЦИИ
Межотраслевой фонд "Сертификация автотранспорта САТР" ("САТР-ФОНД")
№ РОСС RU.0001.11MT02 от 04.06.2009 г.
125480, г. Москва, ул. Героев Панфиловцев, 24 (тел. 454-42-27)

РОСС KR.MT02.E06606

01 **января** **2013**

Марка транспортного средства	HYUNDAI
Тип транспортного средства	ТВ
Модификации	-
Коммерческое наименование	Getz
Категория транспортного средства	M₁
Код ТН ВЭД	8703 22 (для мод. с дв. G4HG-G, G4EE-G) 8703 23 (для мод. с дв. G4ED-G)
Код VIN	КМНВ?????U...
Экологический класс	4
Заявитель, представитель изготовителя и его адрес	ООО "Хендэ Мотор СНГ", 123317, г. Москва, ул. Тестовская, д. 10, Российская Федерация
Изготовитель и его адрес	Hyundai Motor Company, 231, Yangjae-dong, Seocho-gu, Seoul, 137-938, The Republic of Korea
Сборочный завод и его адрес	Ulsan Plant, 700, Yangjeong-dong, Buk-gu, Ulsan, 683-791, The Republic of Korea

ОБЩИЕ ХАРАКТЕРИСТИКИ ТРАНСПОРТНОГО СРЕДСТВА

Колесная формула / ведущие колеса	4 x 2 / передние
Схема компоновки транспортного средства	переднеприводная; расположение двигателя – переднее поперечное
Тип кузова / количество дверей	цельнометаллический, несущий, хэтчбек / 3 или 5
Количество мест спереди / сзади	2 / 3
Габаритные размеры, мм	
– длина	3825
– ширина	1665
– высота	1490...1495

РОСС KR.MT02.E06606

База, мм	2455
Колея передних / задних колес, мм	1450 / 1440
Масса снаряженного транспортного средства, кг (по ГОСТ Р 52051-2003)	1050...1220
Полная масса транспортного средства, кг	1420...1540
Максимальная масса, приходящаяся:	
– на переднюю ось, кг	712...839
– на заднюю ось, кг	685...745
Допустимая полная масса прицепа*, кг	
– прицеп без тормозов	450
– прицеп с тормозами	700...1100

* – при условии оборудования транспортного средства сцепным устройством, соответствующим требованиям Правил ЕЭК ООН № 55-01.

Двигатель (марка, тип)	Hyundai Motor Company / Kia Motors Corporation		
	G4HG-G	G4EE-G	G4ED-G
	четырёхтактный, бензиновый		
– обозначение на блоке двигателя	G4HG	G4EE	G4ED
– количество и расположение цилиндров	4, рядное		
– рабочий объем, см ³	1086	1399	1599
– степень сжатия	10.1	10.0	10.0
Максимальная мощность, кВт (мин ⁻¹)	48.5 (5500)	71.3 (6000)	78.0 (5800)
Максимальный крутящий момент, Нм (мин ⁻¹)	99.0 (3200)	125.5 (3200)	144.2 (3200)
Топливо	бензин с октановым числом не менее 91		
Система питания	Kefico,		
Система впрыска (марка, тип)	распределенный впрыск топлива с электронным управлением Kefico, 35310-22600		

РОСС KR.MT02.E06606

для двигателя:	G4HG-G	G4EE-G	G4ED-G				
Блок управления впрыском топлива (марка, тип)	39110-02AA5, 39110-02AA0	39106-26451, 39106-26452, 39106-26457, 39106-26458, 39106-26497, 39106-26450, 39106-26455, 39106-26456, 39106-26496, 39107-26452, 39107-26458, 39107-26497	39106-26651, 39106-26652, 39106-26657, 39106-26658, 39117-26652, 39117-26658				
Воздушный фильтр (марка, тип)	Mahn & Hummel and Dongwoo, 28113-1C000, с сухим бумажным элементом						
Система зажигания	электронная, бесконтактная						
Катушка зажигания (марка, тип)	Denso-poongsung, 27301-02100	Denso-poongsung, 27301-26600					
Свечи зажигания (марка, тип)	NGK GOLDEN, BKR5ES-11; CHAMPION, RC10YC4						
Система выпуска и нейтрализации отработавших газов	основной и дополнительный глушители, система нейтрализации отработавших газов						
Основной глушитель (марка, тип)	TBM50	TBM50	TBM60				
Дополнительный глушитель (марка, тип)	TBS50	TBS70	TBS60				
Нейтрализатор отработавших газов (марка, тип)	TBWD2	MCP, TCP	MCP, TCP				
Трансмиссия	механическая		гидромеханическая				
Сцепление (марка, тип)	фрикционное, сухое, однодисковое		—				
Коробка передач (марка, тип)	с ручным управлением		автоматическая				
– число передач	вперед – 5, назад – 1		вперед – 4, назад – 1				
– передаточные числа	I - 3.615	3.615	3.615	2.846			
II - 1.950	1.950	1.950	1.950	1.581			
III - 1.286	1.286	1.286	1.286	1.000			
IV - 0.971	0.971	1.031	1.061	0.685			
V - 0.780	0.780	0.825	0.838	—			
3.X. - 3.250	3.250	3.250	3.250	2.176			
Главная передача (марка, тип)	Hyundai, цилиндрическая, косозубая						
– передаточное число	4.294	3.650	3.845	4.056	3.656	4.041	4.381

РОСС KR.MT02.E06606

Подвеска

- передняя независимая, пружинная, типа Макферсон, со стабилизатором поперечной устойчивости
- задняя полузависимая, пружинная, с гидравлическими телескопическими амортизаторами, со стабилизатором поперечной устойчивости

Рулевое управление (марка, тип)

рулевой механизм типа “шестерня - рейка”, с гидравлическим или электрическим усилителем или без него

Тормозные системы

- рабочая (марка, тип) гидравлический, двухконтурный привод, с диагональным разделением контуров, с вакуумным усилителем, с АБС или без нее, тормозные механизмы передних колес – дисковые, задних – барабанные или дисковые
- запасная (марка, тип) каждый из контуров рабочей тормозной системы
- стояночная (марка, тип) механический (тросовый) привод тормозных механизмов задних колес

<u>Шины</u>				
– марка	–	–	–	–
– размер	155/80R13	175/65R14	185/55R15	165/65R14
– индекс несущей способности	79	82	82	79
– категория скорости	T	T	H	T

Оборудование транспортного средства

электрообогреватель наружных зеркал заднего вида, электрические стеклоподъемники, кондиционер (хладагент R134a), противоугонное устройство

HYUNDAI TB

Описание маркировки транспортного средства приведено в приложении № 2.
Общие виды транспортных средств на двух листах приведены в приложении № 3.

Б.В. Кисуленко

С.В. Пугачев

□ □ □ □ □ □ □ □ " 01 " января 2010 г.

РОСС KR.MT02.E06606

Приложение № 2 к "одобрению типа транспортного средства"

ОПИСАНИЕ МАРКИРОВКИ ТРАНСПОРТНОГО СРЕДСТВА

1. Место расположения и форма знака соответствия:
На наклейке, расположенной рядом с табличкой изготовителя или на ней.
Знак соответствия выполнен по ГОСТ Р 50460-92 с указанием номера данного "одобрения типа транспортного средства".
2. Место расположения таблички изготовителя:
На поперечном элементе крепления правого переднего сидения.
3. Место расположения идентификационного номера (код VIN):
 - 3.1. На табличке изготовителя.
 - 3.2. На поперечном элементе крепления правого переднего сидения, рядом с табличкой изготовителя.
4. Структура и содержание идентификационного номера (номеров) транспортных средств:

1	2	3	4	5	6	7	8	9	10	11	12	13	14	15	16	17
К	М	Н	В	?	?	?	?	?	?	U	?	?	?	?	?	?

- поз. 1 - 3: Международный идентификационный код изготовителя (WMI):
КМН – Hyundai Motor Company, The Republic of Korea.
- поз. 4: Обозначение типа транспортного средства: **В** – ТВ (Getz).
- поз. 5: Вариант внутреннего оборудования салона: **S**, **T** или **U**.
- поз. 6: Тип кузова: **3** – трехдверный хэтчбек, **5** – пятидверный хэтчбек.
- поз. 7: Тип ремней безопасности: **1** – активная система, **2** – пассивная система.
- поз. 8: Тип двигателя:
В – бензиновый двигатель с рабочим объемом 1.6 л,
G – бензиновый двигатель с рабочим объемом 1.1 л,
D – бензиновый двигатель с рабочим объемом 1.4 л.
- поз. 9: Расположение органов управления: **A**, **B**, **P** – левостороннее.
- поз. 10: Модельный год согласно ISO 3779-83.
- поз. 11: Код сборочного завода: **U** – Ulsan.
- поз. 12 - 17: Производственный номер транспортного средства.

HYUNDAI TB (Getz)

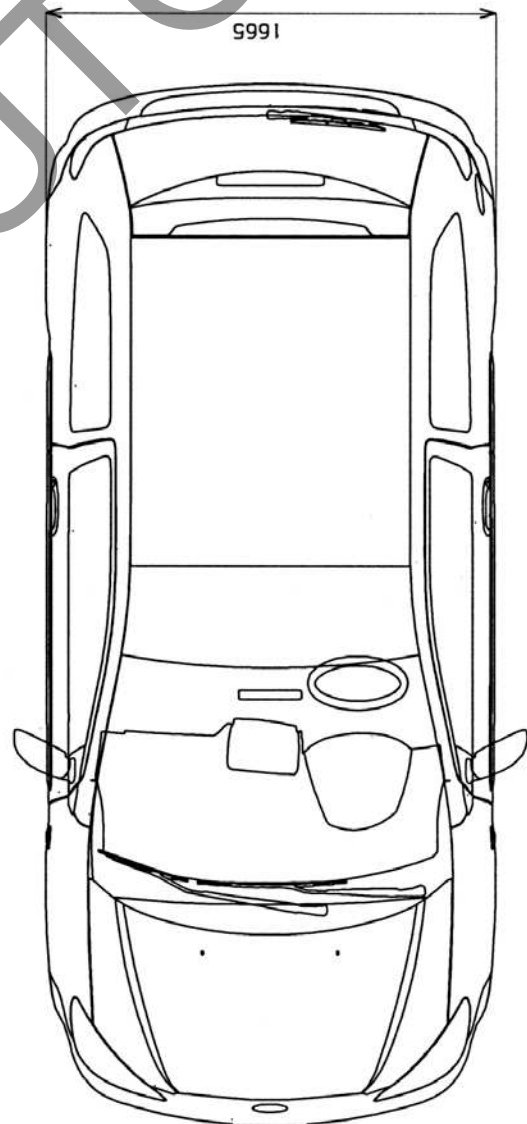
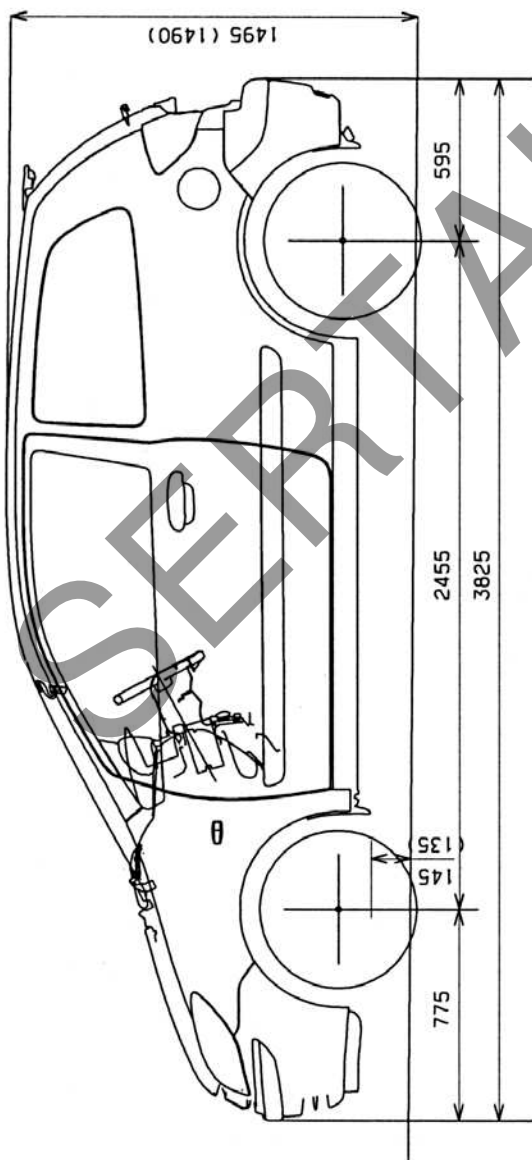
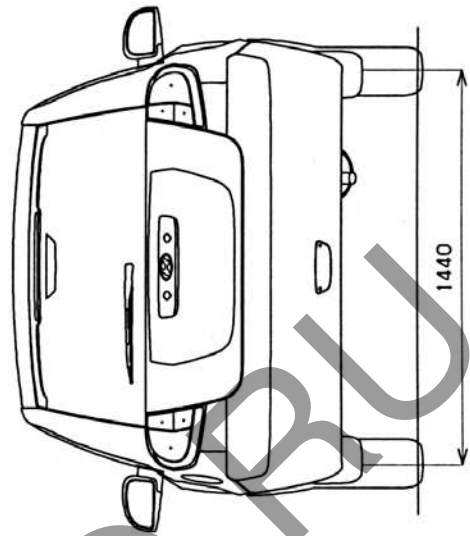
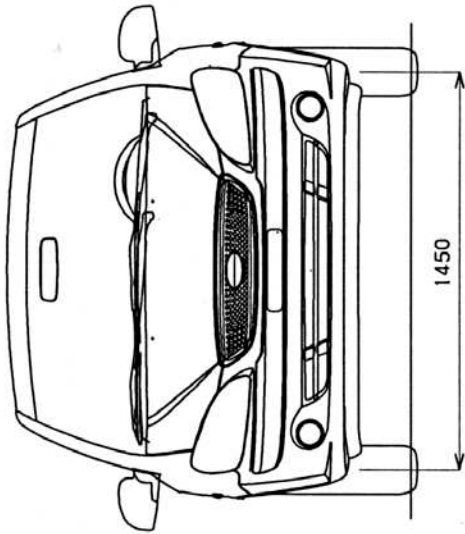

HYUNDAI TB (Getz)

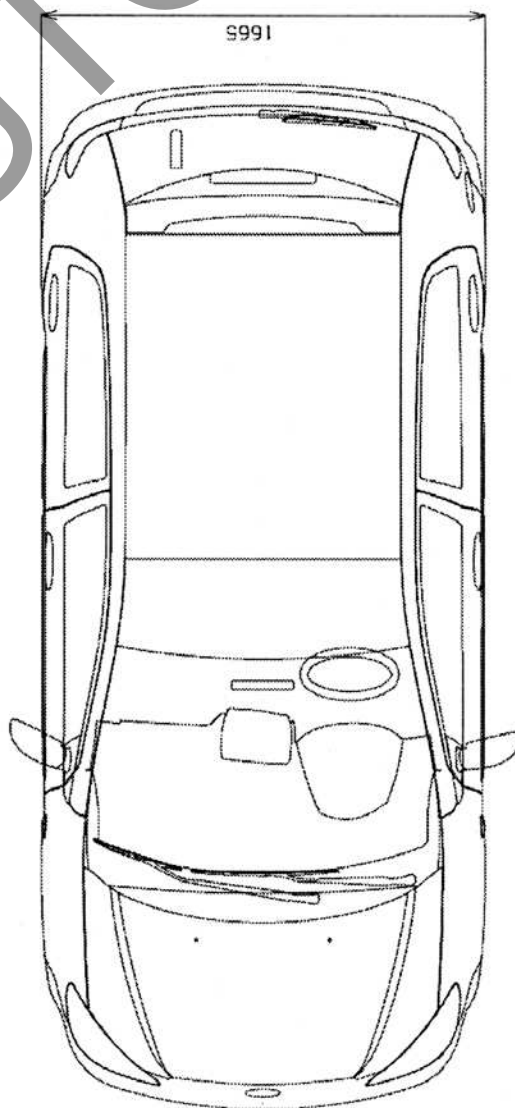
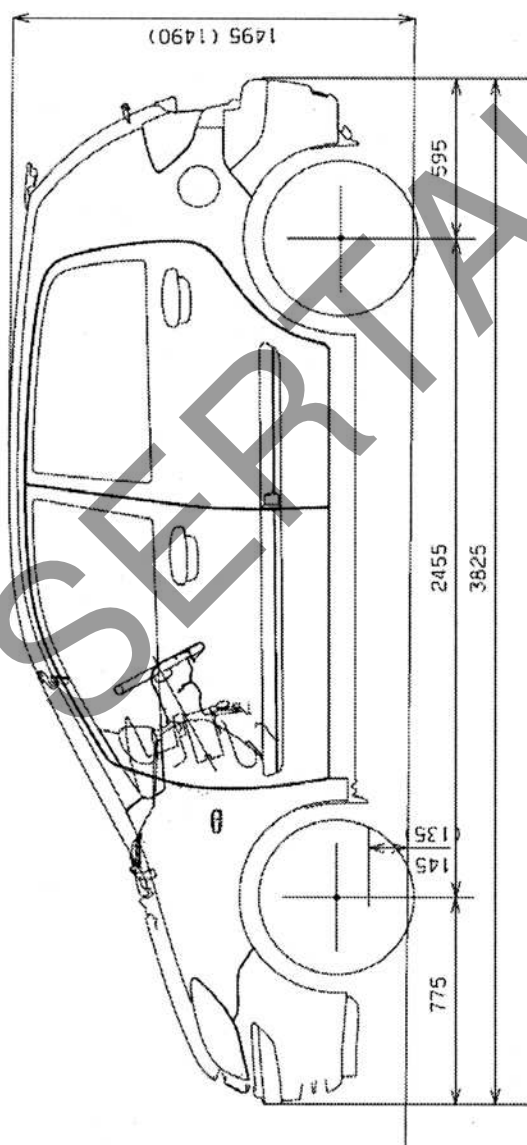
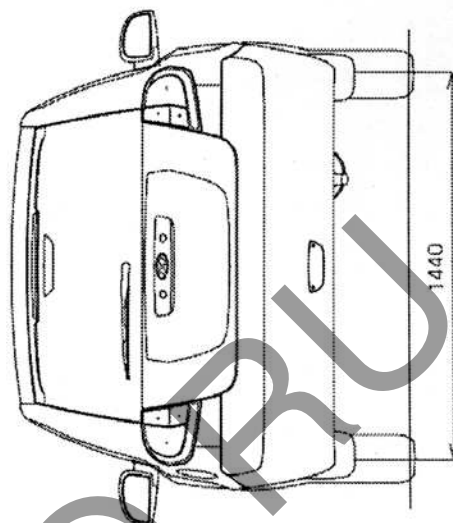
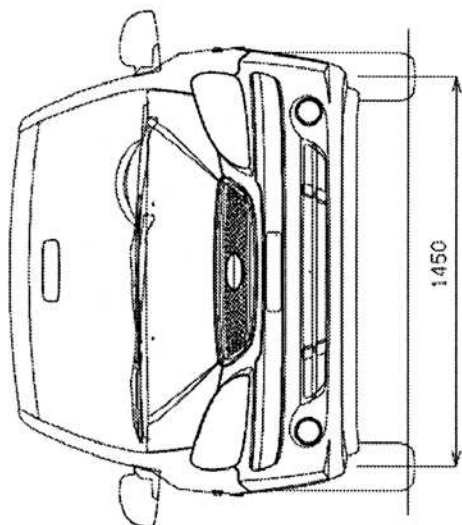

Приложение № 3 к "одобрению типа транспортного средства" № РОСС КR.MT02.E06606

Страница для заполнения полей данных:

ОТТС № **РОСС КR.MT02.E06606**

Бланк № 0045140

SERTAUTO.RU