

ОРГАН ПО СЕРТИФИКАЦИИ
Межотраслевой фонд "Сертификация автотранспорта САТР" ("САТР-ФОНД")
 № РОСС RU.0001.11MT02 от 04.06.2009 г.
 125480, г. Москва, ул. Героев Панфиловцев, 24 (тел. 454-42-27)

РОСС KR.MT02.E06636

2013
 01 января -----

Марка транспортного средства	HYUNDAI	
Тип транспортного средства	FD	FDH
Модификации	—	
Коммерческое наименование	i 30, i 30CW	
Категория транспортного средства	M₁	
Код ТН ВЭД	8703 22 (для мод. с дв. G4FA, G4FA-L, G4FC-G, G4FC-GL) 8703 23 (для мод. с дв. G4GC-G) 8703 32 (для мод. с дв. D4FB-V, D4FB-VL, D4EA, D4EA-F)	
Код VIN	KMHD??1??U...	TMAD?51??J...
Экологический класс	4	
Заявитель, представитель изготовителей и его адрес	ООО «Хендэ Мотор СНГ», 123317, г. Москва, ул. Тестовская, д. 10, Российская Федерация	
Изготовители и их адреса	Hyundai Motor Company, 231, Yangjae-dong, Seocho-gu, Seoul, 137-938, The Republic of Korea	Hyundai Motor Manufacturing Czech s.r.o., Axis office park Ostrava – budova B, Na Rovince 874, 720 00, Ostrava-Hrabova, Czech Republic
Сборочные заводы и их адреса	Ulsan Plant, 700, Yangjeong-gong, Buk-gu, Ulsan, 683-791, The Republic of Korea	Hyundai Motor Manufacturing Czech s.r.o., Prumyslova zona Nosovice, 739 51, Dobra, Czech Republic

ОБЩИЕ ХАРАКТЕРИСТИКИ ТРАНСПОРТНОГО СРЕДСТВА

Колесная формула / ведущие колеса	4 x 2 / передние
Схема компоновки транспортного средства	переднеприводная; расположение двигателя - переднее поперечное

РОСС KR.MT02.E06636

Тип кузова / количество дверей	цельнометаллический, несущий	
	хэтчбек / 5 (для мод. FD и FDH)	универсал / 5 (для мод. FD)
Количество мест спереди / сзади	2 / 3	
Габаритные размеры, мм		
– длина	4245	4475
– ширина	1775	1775
– высота	1480	1520...1565
База, мм	2650	2700
Колея передних / задних колес, мм	1528...1552 / 1527...1550	1528...1552 / 1527...1550

Для модификаций с кузовом хэтчбек / двигателями	Масса снаряженного транспортного средства, кг (по ГОСТ Р 52051-2003)	Полная масса транспортного средства, кг	Максимальная допустимая масса, приходящаяся		Допустимая полная масса прицепа*	
			на переднюю ось, кг	на заднюю ось, кг	прицеп без тормозов, кг	прицеп с тормозами, кг
G4FA, G4FA-L	1268...1368	1720	960	920	550	1200
G4FC-G, G4FC-GL	1268...1389	1720...1740	960	920	550	1200
G4GC-G	1327...1446	1780...1800	1000	920	550	1400...1500
D4FB-V, D4FB-VL	1366...1478	1820...1840	1040	940	550	1300...1400
D4EA, D4EA-F	1429...1534	1900	1090	940	550	1500

Для модификаций с кузовом универсал / двигателями	Масса снаряженного транспортного средства, кг (по ГОСТ Р 52051-2003)	Полная масса транспортного средства, кг	Максимальная допустимая масса, приходящаяся		Допустимая полная масса прицепа*	
			на переднюю ось, кг	на заднюю ось, кг	прицеп без тормозов, кг	прицеп с тормозами, кг
G4FA, G4FA-L	1311...1415	1820	1000	980	550	1200
G4FC-G, G4FC-GL	1311...1435	1820...1840	1000	980	550	1200
G4GC-G	1371...1495	1890...1900	1030	1000	550	1400...1500
D4FB-V, D4FB-VL	1409...1523	1920...1940	1040	1020	550	1300...1400
D4EA, D4EA-F	1456...1578	1970	1090	1000	550	1500

* При условии оборудования транспортного средства сцепным устройством, соответствующим требованиям Правил ЕЭК ООН №55-01

Двигатель (марка, тип)	Hyundai Motor Company / Kia Motors Corporation	
	G4FA-L	G4FA
– обозначение на блоке	четырёхтактный, бензиновый G4FA	
– количество и расположение цилиндров	4, рядное	
– рабочий объем, см ³	1396	
– степень сжатия	10.5	
Максимальная мощность, кВт (мин ⁻¹)	77.2 (6200)	80.2 (6200)
Максимальный крутящий момент, Нм (мин ⁻¹)	137.2 (5000)	
Топливо	бензин с октановым числом не менее 95	

РОСС KR.MT02.E06636

для двигателей:	G4FA-L	G4FA
Система питания	впрыск топлива с электронным управлением	
Система впрыска (марка, тип)	Kefico, 35310-2B000, 35310-2B020	
Блок управления (марка, тип)	Kefico, 39112-2B130, 39112-2B140, 39112-2B132, 39112-2B142 (для мод. FD и FDH) 39122-2B130, 39122-2B140 (для мод. FD)	Kefico, 39112-2B090, 39112-2B100, 39112-2B092, 39112-2B102 (для мод. FD и FDH) 39122- 2B090, 39122-2B100 (для мод. FD)
Воздушный фильтр (марка, тип)	Dongwoo, 28113-2H000 (28113-1H300), с сухим бумажным элементом	
Система зажигания	YURA/Selim, электронная	
Катушка зажигания (марка, тип)	YURA/Selim, 27301-2B000, 27301-2B010	
Свечи зажигания (марка, тип)	CHAMPION/NGK, ZFR5F-11, RER8MC, LZKR6B-10E	
Система выпуска и нейтрализации отработавших газов	два глушителя и нейтрализатор отработавших газов	
Основной глушитель (марка, тип)	Sejong, FDM10 (для мод. FD) или HDM15 (для мод. FDH)	
Дополнительный глушитель (марка, тип)	Sejong, HDC10 (для мод. FD) или HDC50 (для мод. FDH)	
Нейтрализатор (марка, тип)	Daeki Faurecia, FD360	
Двигатель (марка, тип)	Hyundai Motor Company / Kia Motors Corporation	
	G4FC-GL	G4FC-G
	четырёхтактный, бензиновый	
	G4FC	
	4, рядное	
– обозначение на блоке	1591	
– количество и расположение цилиндров	10.5	
– рабочий объем, см ³	84.6 (6200)	92.7 (6300)
– степень сжатия	154 (4200)	157 (4200)
Максимальная мощность, кВт (мин ⁻¹)	бензин с октановым числом не менее 95	
Максимальный крутящий момент, Нм (мин ⁻¹)	впрыск топлива с электронным управлением	
Топливо	Kefico, 35310-2B000	
Система питания	Kefico, 39112-2B110, 39112-2B120, 39122-2B110, 39122-2B120, 39122-2B111, 39122-2B121, 39112-2B112, 39112-2B122, 39122-2B112, 39122-2B122	Kefico, 39112-2B190, 39112-2B200, 39122-2B210, 39122-2B220, 39122-2B211, 39122-2B221, 39112-2B192, 39112-2B202, 39122-2B212, 39122-2B222
Система впрыска (марка, тип)		
Блок управления (марка, тип)		
Воздушный фильтр (марка, тип)	Dongwoo, 28113-2H000 (28110-1H300), с сухим бумажным элементом	

РОСС KR.MT02.E06636

для двигателей:	G4FC-GL	G4FC-G
<p>Система зажигания</p> <p>Катушка зажигания (марка, тип)</p> <p>Свечи зажигания (марка, тип)</p> <p>Система выпуска и нейтрализации отработавших газов</p> <p>Основной глушитель (марка, тип)</p> <p>Дополнительный глушитель (марка, тип)</p> <p>Нейтрализатор (марка, тип)</p>	<p>YURA/Selim, электронная</p> <p>YURA/Selim, 27301-2B000, 27301-2B010</p> <p>CHAMPION/NGK, ZFR5F-11, RER8MC, LZKR6B-10E</p> <p>два глушителя и нейтрализатор отработавших газов</p> <p>Sejong, FDM10 (для мод. FD) или HDM15 (для мод. FDH)</p> <p>Sejong, HDC10 (для мод. FD) или HDC50 (для мод. FDH)</p> <p>Daeki Faurecia, FD360</p>	
<p>Двигатель (марка, тип)</p> <p>– обозначение на блоке</p> <p>– количество и расположение цилиндров</p> <p>– рабочий объем, см³</p> <p>– степень сжатия</p> <p>Максимальная мощность, кВт (мин⁻¹)</p> <p>Максимальный крутящий момент, Нм (мин⁻¹)</p> <p>Топливо</p> <p>Система питания</p> <p>Система впрыска (марка, тип)</p> <p>Блок управления (марка, тип)</p> <p>Воздушный фильтр (марка, тип)</p> <p>Система зажигания</p> <p>Катушка зажигания (марка, тип)</p> <p>Свечи зажигания (марка, тип)</p> <p>Система выпуска и нейтрализации отработавших газов</p> <p>Основной глушитель (марка, тип)</p> <p>Дополнительный глушитель (марка, тип)</p> <p>Нейтрализатор (марка, тип)</p>	<p>Hyundai Motor Company / Kia Motors Corporation</p> <p>G4GC-G</p> <p>четырехтактный, бензиновый</p> <p>G4GC</p> <p>4, рядное</p> <p>1975</p> <p>10.1</p> <p>105 (6000)</p> <p>186 (4600)</p> <p>бензин с октановым числом не менее 95</p> <p>впрыск топлива с электронным управлением</p> <p>Kefico, 35310-23600</p> <p>Kefico,</p> <p>39140-23220, 39140-23230, 39150-23220, 39150-23230</p> <p>39150-23221, 39150-23231</p> <p>Dongwoo, 28113-2H000 (28110-1H300),</p> <p>с сухим бумажным элементом</p> <p>Denso Poongsung, электронная</p> <p>Denso Poongsung, 27301-23900</p> <p>NGK/Champion, BKR5ES-11/RC10YC4</p> <p>два глушителя и нейтрализатор отработавших газов</p> <p>Sejong, FDM10</p> <p>Sejong, HDC10 (для мод. FD) или HDC50 (для мод. FDH)</p> <p>Sejong, B6H</p>	

РОСС KR.MT02.E06636

Двигатель (марка, тип)	Hyundai Motor Company / Kia Motors Corporation	
	D4EA	D4EA-F
– обозначение на блоке	четырехтактный дизель D4EA	
– количество и расположение цилиндров	4, рядное	
– рабочий объем, см ³	1991	
– степень сжатия	17.3	
Максимальная мощность, кВт (мин ⁻¹)	103 (3800)	
Максимальный крутящий момент, Нм (мин ⁻¹)	260 (1900...2750)	
Топливо	дизельное	
Система питания	впрыск топлива под давлением	
Система впрыска (марка, тип)	Bosch	
Блок управления впрыском топлива (марка, тип)	Bosch, 39113-27760	Bosch, 39113-27750
ТНВД (марка, тип)	Bosch, 33100-27400, 33100-27410, 33100-27420	
Форсунки (марка, тип)	Bosch, 33800-27400, 33800-27410, 33800-27800, 33800-27810	
Турбокомпрессор (марка, тип)	Honeywell, 28231-27480	Honeywell, 28231-27450
Воздушный фильтр (марка, тип)	Dongwoo, 28113-2H000 (28110-1H300), с сухим бумажным элементом	
Система выпуска и нейтрализации отработавших газов	один или два глушителя система нейтрализации отработавших газов	
Основной глушитель (марка, тип)	FDM35 (для мод. FDH) или FDM35, FDM30 (для мод. FD)	
Дополнительный глушитель (марка, тип)	HDC50 (для мод. FDH) или HDC10 (для мод. FD)	–
Нейтрализаторы (марка, тип)	WDEDE4+UDEDE4	UFED10
для автомобилей:	FDH	
Двигатель (марка, тип)	Hyundai Motor Company / Kia Motors Corporation	
	D4FB-V	D4FB-LV
– обозначение на блоке	четырехтактный дизель D4FB	
– количество и расположение цилиндров	4, рядное	
– рабочий объем, см ³	1582	
– степень сжатия	17.3	
Максимальная мощность, кВт (мин ⁻¹)	94 (4000)	85 (4000)
Максимальный крутящий момент, Нм (мин ⁻¹)	260 (1900...2750)	
Топливо	дизельное	

POCC KR.MT02.E06636

для двигателей:	D4FB-V		D4FB-LV		
Система питания	впрыск топлива под давлением				
Система впрыска (марка, тип)	Bosch				
Блок управления впрыском топлива (марка, тип)	Bosch, 39111-2A450, 39111-2A455		Bosch, 39113-2A450, 39113-2A455		
ТНВД (марка, тип)	Bosch, 33100-2A420, 33100-2A430				
Форсунки (марка, тип)	Bosch, 33800-2A900, 33800-3A910				
Турбокомпрессор (марка, тип)	Honeywell, 28201-2A710				
Воздушный фильтр (марка, тип)	Dongwoo, 28113-2H000 (28110-1H300), с сухим бумажным элементом				
Система выпуска и нейтрализации отработавших газов	два глушителя				
Основной глушитель (марка, тип)	система нейтрализации отработавших газов				
Дополнительный глушитель (марка, тип)	FDM35				
Нейтрализаторы (марка, тип)	HDC50				
	Sejong, Sejung, W2A570 (мех. трансмиссия), W2A560 (гидромех. трансмиссия)				
для модификации с двигателями:	G4FA, G4FA-L		G4FC-G, G4FC-GL		G4GC-G
Трансмиссия	механическая				
Сцепление (марка, тип)	сухое, однодисковое				
Коробка передач (марка, тип)	с ручным управлением				
– число передач	вперед – 5, назад – 1				
– передаточные числа					
I -	3.786	3.769	3.615	3.615	3.308
II -	2.053	2.045	1.950	1.962	1.962
III -	1.370	1.370	1.370	1.370	1.257
IV -	1.031	1.036	1.031	1.036	0.976
V -	0.837	0.839	0.837	0.839	0.778
3.X. -	3.583	3.545	3.583	3.545	3.583
Главная передача (марка, тип)	цилиндрическая, косозубая				
– передаточное число	4.412	4.400	4.294	4.267	4.188

РОСС KR.MT02.E06636

для модификации с двигателями:	G4FC-G, G4FC-GL	G4GC-G	D4FB-V, D4FB-VL
Трансмиссия	гидромеханическая		
Сцепление (марка, тип)	—		
Коробка передач (марка, тип)	автоматическая		
– число передач	вперед – 4, назад – 1		
– передаточные числа			
I -	2.919		
II -	1.551		
III -	1.000		
IV -	0.713		
V -	—		
3.X. -	2.480		
Главная передача (марка, тип)	цилиндрическая, косозубая		
– передаточное число	4.619	4.121	3.532
для модификации с двигателями:	D4FB-V, D4FB-VL	D4EA, D4EA-F	
Трансмиссия	механическая		
Сцепление (марка, тип)	сухое, однодисковое		
Коробка передач (марка, тип)	с ручным управлением		
– число передач	вперед – 6, назад – 1		
– передаточные числа			
I -	3.636	3.615	
II -	1.962	1.794	
III -	1.189	1.542	
IV -	0.844	1.176	
V -	0.702	0.921	
VI -	0.596	0.732	
3.X. -	3.583	3.416	
Главная передача (марка, тип)	цилиндрическая, косозубая		
– передаточное число	3.941	4.063 / 2.955 *	

*) при включении I, II передач и передачи заднего хода / III-VI передач

Подвеска

- передняя независимая, пружинная, типа Макферсон, со стабилизатором поперечной устойчивости
- задняя независимая, рычажная, пружинная, с телескопическими амортизаторами, со стабилизатором поперечной устойчивости

Рулевое управление (марка, тип)рулевой механизм типа “шестерня - рейка”;
с электроусилителем**Тормозные системы**

- рабочая (марка, тип) гидравлический двухконтурный привод с диагональным разделением контуров, с АБС; тормозные механизмы всех колес - дисковые
- запасная (марка, тип) каждый из контуров рабочей тормозной системы
- стояночная (марка, тип) механический (тросовый) привод к тормозным механизмам задних колес

РОСС KR.MT02.E06636

Шины

для модификаций с двигателями:	G4FA, G4FA-L, G4FC-G, G4FC-GL, G4GC-G, D4FB-V, D4FB-VL	G4FA, G4FA-L, G4FC-G, G4FC-GL, G4GC-G, D4FB-V, D4FB-VL, D4EA, D4EA-F		G4FC-G, G4FC-GL, G4GC-G, D4FB-V, D4FB-VL, D4EA, D4EA-F
– марка	—	—	—	—
– размер	185/65 R15	195/65 R15	205/55 R16	225/45 R17
– индекс несущей способности	88	91	91	91
– категория скорости	H	H	H	V

Оборудование транспортного средства

кондиционер (хладагент R134a), подушки безопасности, электрообогреватель наружных зеркал заднего вида, электрические стеклоподъемники

HYUNDAI FD / FDH

Описание маркировки транспортного средства приведено в приложении № 2.
Общие виды транспортных средств на 2-х листах приведены в приложении № 3.

Б.В. Кисуленко

С.В. Пугачев

□ □ □ □ □ □ □ □ " 01 " января 2010 г.

РОСС KR.MT02.E06636

Приложение № 2 к "одобрению типа транспортного средства"

ОПИСАНИЕ МАРКИРОВКИ ТРАНСПОРТНОГО СРЕДСТВА

1. Место расположения и форма знака соответствия:
На наклейке, расположенной рядом с табличкой изготовителя.
Знак соответствия выполнен по ГОСТ Р 50460-92 с указанием номера "одобрения типа транспортного средства".
2. Место расположения таблички изготовителя:
На средней стойке кузова, в проеме двери водителя.
3. Место расположения идентификационного номера (VIN):
 - 3.1. На табличке изготовителя.
 - 3.2. Под передним пассажирским сиденьем, на поперечине кузова.
4. Структура и содержание идентификационного номера (номеров) транспортных средств:

1	2	3	4	5	6	7	8	9	10	11	12	13	14	15	16	17
?	M	?	D	?	?	1	?	?	?	?	?	?	?	?	?	?

- поз. 1 - 3: Международный код изготовителя (WMI):
КМН – Hyundai Motor Company, The Republic of Korea;
ТМА – Hyundai Motor Manufacturing Czech s.r.o., Czech Republic.
- поз. 4: Тип транспортного средства: **D** – FD или FDH (i 30, i 30 CW).
- поз. 5: Обозначение комплектации: **A, B, C, D** или **E**.
- поз. 6: Обозначение типа кузова:
5 – хэтчбек;
8 – универсал.
- поз. 7: Обозначение типа ремней безопасности: **1** – активная система.
- поз. 8: Обозначение типа двигателя:
C – бензиновый двигатель с рабочим объемом 1.4 литра;
D – бензиновый двигатель с рабочим объемом 1.6 литра;
E – бензиновый двигатель с рабочим объемом 2.0 литра;
T, S – дизель с рабочим объемом 1.6 литра
U – дизель с рабочим объемом 2.0 литра.
- поз. 9: Обозначение расположения органов управления:
A, B, P – левостороннее.
- поз. 10: Обозначение модельного года согласно ISO 3779-83.
- поз. 11: Обозначение сборочного завода:
U – Ulsan Plant;
J – Hyundai Motor Manufacturing Czech s.r.o.
- поз. 12 - 17: Производственный номер транспортного средства.

HYUNDAI FD / FDH (i 30, i 30CW)

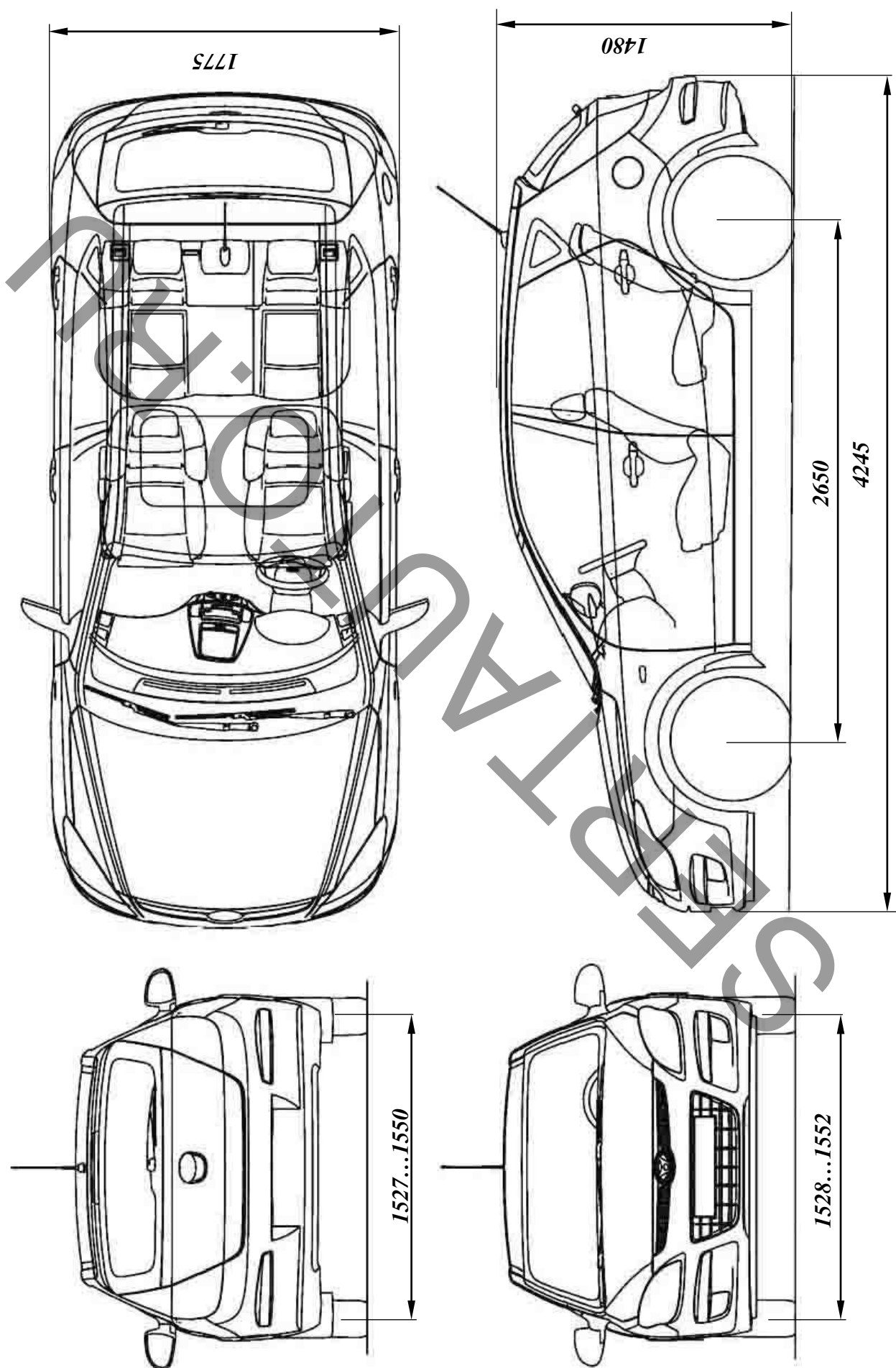

HYUNDAI FD (i 30, i 30CW)

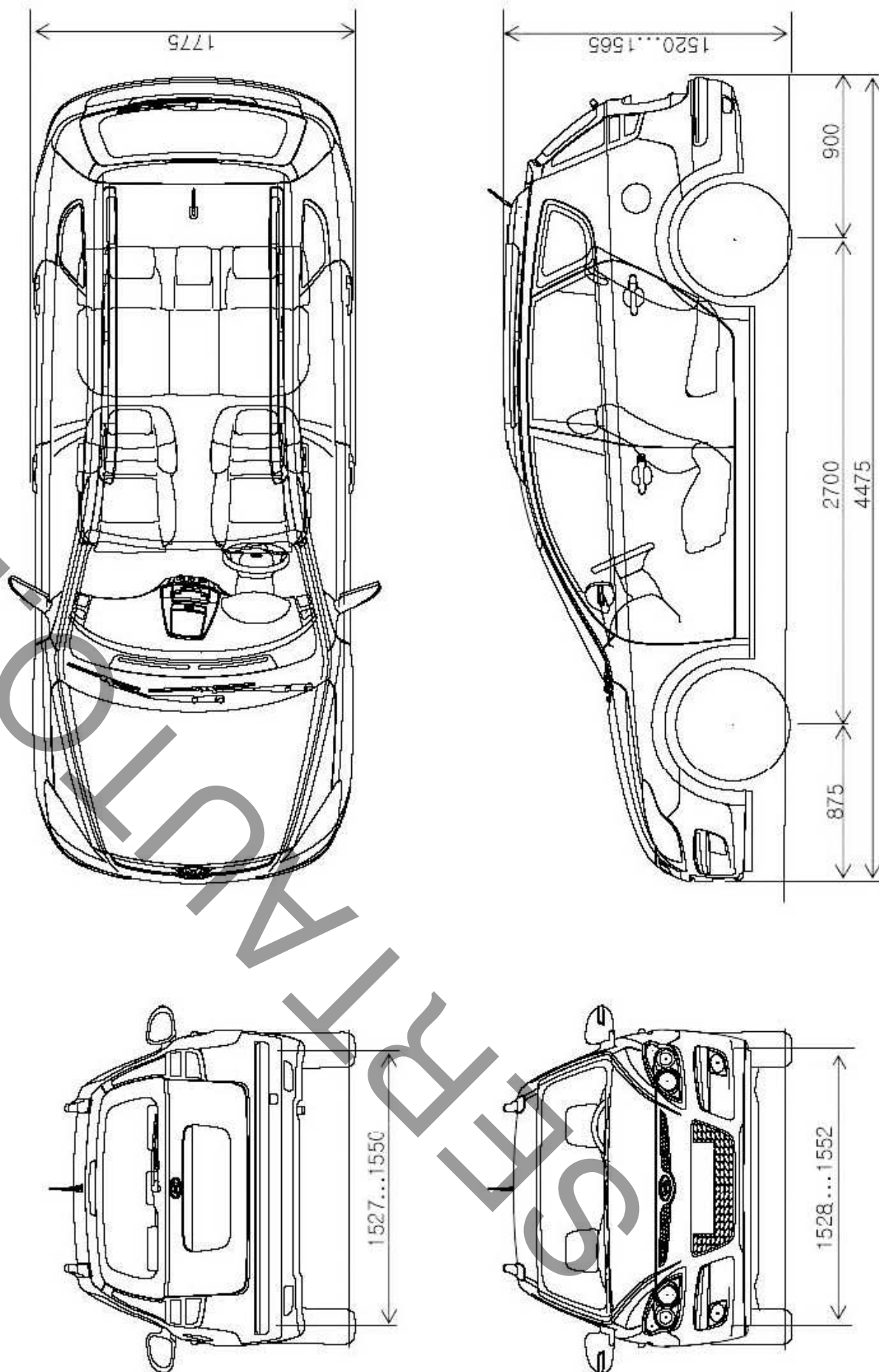

Страница для заполнения полей данных:

ОТТС № **РОСС KR.MT02.E06636**
Бланк № 0045209

SERTAUTO.RU