

**ОРГАН ПО СЕРТИФИКАЦИИ**  
**Межотраслевой фонд "Сертификация автотранспорта САТР" ("САТР-ФОНД")**  
 № РОСС RU.0001.11MT02 от 04.06.2009 г.  
 125480, г. Москва, ул. Героев Панфиловцев, 24 (Тел. 454-42-27)

**РОСС DE.MT02.E05976P2**

Марка транспортного средства **Mercedes-Benz**  
 Тип транспортного средства **Sprinter**  
 Модификации **209 CDI, 309CDI, 211CDI, 311CDI, 313CDI, 215CDI, 315CDI, 218CDI, 318CDI, 224, 324, 216, 316, 316 NGT**  
 Коммерческое наименование **Mercedes-Benz Sprinter**  
 Категория транспортного средства **M<sub>1</sub>, M<sub>1G</sub>**

<u>для модификаций:</u>	<b>209 CDI, 309CDI, 211CDI, 311CDI, 313CDI, 215CDI, 315CDI</b>	<b>218CDI, 318CDI</b>	<b>224, 324</b>	<b>216, 316, 316 NGT</b>
Код ТН ВЭД	<b>8703 32</b>	<b>8703 33</b>	<b>8703 24</b>	<b>8703 23</b>

Код VIN **WDB906???...., WDF906???....**  
 Экологический класс **3- (для мод. с дв. OM 646 DE22LA (646.990, 646.989));  
 4- (для мод. с дв. OM 646 DE22LA (646.985, 646.986),  
 OM 642 DE30LA (642.992), M 272 E35 (272.979),  
 M 271 E18ML (271.951))**  
 Заявитель, представитель изготовителя и его адрес **ЗАО "Мерседес-Бенц РУС", 125167, г. Москва,  
 Ленинградский проспект, 39А, Российская Федерация**  
 Изготовитель и его адрес **Daimler AG, DE-70546 Stuttgart, Germany**  
 Сборочные заводы и их адреса **Daimler AG, DE-40467 Duesseldorf, Germany;  
 Mercedes-Benz Ludwigsfelde GmbH, DE-14961  
 Ludwigsfelde, Germany;  
 Mercedes-Benz Argentina S.A., B1764ACE, Virrey del  
 Pino Pcia. de Buenos Aires, Argentina**

## ОБЩИЕ ХАРАКТЕРИСТИКИ ТРАНСПОРТНОГО СРЕДСТВА

Колесная формула / ведущие колеса	4 x 2 / задние или 4 x 4 / все
Схема компоновки транспортного средства	полукапотная, расположение двигателя - переднее продольное
Тип кузова / количество дверей	цельнометаллический пассажирский фургон с низкой, средней или высокой крышей или автомобиль, оборудованный для проживания (мод. "James Cook") / 4...6
Количество мест спереди / сзади	1...3 / 0...8 (общее кол-во не более 9, включая место водителя) или 2 / 0...2 (мод. "James Cook")

	короткая база	средняя база	длинная база	
Габаритные размеры, мм				
- длина	5245...5565	5910...6230	6945...7265, (7345...7665) <sup>1</sup>	
- ширина	1993			
- высота:				
низкая крыша -	2435...2710			
средняя крыша -	2725...3000 (2890...3000) <sup>2</sup>			
высокая крыша -	2960...3235 (3090...3200) <sup>2</sup>			
База, мм	3250	3665	4325	
Колея передних / задних колес, мм	1710...1732 / 1716...1738			
<u>для модификаций:</u>	<b>209CDI, 211CDI, 216 215CDI, 218CDI, 224</b>		<b>309CDI, 311CDI, 313CDI, 315CDI, 318CDI, 316, 324, 316 NGT</b>	
с колесной базой:	3250	3665	3250	3665
3665				
4325				
Масса снаряженного транспортного средства (по ГОСТ Р 52051-2003), кг:				
- низкая крыша	1951...2589	2029...2589	1974...2741; 2106...2839 <sup>3</sup>	2052...2929; 2184...2879 <sup>3</sup>
- средняя крыша	1983...2589	2065...2589	2006...2773; 2138...2839 <sup>3</sup>	2076...2929; 2220...2879 <sup>3</sup> ; 2908...3396 <sup>2</sup>
- высокая крыша	—	—	—	2124...2929; 2256...2879 <sup>3</sup> ; 3079...3547 <sup>2</sup>
				2243...2965 (2303...3041) <sup>1</sup> ; 2375...2879 <sup>3</sup> (2435...2879) <sup>1,3</sup>
				2270...2980 (2331...3063) <sup>1</sup> ; 2402...2879 <sup>3</sup> (2463...2879) <sup>1,3</sup>

<sup>1</sup> - с увеличенным задним свесом

<sup>2</sup> - для мод. "James Cook"

<sup>3</sup> - для мод. 4 x 4

## РОСС DE.MT02.E05976P2

<u>для модификаций:</u>	<b>209CDI, 211CDI, 215CDI, 218CDI, 216, 224</b>					<b>309CDI, 311CDI, 313CDI, 315CDI, 318CDI, 316, 324, 316 NGT</b>			
Полная масса транспортного средства, кг	2800	2990	3000	3025	3190	2800	3200	3490	3500
Максимальная допустимая масса, приходящаяся									
– на переднюю ось, кг	1650	1650	1650	1650	1650	1650	1650 / 1800	1650 / 1800	1650 / 1800
– на заднюю ось, кг	1650	1800	1800	1800	1800	1650	2000	2250	2250
Допустимая полная масса прицепа, кг									
– прицеп без тормозов			750					750	
– прицеп с тормозами			2000					2000...2800	
<u>для модификаций экологического класса 4:</u>	<b>211CDI, 311CDI</b>		<b>215CDI, 315CDI</b>		<b>215CDI, 315CDI, 313CDI<sup>2</sup></b>				
<b>Двигатель</b> (марка, тип)	Daimler AG, Mercedes-Benz, OM 646 DE22LA								
	646.985		646.985		646.986				
	четырёхтактный дизель с турбонаддувом								
- количество и расположение цилиндров	4, рядное								
- рабочий объем, см <sup>3</sup>	2148								
- степень сжатия	18.0±1.5								
- максимальная мощность, кВт (мин <sup>-1</sup> )	80 (3800)		110 (3800)		95 / 110 (3800)				
- максимальный крутящий момент, Нм (мин <sup>-1</sup> )	280 (1600...2400)		330 (1800...2400) / (1200...2400)		305 / 330 (1200...2400)				
Топливо	дизельное								
<b>Система питания</b>	Bosch, непосредственное впрыскивание топлива с общей рампой								
Блок управления (марка, тип)	A 646 150 01 79, ED 6083, A 646 153 63 79, ED 6079, ED 6106		A 646 150 00 79, ED 6082, ED 6078 или ED 6104, A 646 153 62 79		ED 6105 или ED 6103				
ТНВД (марка, тип)	Bosch PH 0010								
Форсунки (марка, тип)	Bosch, IN 6007 или A 646 070 11 87								
Турбокомпрессор (марка, тип)	Borg Warner Turbo Systems, AL 0038 + AL 0039; Honeywell Garrett, AL 0040; ISCI, AL 0041								
Воздушный фильтр (марка, тип)	Mercedes-Benz, FP 7007								
<b>Система выпуска и нейтрализации отработавших газов</b>	Mercedes-Benz, два глушителя и каталитический нейтрализатор								
Первый глушитель (марка, тип)	PF 6000 или PF 6003 (фильтр твердых частиц)								
Второй глушитель (марка, тип)	SH 6008 или A 906 490 18 01								
Нейтрализатор (марка, тип)	KT 6033 или A 906 490 00 14								

<sup>2</sup> – только для мод. "James Cook"

## РОСС DE.MT02.E05976P2

для модификаций экологического класса 4:	218CDI, 318CDI	224, 324	216, 316, 316 NGT
<b>Двигатель</b> (марка, тип)	Daimler AG, Mercedes-Benz		
	OM 642 DE30LA	M 272 E35	M 271 E18ML
	642.992	272.979	271.951
	четырёхтактный		
	дизель с турбонаддувом	бензиновый, бензиново-газовый (316 NGT)	
- количество и расположение цилиндров	6, V-образное		4, рядное
- рабочий объем, см <sup>3</sup>	2987	3498	1796
- степень сжатия	17.7±1.5	10.7±0.4	9.3±0.2
- максимальная мощность, кВт (мин <sup>-1</sup> )	135 (3800)	190 (5900)	115 (5000)
- максимальный крутящий момент, Нм (мин <sup>-1</sup> )	400 (1600...2600)	340 (2500...5000)	240 (3000...4000)
Топливо	дизельное	бензин с октановым числом не менее 95, сжатый природный газ (316 NGT)	
<b>Система питания</b>	Bosch, непосредственное впрыскивание топлива с общей рампой	HFМ-injection, впрыскивание топлива с электронным управлением	
Блок управления (марка, тип)	A 642 53 10 79 или ED 6081, ED 6108	HM 6015	HM 6018 - для автоматической КП; HM 6019-для механической КП
ТНВД (марка, тип)	Bosch PH 0012 или A642 070 02 01	—	—
Форсунки (марка, тип)	Bosch, IN 0013 или A 642 070 04 87, A 642 070 05 87	Bosch, 275 078 02 49	Bosch, A 271 078 00 23 A 266 078 02 49 A 271 078 02 49
Нагнетатель воздуха (марка, тип)	Borg Warner Turbo Systems или 3K Warner, KKK AL 0042 или A 642 090 02 80	—	Mercedes-Benz/Eaton, A 271 090 30 80
Воздушный фильтр (марка, тип)	Mercedes-Benz, FP 7007	Mercedes-Benz, FP 7005	Mercedes-Benz, Mann & Hummel, Mahle, FP0098
<b>Система зажигания</b>	—	электронная	
Катушка зажигания (марка, тип)	—	Delphi, ZS 0012	Mercedes-Benz/Beru ZS 0011
Свечи зажигания (марка, тип)	—	Bosch, Y6 MPP33	Bosch, Y6 NPP332
<b>Система выпуска и нейтрализации отработавших газов</b>	Mercedes-Benz, один или два глушителя с каталитическим нейтрализатором		
Первый глушитель (марка, тип)	PF 6004 или PF 6001 (фильтр твердых частиц)	SV 0816	-
Второй глушитель (марка, тип)	SH 6008 или A 906 490 18 01	SH 6001, SH 6005	SH 6012
Нейтрализатор (марка, тип)	КТ 6033 или A 906 490 00 14	КТ 6038	КТ6041, КТ6042

## РОСС DE.MT02.E05976P2

для модификаций экологического класса 3:	209CDI, 309CDI	211CDI, 215CDI, 311CDI, 315CDI
<b>Двигатель</b> (марка, тип)	Daimler AG, Mercedes-Benz	
	OM 646 DE22LA	
	646.990	646.989
	четырёхтактный дизель с турбонаддувом	
- количество и расположение цилиндров	4, рядное	
- рабочий объем, см <sup>3</sup>	2148	
- степень сжатия	18.0±1.5	
- максимальная мощность, кВт (мин <sup>-1</sup> )	65 (3800)	80 / 110 (3800)
- максимальный крутящий момент, Нм (мин <sup>-1</sup> )	240 (1400...2400)	290 / 330 (1600...2400) / (1800...2400)
Топливо	дизельное	
<b>Система питания</b>	Bosch, непосредственное впрыскивание топлива с общей рампой	
Блок управления (марка, тип)	ED 6089	ED 6088 или ED 6087
ТНВД (марка, тип)	Bosch PH 0010	
Форсунки (марка, тип)	Bosch, IN 6005 или A 646 070 02 87	
Турбокомпрессор (марка, тип)	IHI, AL 2008 или AL 2009	
Воздушный фильтр (марка, тип)	Mercedes-Benz, FP 7007	
<b>Система выпуска и нейтрализации отработавших газов</b>	Mercedes-Benz, система нейтрализации отсутствует	
Первый глушитель (марка, тип)	SH 6009 или SH 6011, A 906 490 19 01, A 906 490 24 01	
Второй глушитель (марка, тип)	SH 6003 или A 639 490 02 01, SH 6008, SH 6010, A 906 490 18 01, A 906 490 23 01	

<b>Трансмиссия</b>	механическая	гидромеханическая
<b>Сцепление</b> (марка, тип)	M240 или M260 (только с двигателем OM 642), фрикционное, сухое, однодисковое	—
<b>Коробка передач</b> (марка, тип)	Mercedes-Benz	
	NSG 370-6	NSG 400-6 (кроме 209CDI, 309CDI, 216, 316, 316 NGT)
	W5A380	
	с ручным управлением	
	с автоматическим управлением	
- число передач	вперед - 6, назад - 1	
- передаточные числа	вперед - 5, назад - 1	
	I - 5.014	5.453
	II - 2.831	2.974
	III - 1.789	1.873
	IV - 1.256	1.332
	V - 1.000	1.000
	VI - 0.797	0.777
	3.X. - 4.569	4.946
		3.595
		2.186
		1.405
		1.000
		0.831
		—
		3.167
<b>Раздаточная коробка</b> (марки, тип) (для мод. 4 x 4)	Mercedes-Benz, VG 320-3W или VG 28, одно- или двухступенчатая	
- передаточные числа		
низшее -	1.400	
высшее -	1.000	
	<b>для модификаций:</b>	
	<b>209CDI, 211CDI, 215CDI, 218CDI, 224, 216</b>	<b>309CDI, 311CDI, 313CDI, 315CDI, 318CDI, 324, 316, 316 NGT</b>
<b>Главная передача</b> (марка, тип)	Mercedes-Benz	
передняя (для мод. 4 x 4) -	VL 0-7 CE 1,65	
задняя -	HL 0-2,25	HL 0-2,25 или HL 0-2,45
- передаточные числа	3.692, 3.923, 4.182, 4.364, 4.727 или 5.100	
<b>Подвеска</b>		
- передняя	независимая, стойка McPherson с поперечной листовой рессорой, с газонаполненными амортизаторами и стабилизатором поперечной устойчивости	
- задняя	зависимая, на параболических рессорах, с газонаполненными амортизаторами и стабилизатором поперечной устойчивости	
<b>Рулевое управление</b> (марка, тип)	Mercedes-Benz, LZS 054, рулевой механизм “шестерня-рейка”, с гидроусилителем	
<b>Тормозные системы</b>		
- рабочая	гидравлическая, двухконтурная, с диагональным разделением на контуры, с вакуумным усилителем и АБС; тормозные механизмы всех колес – дисковые	
- запасная	каждый контур рабочей тормозной системы	
- стояночная	механический привод к тормозным механизмам задних колес	

РОСС DE.MT02.E05976P2

<u>Шины</u>	Марка	Размер	Индекс несущей способности	Категория скорости
для передних колес:	—	205/75 R16C	110 / 108	R
		225/75 R16C	116 / 114	R
		235/60 R17C	117 / 115	R
		235/65 R16C	115/113, 121/119(118) <sup>2</sup>	N (R)
для задних колес:	—	205/75 R16C	110 / 108	R
		225/75 R16C	116 / 114	R
		235/60 R17C	117 / 115	R
		235/65 R16C	115/113	R
		235/65R16C	121/119 (118) <sup>2</sup>	N (R)

<sup>2</sup> – для мод. "James Cook"

**Оборудование**  
**транспортного средства**

стеклоочистители с датчиком дождя, кондиционер (хладагент R134A), очистители фар, система помощи при парковке (PARKTRONIC), адаптивная система обеспечения курсовой устойчивости (ESP), система дистанционного отпирания дверей (KEYLESS ENTRY), сдвижная дверь с электроприводом, для мод. "James Cook": спальные места, трансформируемые из сидений, кухонное оборудование, шкафы, стол и сидения

Действие данного "одобрения типа транспортного средства" распространяется на партию транспортных средств в количестве 135 (сто тридцать пять) шт.

Декларации о ввозимых на территорию Российской Федерации транспортных средствах данного типа (размер и отличительные признаки отдельных партий) передаются производителем или его официальным дилером ежемесячно (вне зависимости от факта поставки) в Орган по сертификации.

**Mercedes-Benz Sprinter**

Описание маркировки транспортного средства приведено в приложении № 2.  
Общие виды транспортных средств на 2 листах приведены в приложении № 3.

**Б.В. Кисуленко**

**С.В. Пугачев**

**Действует с " 31 " декабря 2009 г.**

## РОСС DE.MT02.E05976P2

Приложение № 2 к "одобрению типа транспортного средства"

## ОПИСАНИЕ МАРКИРОВКИ ТРАНСПОРТНОГО СРЕДСТВА

1. Место расположения и форма знака соответствия:  
Рядом с табличкой изготовителя.  
Знак соответствия выполнен по ГОСТ Р 50460-92 с указанием номера "одобрения типа транспортного средства".
2. Место расположения таблички изготовителя:  
На наружной поверхности кожуха основания сиденья водителя, с левой стороны
3. Место расположения идентификационного номера (VIN):
  - 3.1. На табличке изготовителя.
  - 3.2. В моторном отсеке, на перегородке между кабиной (салоном) и моторным отсеком, с правой стороны, в верхней части.
  - 3.3. На табличке, видимой снаружи в правом нижнем углу лобового стекла (по заказу).
4. Структура и содержание идентификационного номера транспортного средства:

1	2	3	4	5	6	7	8	9	10	11	12	13	14	15	16	17
W	D	?	9	0	6	?	?	?	1	?	?	?	?	?	?	?

- поз. 1 - 3: Международный код изготовителя (WMI):  
**WDB** - Daimler AG, Германия;  
**WDF** - Daimler AG., Argentina.
- поз. 4 - 6: Обозначение семейства транспортных средств:  
**906** - Mercedes-Benz Sprinter.
- поз. 7: Обозначение типа грузозночного пространства:  
**6** или **7** – пассажирский фургон или автомобиль, оборудованный для проживания.
- поз. 8: Обозначение максимально допустимой производителем массы автомобиля
- поз. 9: Обозначение колесной базы
- поз. 10: Обозначение типа рулевого управления:  
**1** - левостороннее.
- поз. 11: Обозначение сборочного завода
- поз. 12 - 17: Производственный номер транспортного средства.



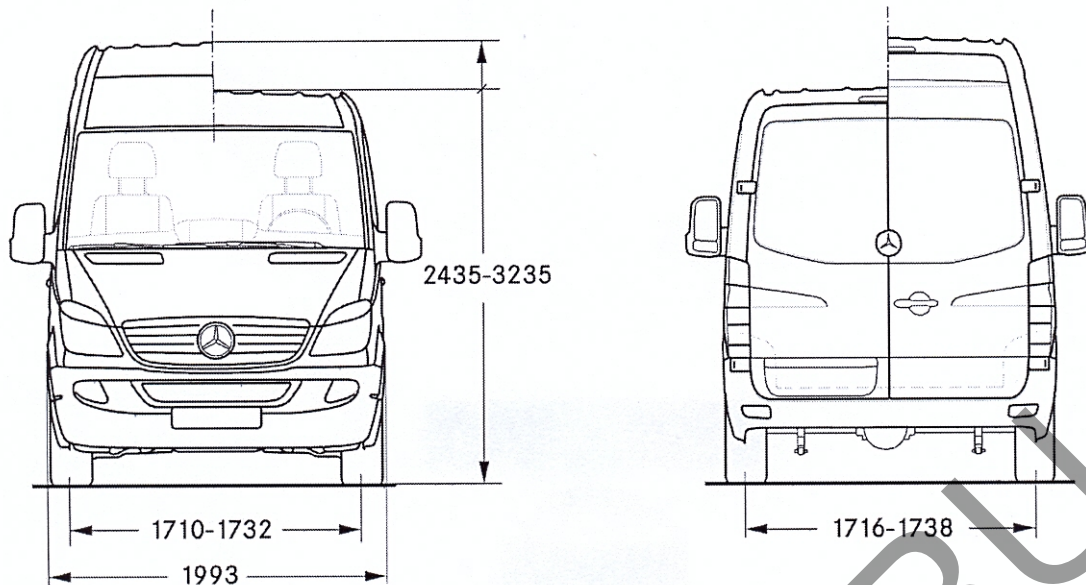

Вариант: 1, 3 окна

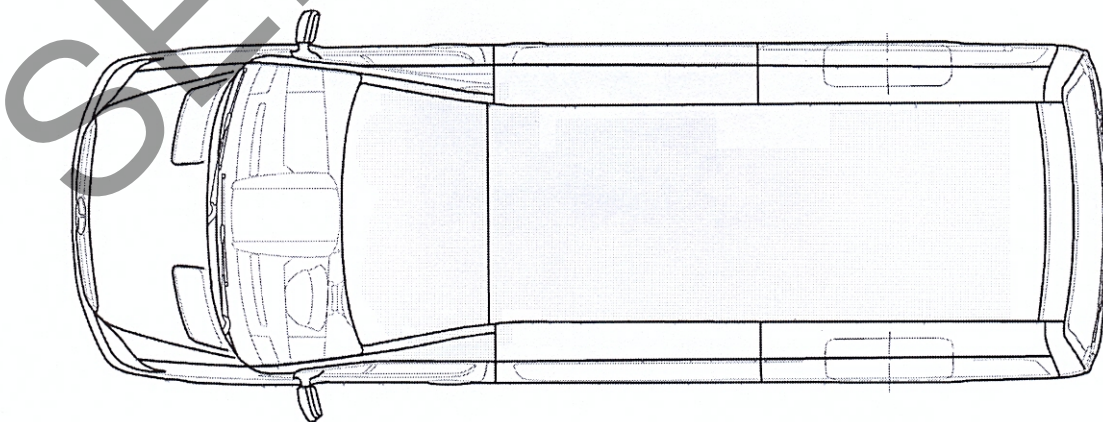
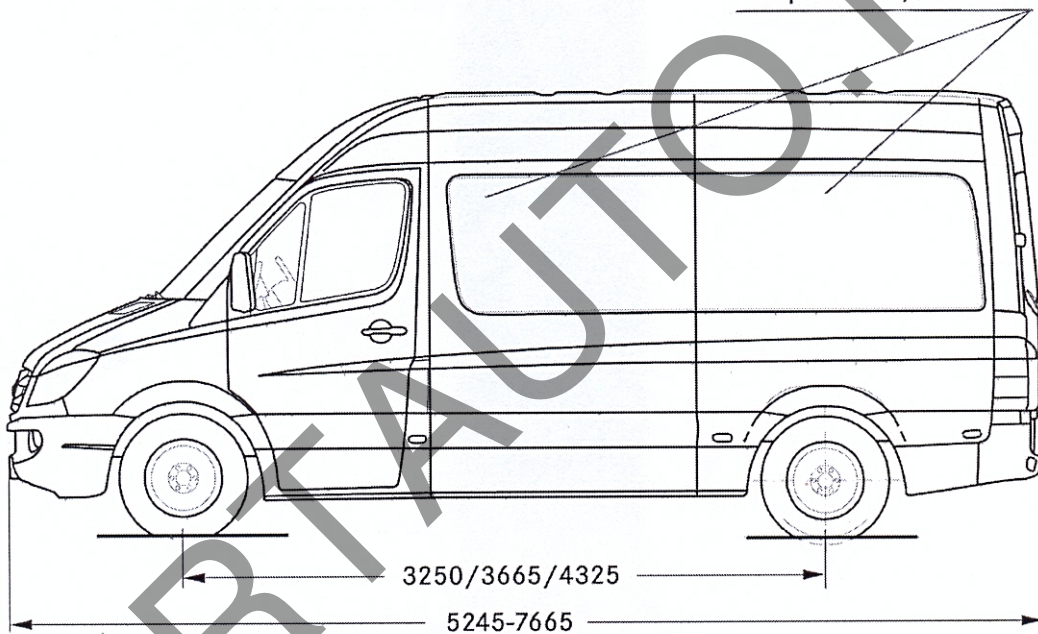

Mercedes-Benz Sprinter

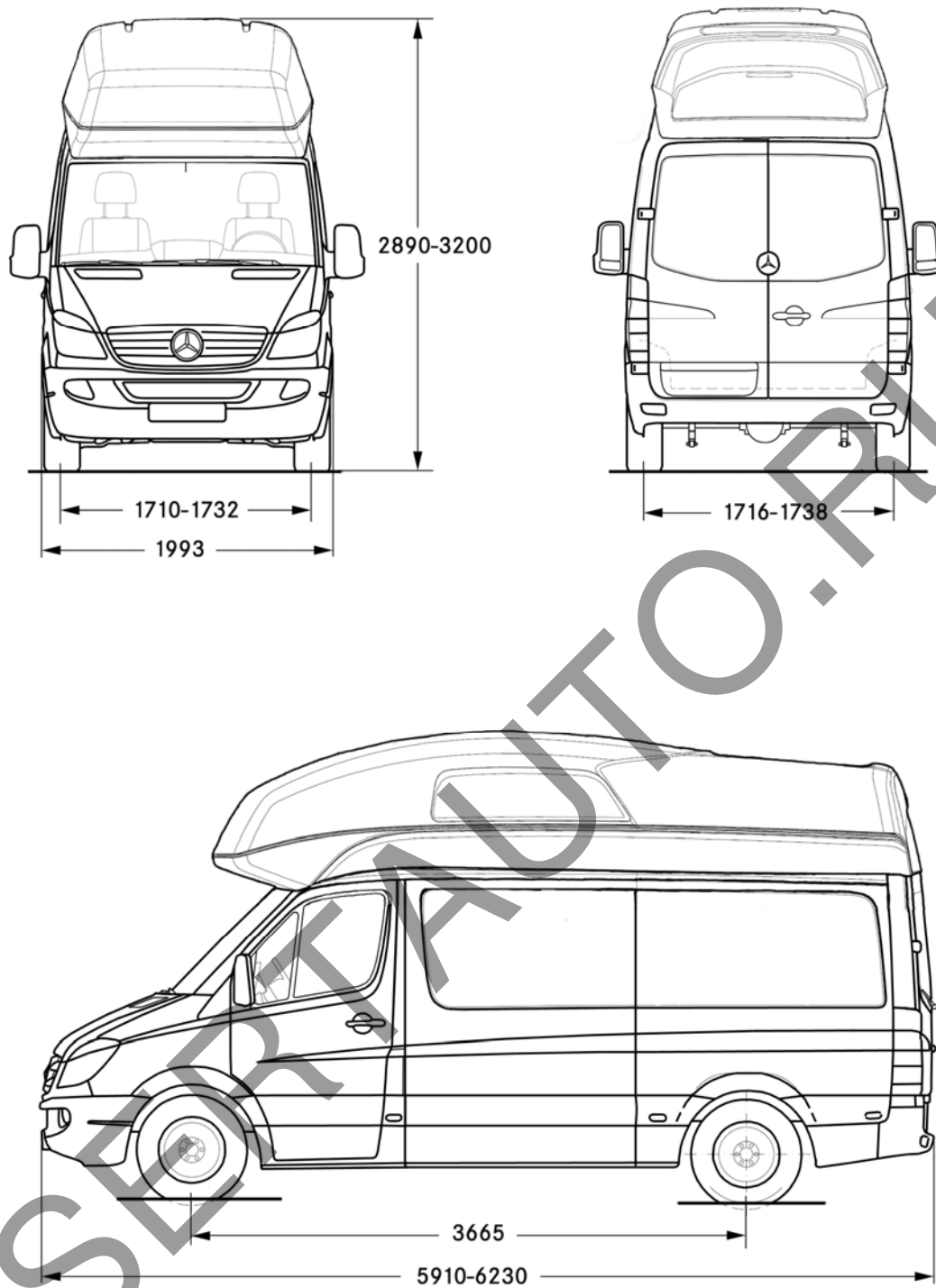

Mercedes-Benz Sprinter "James Cook"