

E-JP.MT20.B.00007.П1

17 мая 2012

16 мая 2013

Орган по сертификации продукции

«МАДИ-ФОНД» НО «Фонд поддержки потребителей»

125829, г. Москва, Ленинградский пр-т, д. 64, ОГРН: 1037739238756

№ РОСС RU.0001.11MT20 от 04.03.2011 г. до 04.03.2016 г

тел.: (499) 155-08-03, (499) 155-04-45, факс: (495) 785-05-12, e-mail: info@maditest.ru

МАРКА	KAWASAKI
КОММЕРЧЕСКОЕ НАИМЕНОВАНИЕ	Ninja 250R
ТИП	EX250K
МОДИФИКАЦИИ	K/1A
КАТЕГОРИЯ	L₃
ЭКОЛОГИЧЕСКИЙ КЛАСС	—
КОД ОКП / ТН ВЭД	45 2850 / 8711 20
ЗАЯВИТЕЛЬ И ЕГО АДРЕС	Общество с ограниченной ответственностью " Фудзи моторс "* (ООО " Фудзи моторс "), 121353, г. Москва, Сколковское шоссе, д. 31, стр. 16, Российская Федерация ОГРН: 1027700234650, тел.: (495) 771-66-75, факс: (495) 771-66-75
ИЗГОТОВИТЕЛЬ И ЕГО АДРЕС	KAWASAKI HEAVY INDUSTRIES, LTD., P.O. Box 16, 1-1, Kawasaki-cho Akashi, 673-8666, Japan тел.: (81) 78-922-5039, факс: (81) 78-922-3396
ПРЕДСТАВИТЕЛЬ ИЗГОТОВИТЕЛЯ И ЕГО АДРЕС	Общество с ограниченной ответственностью " Фудзи моторс " (ООО " Фудзи моторс "), 121353, г. Москва, Сколковское шоссе, д. 31, стр. 16, Российская Федерация ОГРН: 1027700234650, тел.: (495) 771-66-75, факс: (495) 771-66-75

* на основании доверенности ООО "Фудзи моторс " от 29.11.2011 г представителем заявителя является ООО «Мир моторов» (236006 г. Калининград, Московский пр-т, 83-89, м-н «Байкер», ОГРН 1063905006516, тел/факс (4012)-531-651)

СБОРОЧНЫЕ ЗАВОДЫ И ИХ
АДРЕСА

KAWASAKI HEAVY INDUSTRIES, LTD.,
P.O. Box 16, 1-1, Kawasaki-cho Akashi, 673-8666, Japan
тел.: (81) 78-922-5039, факс: (81) 78-922-3396
Kawasaki Motors Enterprise (Thailand) Co., Ltd,
Rayong Plant G.K. Land Industrial Park, 119/10 Moo 4,
Tambon Pluak Daeng, Rayong 21140, Thailand
тел.: (66) 38-955-050-058, факс: (66) 38-955-059

ПОСТАВЩИК СБОРОЧНЫХ
КОМПЛЕКТОВ И ЕГО АДРЕС

соответствуют установленным в Российской Федерации требованиям технического регламента о безопасности колесных транспортных средств.

Действие данного ОДОБРЕНИЯ ТИПА ТРАНСПОРТНОГО СРЕДСТВА распространяется на серийно выпускаемую продукцию.

Данное ОДОБРЕНИЕ ТИПА ТРАНСПОРТНОГО СРЕДСТВА без приложений недействительно.

Приложение № 1. Общие характеристики транспортного средства

Приложение № 2. Перечень документов, явившихся основанием для оформления ОДОБРЕНИЯ ТИПА ТРАНСПОРТНОГО СРЕДСТВА

Приложение № 3. Описание маркировки транспортного средства

Приложение № 4. Общий вид транспортного средства на одной странице

ДОПОЛНИТЕЛЬНАЯ ИНФОРМАЦИЯ

отсутствует

Руководитель органа по сертификации

подпись

А.М. Иванов

инициалы, фамилия

ОДОБРЕНИЕ ТИПА ТРАНСПОРТНОГО СРЕДСТВА УТВЕРЖДЕНО.

Внесена запись в реестр за № E-JP.MT20.B.00007.П1 от 23 апреля 2012

Заместитель руководителя

РОССТАНДАРТА

наименование федерального органа
исполнительной власти, выполняющего функции
компетентного административного органа
Российской Федерации в соответствии
с Женевским Соглашением 1958 года

подпись

А.В. Зажигалкин

инициалы, фамилия

E-JP.MT20.B.00007.П1

ОБЩИЕ ХАРАКТЕРИСТИКИ ТРАНСПОРТНОГО СРЕДСТВА

Количество и расположение колес	2, в средней продольной плоскости
Колесная формула / ведущие колеса	2x1, заднее
Схема компоновки транспортного средства	двигатель в базе
Расположение двигателя	ось коленчатого вала перпендикулярна продольной оси транспортного средства
Количество мест для сидения	2
Рама	штампосварная, объемная
Габаритные размеры, мм	
– длина	2085
– ширина	715
– высота	1115
База, мм	1400
Масса транспортного средства в снаряженном состоянии, кг	169
Полная масса транспортного средства, кг	
– технически допустимая	339
Максимальная осевая масса, кг (технически допустимая)	
– на переднюю ось	119
– на заднюю ось	220
<hr/>	
Двигатель (марка, тип)	Kawasaki, EX250KE, бензиновый, 4-х тактный, охлаждение жидкостное
– количество и расположение цилиндров	2, рядное
– рабочий объем цилиндров, см ³	249
– степень сжатия	11,6
Максимальная мощность, кВт (мин ⁻¹) измеренная в соответствии с Директивой ЕС № 95/1	24,0 (11000)
Максимальный крутящий момент, Н·м (мин ⁻¹)	22,0 (8200)
Топливо	бензин с октановым числом не менее 95
Система питания (тип)	многоточечный впрыск топлива
Топливный насос (маркировка)	Keihin, F006
Форсунки (тип, маркировка)	Mitsubishi Electric, EAT 288
Воздушный фильтр (тип, маркировка)	с полиуретановым (Uretane t20) элементом
Глушители шума впуска (маркировка)	Kawasaki, KHI A 143
Система зажигания (тип)	транзисторная
Распределитель (маркировка)	Toyo Denso, 59026-0038
Коммутатор (маркировка)	DENSO, 21175-0199

E-JP.MT20.B.00007.П1

Катушка зажигания (маркировка)	DENSO, JO458
Свечи (маркировка)	NGK, CR8E
Система выпуска и нейтрализации отработавших газов	один глушитель каталитический нейтрализатор отработавших газов
Нейтрализатор (маркировка)	Kawasaki, KHI M 120
Глушитель (маркировка)	Kawasaki, KHI K533
<hr/>	
Трансмиссия (тип)	механическая
Сцепление (марка, тип)	многодисковое, работающее в масле
Коробка передач (марка, тип)	с ножным управлением
– число передач	вперед -6
– передаточные числа	
	I - 2,600
	II - 1,789
	III - 1,409
	IV - 1,160
	V - 1,000
	VI - 0,893
Главная передача (тип, маркировка)	цепная
– передаточное число	3,087
– передаточное число промежуточной передачи	3,071
<hr/>	
Подвеска	
Передняя (описание)	телескопическая подпружиненная вилка с двумя гидравлическими телескопическими амортизаторами
Задняя (описание)	пружинная, рычажная с телескопическим амортизатором
<hr/>	
Рулевое управление (описание)	
– рулевой механизм (тип, маркировка)	—
<hr/>	
Тормозные системы	
Рабочая (описание)	ручной гидравлический привод к тормозному механизму переднего колеса; тормозной механизм дисковый; ножной механический привод к тормозному механизму заднего колеса; тормозной механизм дисковый
Запасная (описание)	каждый контур рабочей тормозной системы
Стояночная (описание)	—
– усилитель (маркировка)	—
– компрессор (маркировка)	—
– тормозные цилиндры (маркировка)	NISSIN

E-JP.MT20.B.00007.П1

Шины	размерность	минимально допустимый индекс нагрузки	скоростная категория	статический радиус, мм
	110/70-17 M/C	54	S или H	281
	130/70-17 M/C	62	S или H	293

Руководитель органа по сертификации

подпись

А.М. Иванов

инициалы, фамилия

SERTAUTO.RU

ОПИСАНИЕ МАРКИРОВКИ ТРАНСПОРТНОГО СРЕДСТВА

1. Место расположения и форма знака обращения на рынке:

Рядом с табличкой изготовителя.

Знак обращения на рынке выполнен в соответствии с Постановлением Правительства Российской Федерации от 19 ноября 2003 г. № 696.

2. Место расположения таблички изготовителя:

На раме, с правой стороны.

3. Место расположения идентификационного номера:

3.1. На табличке изготовителя.

3.2. На рулевой колонке, с правой стороны

4. Структура и содержание идентификационного номера (номеров) транспортных средств:

1	2	3	4	5	6	7	8	9	10	11	12	13	14	15	16	17
J	K	A	E	X	2	5	0	K	K	?	A	?	?	?	?	?

поз. 1 - 3: Международный идентификационный код изготовителя (WMI) – JKA - для KAWASAKI HEAVY INDUSTRIES, LTD.

поз. 4 - 9: Описательная часть - тип транспортного средства - EX250K

поз. 10: Инспекционный код – K

поз. 11: Код сборочного завода (D – Thailand, A – Япония)

поз. 12: Постоянный символ – A

поз. 13 - 17: Производственный номер транспортного средства.

Руководитель органа по сертификации

подпись

А.М. Иванов

инициалы, фамилия

E-JP.MT20.B.00007.П1

ОБЩИЙ ВИД ТРАНСПОРТНОГО СРЕДСТВА

KAWASAKI EX250K (K/1A)

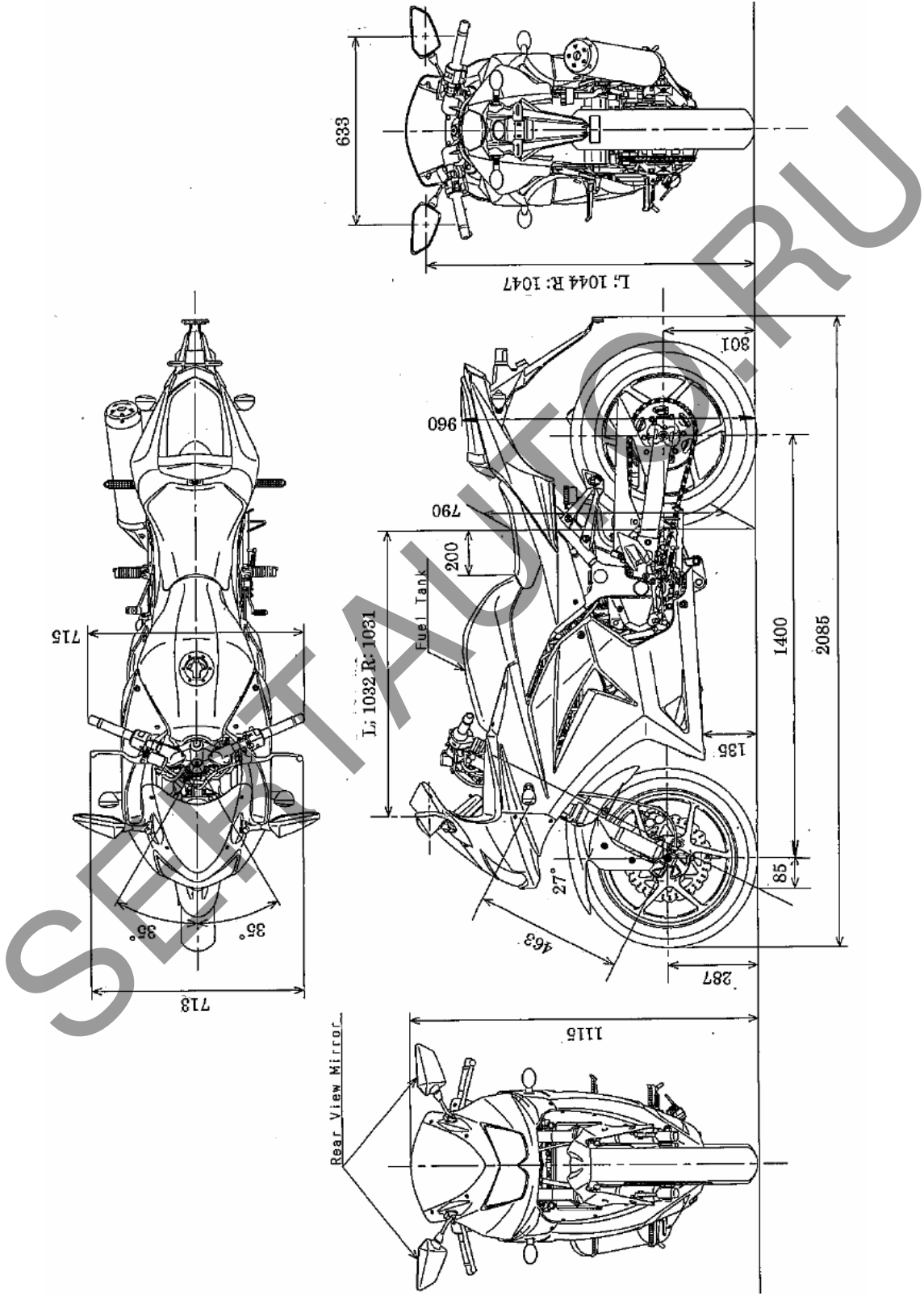

Страница для заполнения полей данных (сначала между знаками вопроса вставляются новые символы, затем удаляются знаки вопроса, поля в тексте обновляются автоматически при печати или предварительном просмотре документа, в тексте номер ОТТС трогать не следует !!!)

ОТТС № **Е-JP.MT20.B.00007.П1**
Бланк № 0004333

SERTAUTO.RU