

**ОРГАН ПО СЕРТИФИКАЦИИ**  
**Межотраслевой фонд "Сертификация автотранспорта САТР" ("САТР-ФОНД")**  
№ РОСС RU.0001.11MT02 от 04.06.2009 г.  
125480, г. Москва, ул. Героев Панфиловцев, 24 (тел. 454-42-27)

**РОСС RU.MT02.E06489P2**

**30** октября \_\_\_\_\_  
**2012 г.**

|   |   |
|---|---|
| Марка транспортного средства                | <b>VOLKSWAGEN</b>   |
| Тип транспортного средства                  | <b>3C</b>   |
| Модификации                                 | <b>—</b>  |
| Коммерческое наименование                   | <b>Passat</b>   |
| Категория транспортного средства            | <b>M<sub>1</sub></b>  |
| Код ОКП                                     | <b>45 1481</b>  |
| Код VIN                                     | <b>XW8???3C?...</b>   |
| Экологический класс                         | <b>4</b>  |
| Заявитель, изготовитель и его адрес         | <b>ООО "ФОЛЬКСВАГЕН Груп Рус", 248926, г. Калуга,<br/>ул. Автомобильная, д. 1, Российская Федерация</b> |
| Поставщик комплектов для сборки и его адрес | <b>Volkswagen AG, DE-38436, Wolfsburg, Germany</b>  |

**ОБЩИЕ ХАРАКТЕРИСТИКИ ТРАНСПОРТНОГО СРЕДСТВА**

|   |  |
|---|--|
| Колесная формула / ведущие колеса       | <b>4 x 2 / передние или 4 x 4 / все</b>  |
| Схема компоновки транспортного средства | <b>переднеприводная или полноприводная;<br/>расположение двигателя - переднее поперечное</b> |
| Тип кузова / количество дверей          | <b>цельнометаллический, несущий,<br/>седан / 4 или универсал / 5</b>                         |
| Количество мест спереди / сзади         | <b>2 / 3</b>   |

## РОСС RU.MT02.E06489P2

| для транспортных средств с кузовом: |                           | седан                                 | универсал                             |
|-------------------------------------|---------------------------|---------------------------------------|---------------------------------------|
| Габаритные размеры, мм              | – длина                   | 4765 (4910 – с буксирным устройством) | 4774 (4910 – с буксирным устройством) |
|                                     | – ширина                  | 1820                                  |                                       |
|                                     | – высота                  | 1447...1492                           | 1456...1537                           |
| База, мм                            | 2709                      |                                       |                                       |
| Колея передних / задних колес, мм   | 1542...1553 / 1541...1559 |                                       |                                       |

## для транспортных средств с кузовом седан:

| Двигатель | Масса снаряженного транспортного средства (по ГОСТ Р 52051-2003), кг | Полная масса транспортного средства, кг | Максимальная масса, кг, приходящаяся |               | Допустимая масса прицепа, кг |              |
|-----------|--|---|--------------------------------------|---------------|------------------------------|--------------|
|           |  |   | на переднюю ось                      | на заднюю ось | с тормозами                  | без тормозов |
| ВХЕ       | 1497...1691  | 2030                                    | 1020...1070                          | 960...1010    | 1500                         | 740          |
| ВКР       | 1529...1823  | 2060...2160                             | 1050...1130                          | 960...1080    | 2000                         | 750          |
| ВСЕ       | 1418...1590  | 1950                                    | 940...990                            | 960...1010    | 1300                         | 700          |
| ВЗВ       | 1492...1734  | 2050...2070                             | 1080...1100                          | 1020          | 1500                         | 750          |
| СВАВ      | 1523...1843  | 2040...2200                             | 1120...1140                          | 1020          | 1800                         | 750          |
| СДАВ      | 1469...1705  | 2030...2060                             | 1080...1110                          | 980...1020    | 1500                         | 750          |
| СГЯА      | 1472...1721  | 2030...2060                             | 1080...1110                          | 1000          | 1500                         | 750          |

## для транспортных средств с кузовом универсал:

| Двигатель | Масса снаряженного транспортного средства (по ГОСТ Р 52051-2003), кг | Полная масса транспортного средства, кг | Максимальная масса, кг, приходящаяся |               | Допустимая масса прицепа, кг |              |
|-----------|--|---|--------------------------------------|---------------|------------------------------|--------------|
|           |  |   | на переднюю ось                      | на заднюю ось | с тормозами                  | без тормозов |
| ВХЕ       | 1552...1728  | 2100                                    | 1020...1070                          | 1030...1080   | 1500                         | 750          |
| ВКР       | 1585...1889  | 2140...2240                             | 1050...1130                          | 1040...1160   | 2000                         | 750          |
| ВСЕ       | 1473...1655  | 2030                                    | 940...990                            | 1040...1090   | 1300                         | 730          |
| ВЗВ       | 1534...1796  | 2130...2150                             | 1080...1100                          | 1100          | 1500                         | 750          |
| СВАВ      | 1559...1913  | 2160...2270                             | 1120...1140                          | 1100          | 1800                         | 750          |
| СДАВ      | 1527...1767  | 2110...2140                             | 1080...1110                          | 1040...1100   | 1500                         | 750          |
| СГЯА      | 1530...1774  | 2110...2140                             | 1080...1110                          | 1080          | 1500                         | 750          |

| Двигатель (марка, тип)                                  | Volkswagen                            |                      |                      |                      |
|---|---------------------------------------|----------------------|----------------------|----------------------|
|   | BSE                                   | BZB                  | СГЯА                 | СДАВ                 |
|   | четырёхтактный, бензиновый            |                      |                      |                      |
|   | BSE                                   | BZB                  | СГЯ                  | СДА                  |
|   | 4, рядное                             |                      |                      |                      |
| - обозначение на блоке двигателя                        |                                       |                      |                      |                      |
| - количество и расположение цилиндров                   |                                       |                      |                      |                      |
| - рабочий объем, см <sup>3</sup>                        | 1595                                  | 1798                 | 1798                 | 1798                 |
| - степень сжатия  | 10.5                                  | 9.8                  | 9.8                  | 9.8                  |
| - максимальная мощность, кВт (мин <sup>-1</sup> )       | 75<br>(5600)                          | 118<br>(5000...6200) | 112<br>(5000...6200) | 112<br>(4500...6200) |
| - максимальный крутящий момент, Нм (мин <sup>-1</sup> ) | 148<br>(3800)                         | 250<br>(1500...4200) | 250<br>(1500...4200) | 250<br>(1500...4500) |
| Топливо   | бензин с октановым числом не менее 95 |                      |                      |                      |

## РОСС RU.MT02.E06489P2

| для двигателей:   | BSE   | BZB                       | CGYA   | CDAB                           |
|---|---|---------------------------|--|--------------------------------|
| <b>Система питания</b>                                    | впрыск топлива с электронным управлением                                |                           |  |                                |
| Система впрыска (марка, тип)                              | Siemens, Simos  | Bosch, Motronic           | Bosch, Motronic  | Bosch, Motronic                |
| Блок управления (марка, тип)                              | 06A 906 033 AT  | 06J 906 026xx             | 06J 906 026xx  | 06J 906 026xx                  |
| Турбокомпрессор (марка, тип)                              | —   | BWTS, KKK, KK3, 3K-Warner | BWTS, KKK, KK3, K03, 3K-Warner                               | BWTS, KKK, KK3, K03, 3K-Warner |
| Воздушный фильтр (марка, тип)                             | VW, с сухим бумажным элементом  |                           |  |                                |
|   | 1K0 183   |                           | 1K0 183 B  |                                |
| <b>Система зажигания</b>                                  | VW/Audi, микропроцессорная  |                           |  |                                |
| Катушка зажигания (марка, тип)                            | VW, RU4 (x4)  |                           | VW, S3 (x4)  |                                |
| Свечи зажигания (марка, тип)                              | VW, R0, R1, R5 или аналогичные, производства Bosch, NGK, Champion, Beru |                           |  |                                |
| <b>Система выпуска и нейтрализации отработавших газов</b> | VW, два глушителя и система нейтрализации отработавших газов            |                           |  |                                |
| Первый глушитель (марка, тип)                             | 3C0 119 E   | 3C0 119 A                 | 3C0 119 A  | 3C0 119 A                      |
| Второй глушитель (марка, тип)                             | 3C0 120 G   | 3C0 120 C                 | 3C0 120 C  | 3C0 120 C                      |
| Нейтрализаторы (марка, тип)                               | 1K0 178 M   | 1K0 166 D? + 1K0 178 H?   | 1K0 166 D? + 1K0 178 H?                                      | 1K0 166 D? + 1K0 178 H?        |
| <b>Двигатель</b> (марка, тип)                             | Volkswagen  |                           |  |                                |
|   | BXE   | BKP                       | CBAВ   |                                |
|   | четырёхтактный дизель   |                           |  |                                |
| - обозначение на блоке двигателя                          | BXE   | BKP                       | CBA  |                                |
| - количество и расположение цилиндров                     | 4, рядное   |                           |  |                                |
| - рабочий объем, см <sup>3</sup>                          | 1896  | 1968                      | 1968   |                                |
| - степень сжатия  | 18.5  | 18.5                      | 16.5   |                                |
| - максимальная мощность, кВт (мин <sup>-1</sup> )         | 77 (4000)   | 103 (4000)                | 103 (4200)   |                                |
| - максимальный крутящий момент, Нм (мин <sup>-1</sup> )   | 250 (1900)  | 320 (1750...2500)         | 320 (1750...2500)  |                                |
| Топливо   | дизельное с цетановым числом не менее 51                                |                           |  |                                |
| <b>Система питания</b>                                    | впрыск топлива под давлением  |                           |  |                                |
| Блок управления (марка, тип)                              | 03G 906 021 LR  | 03G 906 018 CR            | 03L 906 022 xx   |                                |
| Насос-форсунки (марка, тип)                               | Bosch, PDB016   | Siemens, PPD002           | —  |                                |
| ТНВД (марка, тип)   | —   | —                         | Bosch  |                                |
| Форсунки (марка, тип)                                     | —   | —                         | Bosch, B001, CBV 001, 03L 130 277                            |                                |
| Турбокомпрессор (марка, тип)                              | Garrett, GT 1646 V  | Garrett, GT 1749 VA       | HTT, 3K-Warner, KK3, KKK; BWTS, BV 43 B; Garrett, GTB 1546 V |                                |
| Воздушный фильтр (марка, тип)                             | VW, 1K0 183 B, с сухим бумажным элементом                               |                           |  |                                |

РОСС RU.MT02.E06489P2

| для двигателей:   | ВХЕ   |  | ВКР   |  | СВАВ  |  |
|---|---|--|---|--|---|--|
| <b>Система выпуска и нейтрализации отработавших газов</b> | VW, два глушителя и система нейтрализации отработавших газов                                  |  |   |  |   |  |
| Первый глушитель (марка, тип)                             | 3C0 118 D / E   |  | 3C0 118 D/E (мод. 4x2) или 3C0 119 H/M (мод. 4x4) |  | 3C0 118 E (мод. 4x2) или 3C0 119 T (мод. 4x4)   |  |
| Второй глушитель (марка, тип)                             | 3C0 120   |  | 3C0 120 A/Q (мод. 4x2) или 3C0 120 J (мод. 4x4)   |  | 3C0 120 Q/S (мод. 4x2) или 3C0 120 J (мод. 4x4) |  |
| Нейтрализатор (марка, тип)                                | 1K0 178 D   |  | 1K0 178 D (мод. 4x2) 1K0 178 J (мод. 4x4)         |  | 5N0 166 B/C                                     |  |
| Фильтр твердых частиц (марка, тип)                        | —   |  | —   |  | 5N0 181 A/B                                     |  |
| для транспортных средств с двигателями:                   | BSE   |  | ВХЕ   |  | ВЗВ, CGYA, CDAB                                 |  |
| <b>Трансмиссия</b>  | механическая  |  |   |  | гидромеханическая                               |  |
| <b>Сцепление</b> (марка, тип)                             | сухое, однодисковое, с тросовым приводом  |  | двойное многодисковое, работающее в масле         |  | —   |  |
| <b>Коробка передач</b> (марка, тип)                       | FM5AH008  |  | FM5A4032  |  | FD7AM006  |  |
|   | с ручным управлением  |  | автоматическая, с возможностью ручного управления |  | автоматическая                                  |  |
| - число передач   | вперед – 5, назад – 1   |  | вперед – 7, назад – 1                             |  | вперед – 6, назад – 1                           |  |
| - передаточные числа                                      |   |  |   |  |   |  |
| I -   | 3.455   |  | 3.778   |  | 3.765   |  |
| II -  | 1.955   |  | 2.063   |  | 2.273   |  |
| III -   | 1.281   |  | 1.304   |  | 1.531   |  |
| IV -  | 0.927   |  | 0.903   |  | 1.122   |  |
| V -   | 0.706   |  | 0.700   |  | 1.176   |  |
| VI -  | —   |  | —   |  | 0.951   |  |
| VII -   | —   |  | —   |  | 0.795   |  |
| 3.X -   | 3.182   |  | 3.600   |  | 4.170   |  |
| <b>Главное передача</b> (марка, тип)                      | Volkswagen AG, цилиндрическая, косозубая (передняя) + гипоидная (задняя, для модификаций 4x4) |  |   |  |   |  |
| - передаточное число                                      | 5.067   |  | 3.647   |  | 4.438 / 3.227** / 4.176***                      |  |
|   |   |  |   |  | 4.118 / 3.043*                                  |  |
|   |   |  |   |  | 3.683   |  |

\* - при включении 5-ой, 6-ой передач и передачи заднего хода;

\*\* - при включении 5-ой, 6-ой и 7-ой передач;

\*\*\* - при передаче заднего хода.

## POCC RU.MT02.E06489P2

| для транспортных средств с двигателями: | <b>ВКР</b>   | <b>ВЗВ,<br/>СГYA,<br/>СДАВ</b> | <b>СВАВ</b>       | <b>ВЗВ,<br/>СГYA</b> | <b>СВАВ</b>       |
|---|--|--------------------------------|-------------------|----------------------|-------------------|
| <b>Трансмиссия</b>                      | механическая   |                                |                   |                      |                   |
| <b>Сцепление</b> (марка, тип)           | сухое, однодисковое, с тросовым приводом   |                                |                   |                      |                   |
| <b>Коробка передач</b><br>(марка, тип)  | AM62Q007   | FM62S002                       | FM62Q009          | FM62Q024             | FM62Q025          |
| - число передач                         | с ручным управлением   |                                |                   |                      |                   |
| - передаточные числа                    | вперед – 6, назад – 1  |                                |                   |                      |                   |
| I -                                     | 3.769  | 3.778                          | 3.769             | 3.769                | 3.769             |
| II -                                    | 2.087  | 2.063                          | 2.087             | 2.087                | 1.958             |
| III -                                   | 1.324  | 1.455                          | 1.324             | 1.469                | 1.257             |
| IV -                                    | 0.911  | 1.107                          | 0.977             | 1.088                | 0.870             |
| V -                                     | 0.902  | 0.875                          | 0.975             | 1.108                | 0.857             |
| VI -                                    | 0.756  | 0.725                          | 0.814             | 0.912                | 0.717             |
| 3.X -                                   | 4.549  | 3.600                          | 4.549             | 4.549                | 4.549             |
| <b>Главная передача</b> (марка, тип)    | Volkswagen AG, цилиндрическая, косозубая (передняя)<br>+ гипоидная (задняя, для модификаций 4x4) |                                |                   |                      |                   |
| - передаточное число                    | 3.875 /<br>3.100*  | 3.647                          | 3.450 /<br>2.760* | 3.684 /<br>2.917*    | 3.450 /<br>2.760* |

\* - при включении 5-ой, 6-ой передач и передачи заднего хода.

|  |  |
|--|--|
| <b>Подвеска</b>                        | VW   |
| - передняя                             | независимая, на поперечных рычагах, пружинная, с гидравлическими телескопическими амортизаторами, со стабилизатором поперечной устойчивости  |
| - задняя                               | независимая, пружинная, на поперечных рычагах, с гидравлическими телескопическими амортизаторами, со стабилизатором поперечной устойчивости  |
| <b>Рулевое управление</b> (марка, тип) | VW, рулевой механизм “шестерня - рейка”, с электроусилителем   |
| <b>Тормозные системы</b>               | VW   |
| - рабочая (марка, тип)                 | гидравлическая, двухконтурная, с диагональным разделением на контуры, с усилителем; с АБС, с электронным распределением тормозного усилия (EBV), тормозные механизмы всех колес – дисковые |
| - запасная (марка, тип)                | каждый контур рабочей тормозной системы  |
| - стояночная (марка, тип)              | механический (тросовый) привод к тормозным механизмам задних колес   |

РОСС RU.MT02.E06489P2

| Марка | Размер         | Индекс несущей способности | Категория скорости |
|-------|----------------|----------------------------|--------------------|
| —     | 205/50 R17 M+S | 93                         | H                  |
| —     | 205/55 R16     | 91                         | H или V или W      |
| —     | 205/55 R16     | 94                         | V                  |
| —     | 215/55 R16     | 93                         | H или V или W      |
| —     | 235/45 R17     | 94                         | ◆ H или V или W    |
| —     | 235/40 R18     | 95                         | Y                  |

**Оборудование транспортного средства**

кондиционер (хладагент R134A), холодильник, навигационная система, подготовка под установку телефона, бортовой компьютер, противобуксовочная система (ASR), акустическая система парковки (APS), стереосистема, CD-проигрыватель, CD-чейнджер, подъёмно-сдвижной люк в крыше с электрическим приводом со встроенной солнечной батареей, система крепления детского сиденья „ISOFIX“, электронное противоугонное устройство, съёмное тягово-сцепное устройство, дистанционное управление гаражными воротами, подушка безопасности, багажник на крыше, крепление для перевозки велосипедов

**VOLKSWAGEN 3C**

Описание маркировки транспортного средства приведено в приложении № 2.  
Общие виды транспортных средств на 2 листах приведены в приложении № 3.

**Б.В. Кисуленко**

**С.В. Пугачев**

□ □ □ □ □ □ □ □ " 11 " января 2010 г.

## РОСС RU.MT02.E06489P2

Приложение № 2 к "одобрению типа транспортного средства"

## ОПИСАНИЕ МАРКИРОВКИ ТРАНСПОРТНОГО СРЕДСТВА

## 1. Место расположения и форма знака соответствия:

На табличке изготовителя или рядом с ней или в багажном отсеке в нише запасного колеса или на задней стойке двери водителя.

Знак соответствия выполнен по ГОСТ Р 50460-92 с указанием номера данного "одобрения типа транспортного средства".

## 2. Место расположения таблички изготовителя:

В основании средней левой стойки кузова.

## 3. Место расположения идентификационного номера (VIN):

## 3.1. На табличке изготовителя.

## 3.2. В подкапотном пространстве, на горизонтальной поверхности брызговика правого переднего колеса, в зоне петли капота.

## 3.3. Под ветровым стеклом в нижнем левом углу.

## 4. Структура и содержание идентификационного номера (номеров) транспортных средств:

|   |   |   |   |   |   |   |   |   |    |    |    |    |    |    |    |    |
|---|---|---|---|---|---|---|---|---|----|----|----|----|----|----|----|----|
| 1 | 2 | 3 | 4 | 5 | 6 | 7 | 8 | 9 | 10 | 11 | 12 | 13 | 14 | 15 | 16 | 17 |
| X | W | 8 | ? | ? | ? | 3 | C | ? | ?  | ?  | ?  | ?  | ?  | ?  | ?  | ?  |

поз. 1 - 3: Международный код изготовителя (WMI):

**XW8** – ООО "ФОЛЬКСВАГЕН Груп Рус", Российская Федерация.

поз. 4 - 6: Постоянная часть идентификационного номера:

**Z** или контрольный символ **от 0 до 9** или **X**.

поз. 7 - 8: Обозначение типа транспортного средства: **3C** – Passat.

поз. 9: Постоянная часть идентификационного номера:

**Z** или контрольный символ **от 0 до 9** или **X**.

поз. 10: Обозначение модельного года согласно ГОСТ Р 51980.

поз. 11: Обозначение местонахождения завода-изготовителя:

**E** или **G** – Калуга, Российская Федерация.

поз. 12 - 17: Производственный номер транспортного средства.

## VOLKSWAGEN 3C (Passat) – седан

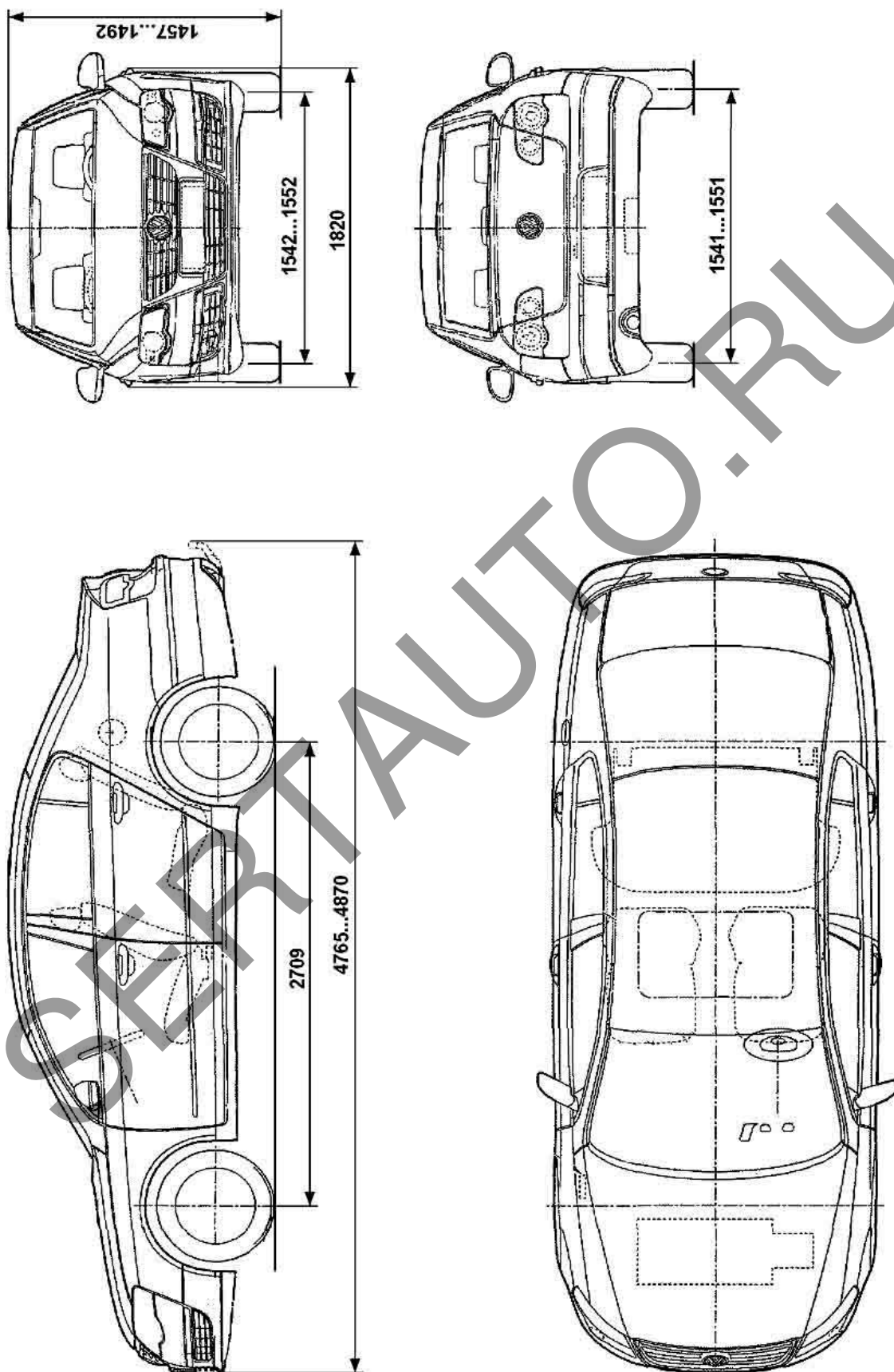



## VOLKSWAGEN 3C (Passat) – универсал

