

ОРГАН ПО СЕРТИФИКАЦИИ
Межотраслевой фонд "Сертификация автотранспорта САТР" ("САТР-ФОНД")
№ РОСС RU.0001.11MT02 от 04.06.2009 г.
125480, г. Москва, ул. Героев Панфиловцев, 24 (тел. 454-42-27)

РОСС GB.MT02.E06651

18 января 2013

Марка транспортного средства	JAGUAR
Тип транспортного средства	NNA
Модификации	3.0 V6 D, 5.0 V8, 5.0 V8 Supercharged
Коммерческое наименование	Jaguar XJ
Категория транспортного средства	M₁
Код ТН ВЭД	8703 24 (5.0 V8, 5.0 V8 Supercharged) 8703 33 (3.0 V6 D)
Код VIN	SAJAA????...
Экологический класс	4
Заявитель, представитель изготовителя и его адрес	ООО "Ягуар Ленд Ровер", 141400, Московская область, г. Химки, ул. Ленинградская, владение 39, строение 5, Российская Федерация
Изготовитель и его адрес	Jaguar Cars Limited, Abbey Road, Whitley, Coventry, CV3 4LF, United Kingdom
Сборочный завод и его адрес	Jaguar Cars Limited, Chester Road, Castle Vale, Birmingham, B35 7RA, United Kingdom

ОБЩИЕ ХАРАКТЕРИСТИКИ ТРАНСПОРТНОГО СРЕДСТВА

Колесная формула / ведущие колеса	4 x 2 / задние
Схема компоновки транспортного средства	классическая, расположение двигателя - переднее продольное
Тип кузова / количество дверей	несущий, седан / 4
Количество мест спереди / сзади	2 / 3

РОСС GB.MT02.E06651

Для автомобилей:	с короткой базой			с длинной базой		
с двигателем:	306DT	508PN	508PS	306DT	508PN	508PS
Габаритные размеры, мм						
– длина	5127			5252		
– ширина	1899			1899		
– высота	1456			1457		
База, мм	3032			3157		
Колея передних / задних колес, мм	1626 / 1604 или 1623 / 1612					
Масса снаряженного транспортного средства, кг (по ГОСТ Р 52051-2003)	1844... 2015	1813... 1968	1939... 2038	1879... 2027	1834... 1969	1955... 2058
Полная масса транспортного средства, кг	2365	2300	2365	2365	2335	2390
Полная масса, приходящаяся						
– на переднюю ось, кг	1124	1067	1115	1136	1090	1140
– на заднюю ось, кг	1241	1233	1250	1229	1245	1250
Допустимая полная масса прицепа, кг	буксировка прицепа не предусмотрена					
Для модификаций:	5.0 V8		5.0 V8 Supercharged			
Двигатель (марка, тип)	508PN		508PS			
– количество и расположение цилиндров	Jaguar Cars Limited, четырехтактный, бензиновый 8, V-образное					
– рабочий объем, см ³	5000					
– степень сжатия	11.5		9.5		9.5	
Максимальная мощность, кВт (мин ⁻¹)	283 (6500)		346 (6000...6500)		375 (6000...6500)	
Максимальный крутящий момент, Нм (мин ⁻¹)	515 (3500)		575 (2500...5500)		625 (2500...5500)	
Топливо	бензин с октановым числом не менее 95					
Система питания	непосредственный впрыск топлива с электронным управлением					
Система впрыска (марка, тип)	Bosch					
Блок управления впрыском (марка, тип)	AW93 14C204 YT?		AW93 14C204 RT?, AW93 14C204 ZT?			
Нагнетатель воздуха (марка, тип)	—		Eaton, механический			
Воздушный фильтр (марка, тип)	8X23-9600-??		8X23-9600-??			
	Visteon, с бумажным элементом					

РОСС GB.MT02.E06651

Система зажигания	Denso (для 508PN) или Bosch (для 508PS), электронная, бесконтактная
Блок управления зажиганием (марка, тип)	совмещен с блоком управления впрыском топлива
Катушки зажигания (марка, тип)	Denso, 8W93-12A366-D?, установлены на свечах зажигания
Свечи зажигания (марка, тип)	NGK, ILKAR6C10
Система выпуска и нейтрализации отработавших газов	два основных и один дополнительный глушитель; два нейтрализатора отработавших газов
Основной глушитель (марка, тип)	2ZGA (x2)
Дополнительный глушитель (марка, тип)	2YFA (для 508PN) или 2ZFA (для 508PS)
Нейтрализаторы (марка, тип)	2YAA (x2)
Для модификации: 3.0 V6 D	
Двигатель (марка, тип)	Jaguar Cars Limited, 306DT, четырехтактный дизель
– количество и расположение цилиндров	6, V-образное
– рабочий объем, см ³	2993
– степень сжатия	16.0
Максимальная мощность, кВт (мин ⁻¹)	202 (4000)
Максимальный крутящий момент, Нм (мин ⁻¹)	600 (2000)
Топливо	дизельное
Система питания	непосредственный впрыск топлива с общей рампой и электронным управлением
Система впрыска (марка, тип)	Bosch
Блок управления впрыском (марка, тип)	9X2Q-12A650 PAD
ТНВД (марка, тип)	9X2Q-9B395 C?
Форсунки (марка, тип)	9X2Q-9K546 D?
Турбокомпрессор (марка, тип)	Garrett, AX2Q 6K682-C?, AX2Q 6K682-B?
Воздушный фильтр (марка, тип)	Visteon, 4R83-9600-?, с бумажным элементом
Система выпуска и нейтрализации отработавших газов	два глушителя; система нейтрализации отработавших газов
Глушитель (марка, тип)	2XGA (x2)
Нейтрализатор (марка, тип)	2XAA
Фильтр частиц (марка, тип)	2XKA

РОСС GB.MT02.E06651

<u>Трансмиссия</u>	гидромеханическая
Коробка передач (марка, тип)	ZF, 6HP28, автоматическая
– число передач	вперед - 6, назад - 1
– передаточные числа	
	I - 4.171
	II - 2.340
	III - 1.521
	IV - 1.143
	V - 0.867
	VI - 0.691
	3.X. - 3.403
Главная передача (марка, тип)	Jaguar, гипоидная
– передаточное число	3.31 (для мод. 5.0 V8, 5.0 V8 Supercharged) или 2.73 (для мод. 3.0 V6 D)

Подвеска

- передняя независимая, пружинная, рычажная, с гидравлическими телескопическими амортизаторами и стабилизатором поперечной устойчивости
- задняя независимая, с пневматическими элементами, рычажная, с гидравлическими телескопическими амортизаторами и стабилизатором поперечной устойчивости

Рулевое управление (марка, тип) ZF, рулевой механизм типа “шестерня - рейка”, с гидроусилителем

Тормозные системы

- рабочая (марка, тип) гидравлический двухконтурный привод с диагональным разделением на контуры, с АБС; тормозные механизмы всех колес - дисковые
- запасная (марка, тип) каждый контур рабочей тормозной системы
- стояночная (марка, тип) механический или электромеханический привод к тормозным механизмам задних колес

Шины

Код шины	Марка	Размер	Индекс несущей способности	Категория скорости
A	—	245/50 R18 X/L	104	Y
B		275/45 R18 X/L	104	
C		245/45 R19 X/L	102	
D		275/40 R19 X/L	105	
E		245/40 R20 X/L	99	M
F		275/35 R20 X/L	102	
G		135/80 R18 (зимние)	104	
H		135/70 R19 (зимние)	105	

РОСС GB.MT02.E06651

Модификации	Коды допускаемых к установке шин (передних / задних)
3.0 V6 D, 5.0 V8	A/B, C/D, E/F, G/G
5.0 V8 Supercharged	C/D, E/F, H/H

Оборудование транспортного средства

электропривод и обогрев наружных зеркал заднего вида, система сигнализации с дистанционным управлением, иммобилайзер, система кондиционирования воздуха (хладагент R134a)

JAGUAR NAA

Описание маркировки транспортного средства приведено в приложении № 2.
Общий вид транспортного средства на одном листе приведен в приложении № 3.

Б.В. Кисуленко

С.В. Пугачев

Действует с "18" января 2010 г.

РОСС GB.MT02.E06651

Приложение № 2 к "одобрению типа транспортного средства"

ОПИСАНИЕ МАРКИРОВКИ ТРАНСПОРТНОГО СРЕДСТВА

1. Место расположения и форма знака соответствия:
В проеме левой передней двери, на средней стойке.
Знак соответствия выполнен по ГОСТ Р 50460-92 с указанием номера данного "одобрения типа транспортного средства".
2. Место расположения таблички изготовителя:
В передней части проема передней левой двери, на передней стойке.
3. Место расположения идентификационного номера (VIN):
 - 3.1. На табличке изготовителя.
 - 3.2. В салоне, на перегородке между салоном и багажным отделением под спинкой правого заднего сиденья.
4. Структура и содержание идентификационного номера (номеров) транспортных средств:

1	2	3	4	5	6	7	8	9	10	11	12	13	14	15	16	17
S	A	J	A	A	?	?	?	?	?	?	?	?	?	?	?	?

- поз. 1 - 3: WMI (международный код изготовителя):
SAJ - Jaguar Cars Limited, United Kingdom.
- поз. 4: Код торгового названия, региона поставки и системы подушек безопасности:
A – все страны кроме США, Канады, Японии и Мексики.
- поз. 5: Код типа трансмиссии и расположения рулевого управления:
A - автоматическая, левое расположение рулевого колеса.
- поз. 6 - 7: Уровень комплектации: **10, 12, 16, 18, 20, 22, 26** или **28**.
- поз. 8: Код типа двигателя:
P – двигатель бензиновый объемом 5.0 л;
R – двигатель бензиновый объемом 5.0 л, с нагнетателем воздуха (625 Нм, 375 кВт);
J – двигатель бензиновый объемом 5.0 л, с нагнетателем воздуха (575 Нм, 346 кВт);
2 – дизель объемом 3.0 л.
- поз. 9: Контрольный символ.
- поз. 10: Модельный год согласно ISO 3779-83.
- поз. 11: Код модельного ряда: **L, M** или **N**.
- поз. 12 - 17: Производственный номер транспортного средства.



Product Assurance Department

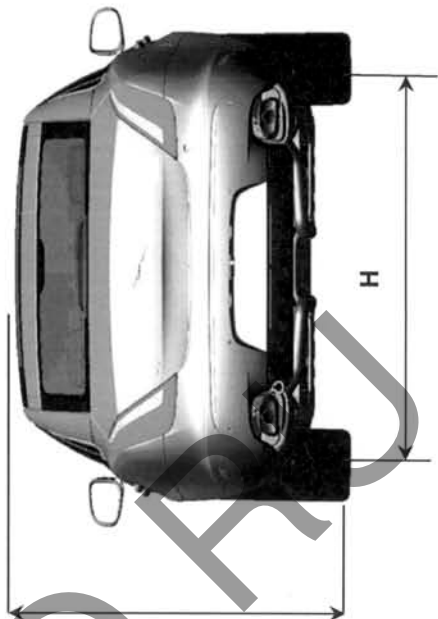

Item	Dimensions (minimum-maximum)		Comments
	SWB	LWB	
A. Front Overhang	890	890	Without no. plate plinth
B. Wheelbase	3032	3157	
C. Rear Overhang	1205	1205	
D. Overall Length	5127	5252	Without no. plate plinth
E. Width (incl. mirrors)	2105	2105	
F. Width (excl. mirrors)	1899	1899	
G. Track (front)	1623 - 1626	1623 - 1626	
H. Track (rear)	1604 - 1612	1604 - 1612	
I. Height	1456	1457	At kerb weight