

**ОРГАН ПО СЕРТИФИКАЦИИ**  
продукции машиностроения ВНИИНМАШ (ОС "ПРОММАШ")  
№ РОСС RU.0001.11АЯ04 от 20.03.2008 г.  
123007, г. Москва, ул. Шеногина, д. 4, тел. (499) 256-14-77, (499) 259-74-85

**РОСС NL.АЯ04.Е01799**

Марка транспортного средства	Heering
Тип транспортного средства	<b>TZA 230, TZS 230, TZA 232, TZS 232, TZA 122, TZS 122, AZS 220, AZS 328, TZA 339, TZS 339</b>
Модификации	—
Коммерческое наименование	—
Шасси транспортного средства	D.R.A.C.O., TZA 230, TZS 230, TZA 232, TZS 232, TZA 122, TZS 122, AZS 220, AZS 328, TZA 339, TZS 339
Категория транспортного средства	O <sub>4</sub>
Код ТН ВЭД	8716 39
Код VIN	XL9TZS232AD074034, XL9TZS232AD074035, с XL9?Z????D074401 по XL9?Z????D074498
Заявитель, изготовитель и его адрес	Heering Vaassen BV, Spinfondsweg 4, NL-8171 NV, The Netherlands

---

**ОБЩИЕ ХАРАКТЕРИСТИКИ ТРАНСПОРТНОГО СРЕДСТВА**

Количество осей / колес	2/4 (для TZA 230, TZS 230) 2/8 (для TZA 232, TZS 232, AZS 220) 1/4 (для TZA 122, TZS 122) 3/6 (для TZA 339, TZS 339) 3/12 (для AZS 328, TZA 339, TZS 339)
Исполнение грузозачного пространства	прицепы и полуприцепы с гидробортами
Назначение	фургон изотермический DHollandia для перевозки скоропортящихся продуктов, замороженных продуктов, однодневных цыплят

---

РОСС NL.AЯ04.E01799

для моделей на шасси:	D.R.A.C.O.					
	TZA 230, TZS 230	TZA 232, TZS 232	TZA 122, TZS 122	AZS 220	AZS 328	TZA 339, TZS 339
<b>Габаритные размеры, мм</b>						
– длина	14150 max		13750 max	12000 max		13750 max
– ширина	2600 max					
– высота	4000 max					
База, мм	(7000-8600)+ (1310-1810)	6000-9500	4500-7000	4500- 7000+	4500- 7000+ (1310- 1810)	6500- 8100+1310 +1310 (для TZS 339) (6500- 8100)+ 1310+ (1310- 1810) (для TZA 339)
Колея колес, мм	1844 (для шин 385/55R 22.5, 385/65 R 22.5) 2040 (для шин 275/70R 22.5)					
Масса снаряженного транспортно- го средства, кг (по ГОСТ Р 52051-2003)	6700-32000		5800-22000	6500-20000	6900-28000	7800-39000
Максимальная допустимая масса транспортного средст- ва, кг	30000	32000	22000	20000	28000	39000
Максимальная допустимая масса транспортного средст- ва, приходящаяся:						
- на первую ось, кг	9000	10000	10000	10000	10000	9000
- на вторую ось, кг	9000	10000	—	10000	9000	9000
- на третью ось, кг	—	—	—	—	9000	9000
- на сцепное устройство, кг	12000		—	—	—	12000
<b>Подвеска</b>	SAF, зависимая, пневматическая					

РОСС NL.АЯ04.Е01799

<b>Тормозные системы</b> – рабочая (марка, тип)  – стояночная (марка, тип)	Wabco, пневматический привод, одно- или двухконтурная, тормозные механизмы всех колес - барабанные или дисковые, EBS, с АБС	
	тормозные механизмы с приводом от пружинных энергоаккумуляторов (TZA 122, TZA 230, TZA 232, TZA 339, TZA 339) тормозные механизмы 1-ой оси или 2-ой оси, или 1-ой и 2 осей (TZA 230, TZA 232, TZA 339) тормозные механизмы 2-ой оси или 3-ей оси, или 1-ой и 2-ой осей, или 1-ой и 3-ей осей с приводом от пружинных энергоаккумуляторов (TZA 339, TZA 339) тормозные механизмы 1 и 2-ой осей с приводом от пружинных энергоаккумуляторов (AZS220) тормозные механизмы 1 и 2-ой осей или 2-ой и 3-ей осей с приводом от пружинных энергоаккумуляторов (AZS 328)	
для моделей на шасси:	D.R.A.C.O.	
	TZA 230, TZA 232, TZA 339, TZA 339	TZA 230, TZA 232, TZA 339, TZA 339
<b>Шины</b>		
– размерность	385/55R 22.5, 385/65 R 22.5	275/70R 22.5
– индекс несущей способности	160	148/145
– категория скорости	К	М

При проезде транспортных средств Hering TZA 230, TZA 232, TZA 339, TZA 339, TZA 339 по дорогам общего пользования, а также по улицам городов и населенных пунктов, должны быть выполнены требования «Инструкции по перевозке крупногабаритных и тяжеловесных грузов автомобильным транспортом по дорогам Российской Федерации».

Действие данного «Одобрения типа транспортного средства» распространяется на партию транспортных средств в количестве 100 (ста) шт. с номерами VIN XL9TZA232AD074034, XL9TZA232AD074035, и с XL9TZA232AD074401 по XL9TZA232AD074498.

Hering **TZA 230, TZA 232, TZA 339, TZA 339, TZA 339, TZA 339, TZA 339, TZA 339, TZA 339, TZA 339**

Описание маркировки транспортного средства приведено в приложении 2.  
Общие виды транспортного средства на 8 листах приведены в приложении 3.

Зам.

А.В. Куликов

А.В. Зажигалкин

Действует с «06» апреля 2010 г.

Приложение № 2 к "одобрению типа транспортного средства"

### ОПИСАНИЕ МАРКИРОВКИ ТРАНСПОРТНОГО СРЕДСТВА

1. Место расположения и форма знака соответствия:  
На табличке изготовителя.  
Знак соответствия выполнен по ГОСТ Р 50460-92 с указанием номера данного "одобрения типа транспортного средства".
2. Место расположения таблички изготовителя:  
На лонжероне рамы справа.
3. Место расположения идентификационного номера (код VIN):
  - 3.1. На табличке изготовителя.
  - 3.2. На лонжероне рамы справа.
4. Структура и содержание идентификационного номера (номеров) транспортных средств:

1	2	3	4	5	6	7	8	9	10	11	12	13	14	15	16	17
X	L	9	?	Z	?	?	?	?	?	D	0	7	4	?	?	?

- поз. 1 - 3: международный код изготовителя (WMI):  
XL9 - код изготовителя (см. также поз. 12-14), указывающий на то, что объем его производства не превышает 500 ед. в год
- поз. 4: обозначение вида транспортного средства:  
«А» - полуприцеп  
«Т» - прицеп
- поз. 5: «Z» - код конструкции надстройки
- поз. 6: тип осей:  
«S» - неразрезные мосты  
«А» - поворотная последняя сзади ось
- поз. 7: количество осей: «1», «2», «3»
- поз. 8-9: обозначение индекса допустимой нагрузки
- поз. 10: код года выпуска согласно ISO 3779:2009
- поз. 11: код производителя шасси: «D» - D.R.A.C.O.
- поз. 12-14: «074» - код производителя шасси (совместно с WMI): 074 - B.V. D.R.A.C.O., The Netherlands
- поз. 15 - 17: производственный номер транспортного средства

РОСС NL.АЯ04.Е01799

Приложение №3 к «одобрению типа транспортного средства»

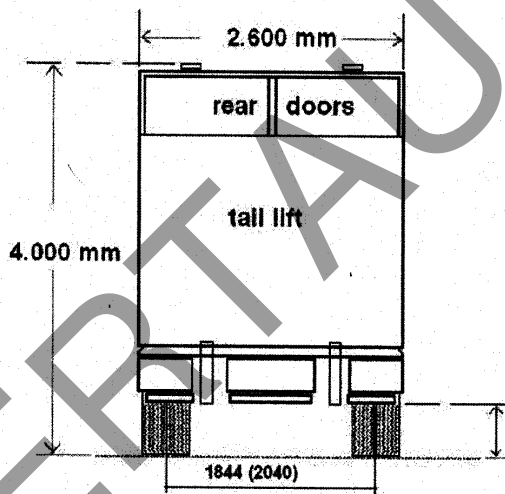
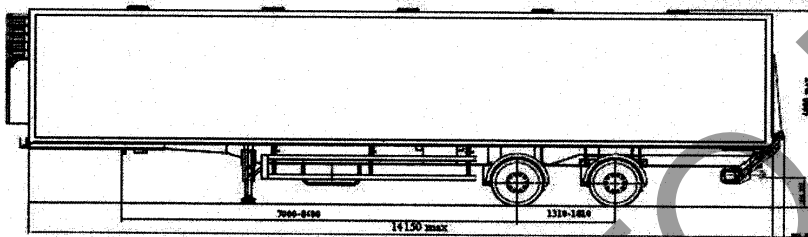

Heering TZA 230, TZS 230, TZA 232, TZS 232, TZA 122, TZS 122, AZS 220, AZS 328, TZA 339, TZS 339



РОСС NL.AЯ04.E01799  
 Приложение №3 к «одобрению типа  
 транспортного средства»

Варианты прицепов и шасси

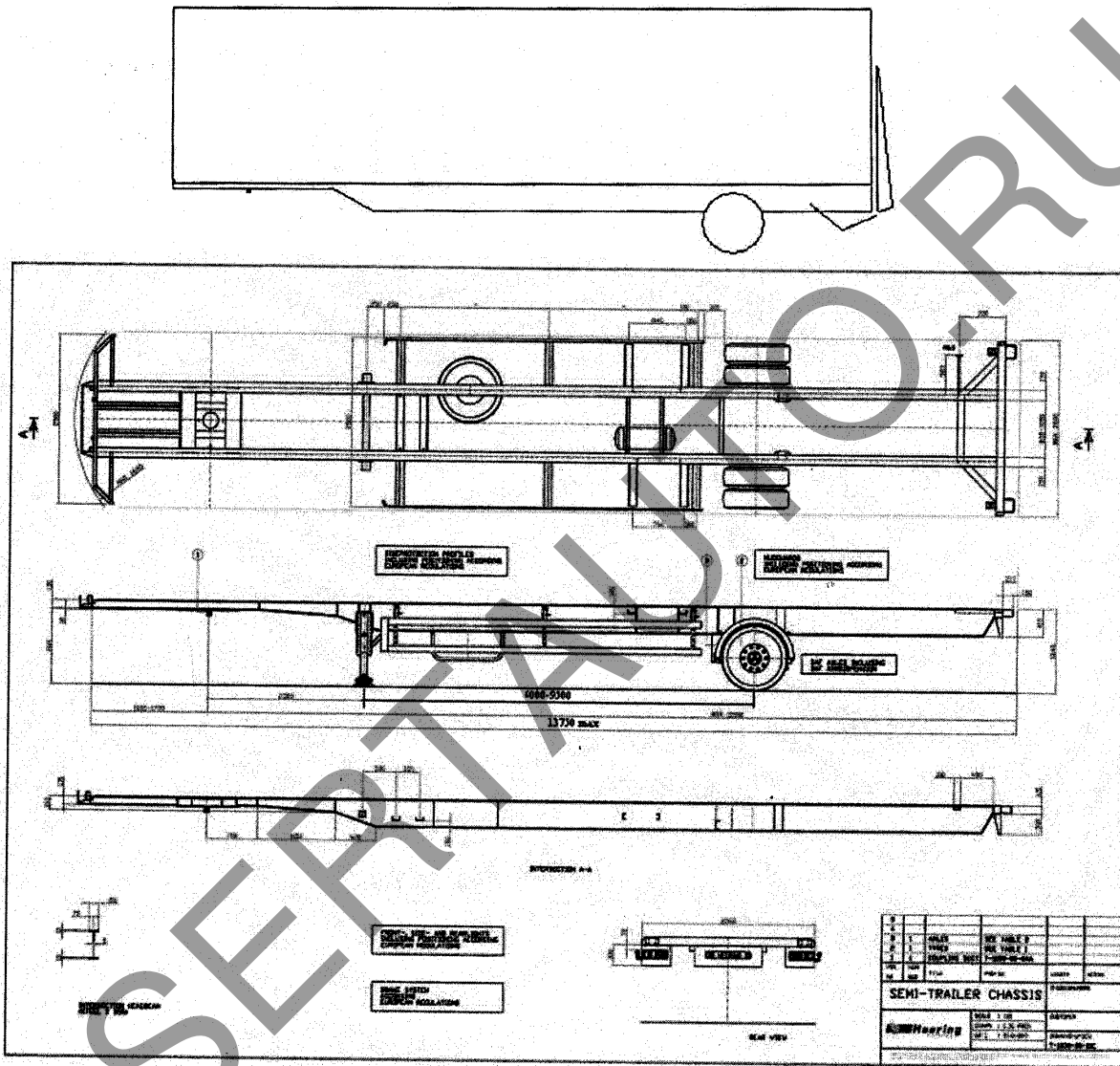

Hearing TZS 122  
 Hearing TZA 122



РОСС NL.AЯ04.E01799

Приложение №3 к «одобрению типа транспортного средства»

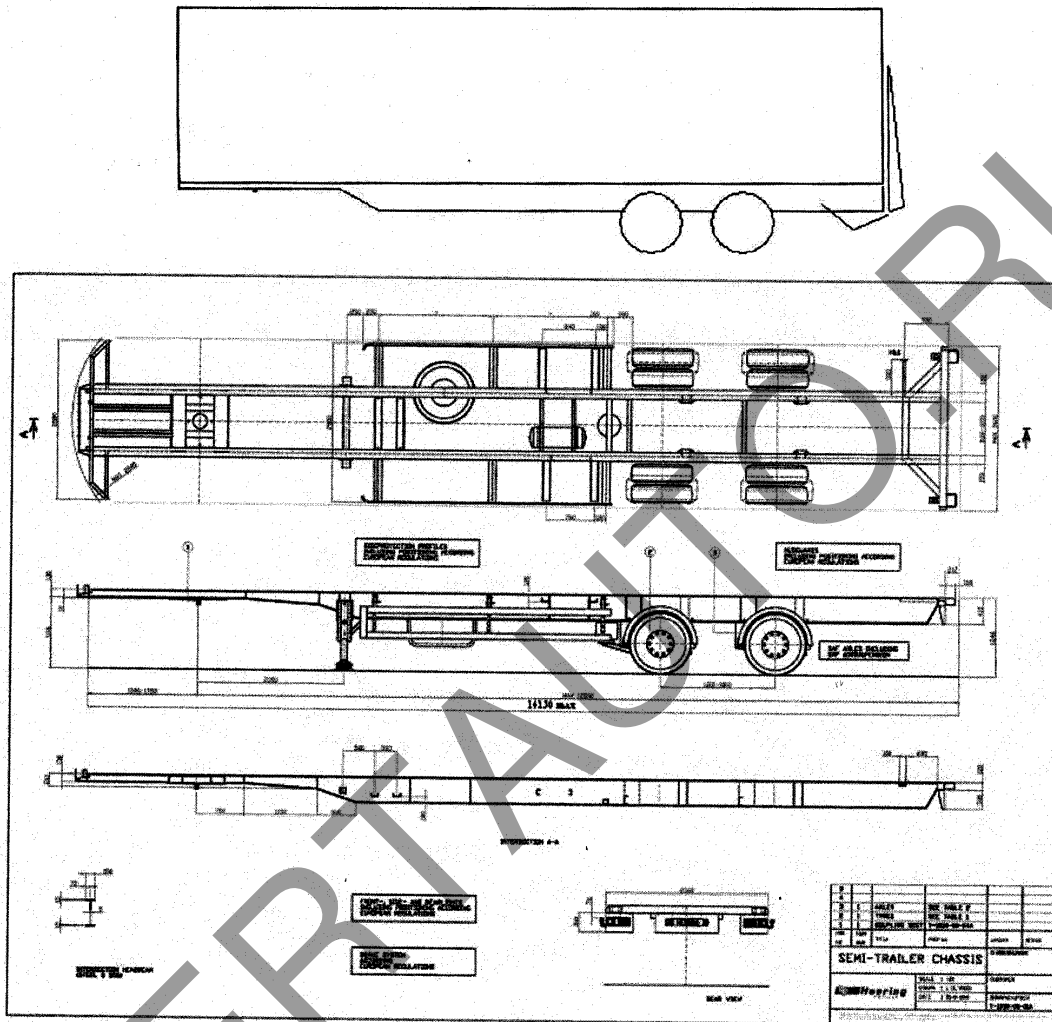

Heering TZS 230, TZS 232



РОСС NL.AЯ04.E01799  
 Приложение №3 к «одобрению типа  
 транспортного средства»

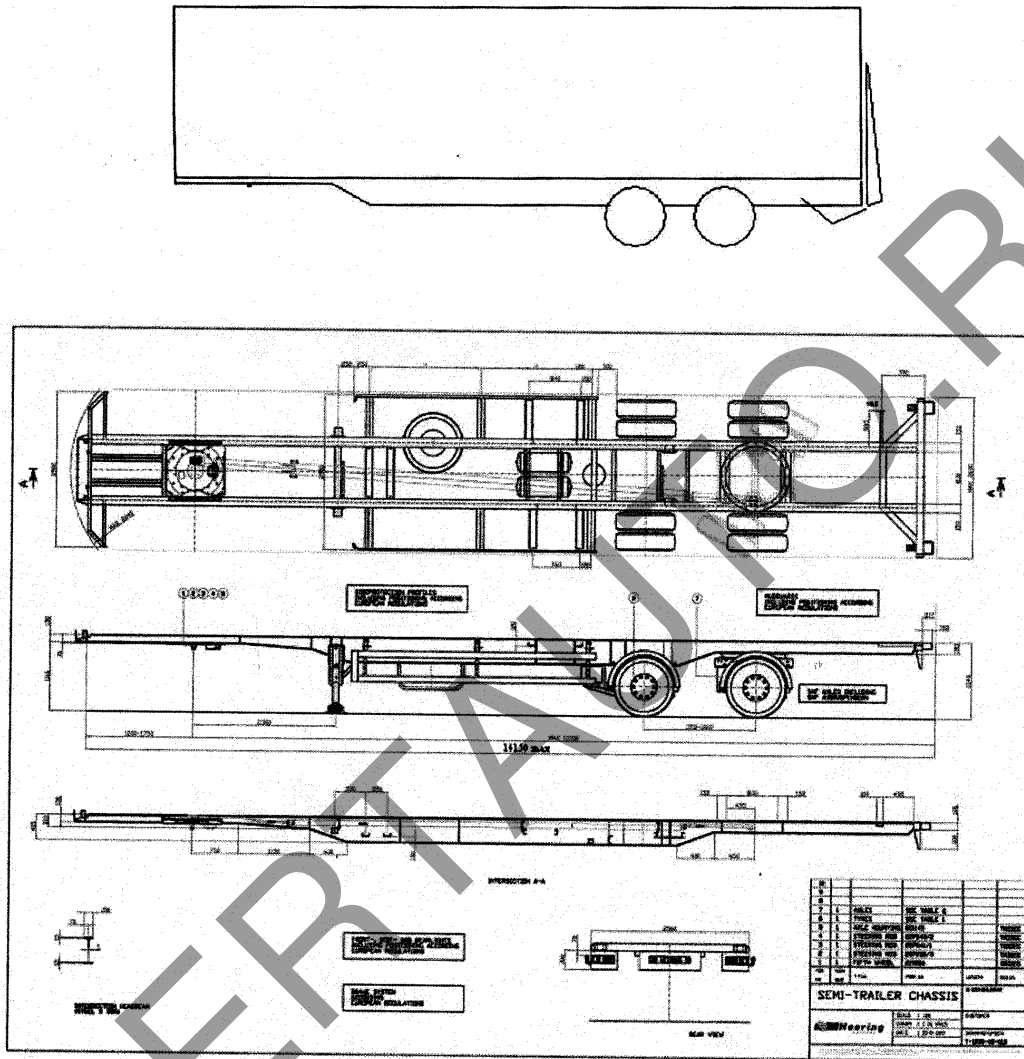

Heering TZA 230, TZA 232





РОСС NL.AЯ04.E01799

Приложение №3 к «одобрению типа транспортного средства»

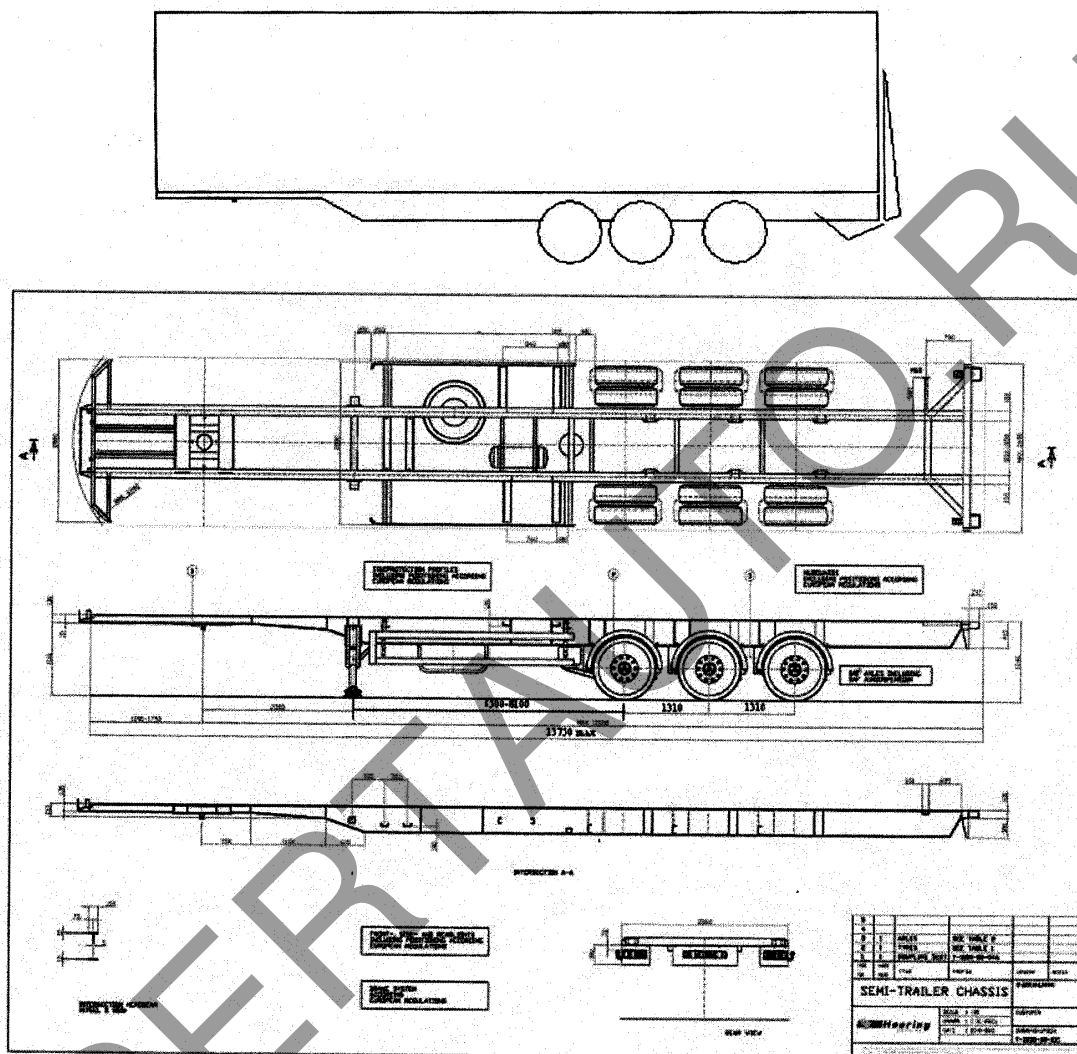

Heering TZS 339



РОСС NL.AЯ04.E01799  
 Приложение №3 к «одобрению типа  
 транспортного средства»

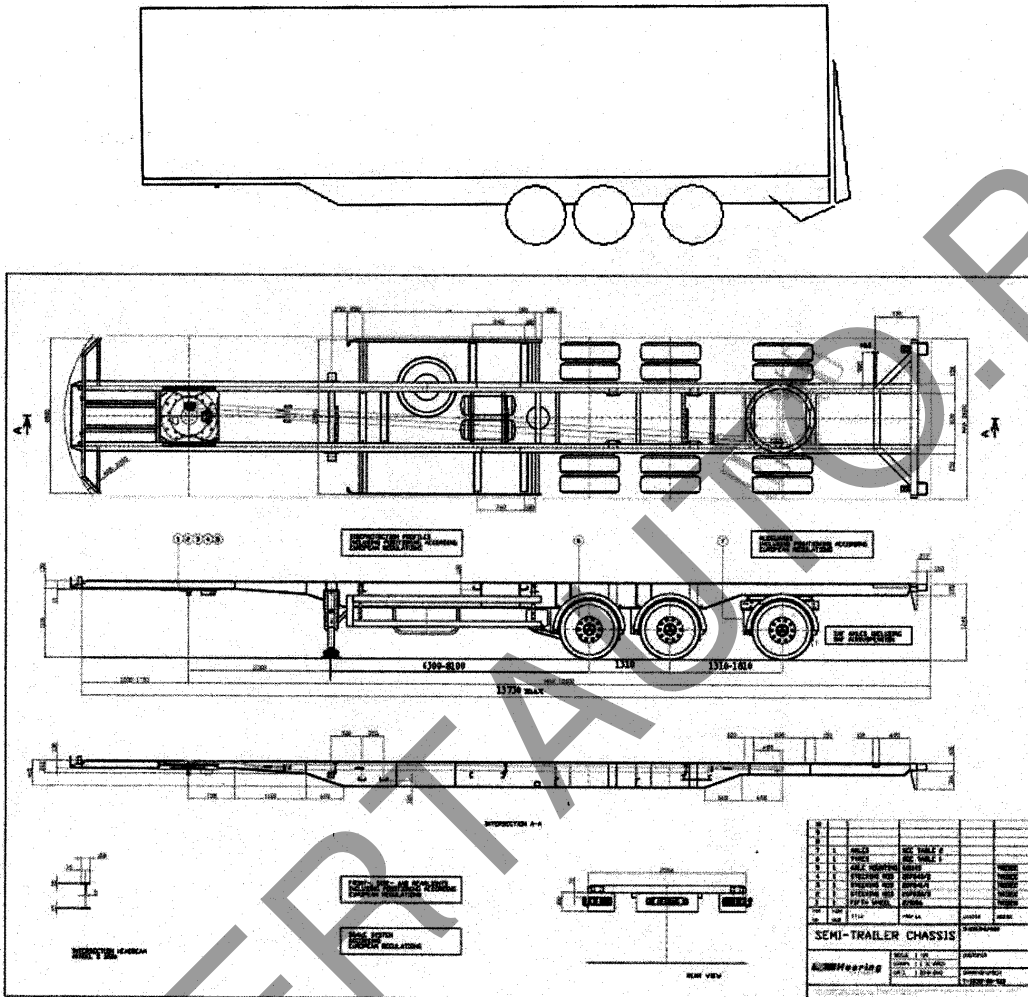

Heering TZA 339





РОСС NL.AЯ04.E01799  
 Приложение №3 к «одобрению типа  
 транспортного средства»

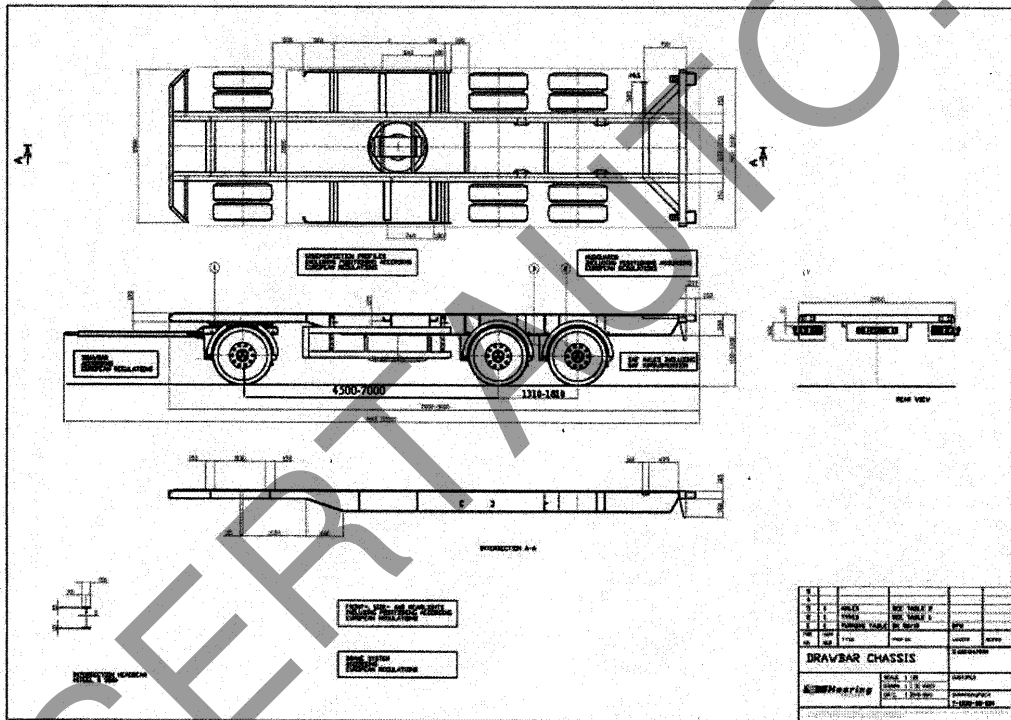
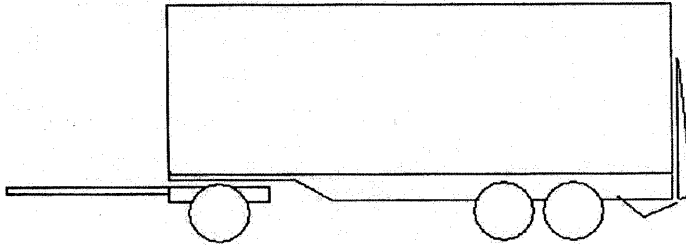

Heering AZS 328

