

E-UA.AЯ04.B.00242

04 июня 2012

04 июня 2013

продукции машиностроения Федерального государственного унитарного предприятия "Всероссийский научно-исследовательский институт стандартизации и сертификации в машиностроении" (ОС "ПРОММАШ")
123007, г. Москва, ул. Шеногина, 4, ОГРН 1037739388939,
ГР № РОСС RU.0001.11АЯ04 с 20.03.2008 г. по 20.03.2013 г.
тел.: (499) 259-74-85, факс: (499) 256-14-77, e-mail: 203-1@gost.ru

МАРКА	—
КОММЕРЧЕСКОЕ НАИМЕНОВАНИЕ	—
ТИП	ПГМФ 8304
МОДИФИКАЦИИ	ПГМФ 8304, ПГМФ 8304 - малыш; ПГМФ 8304-02
КАТЕГОРИЯ	O ₁
ЭКОЛОГИЧЕСКИЙ КЛАСС	—
КОД ОКП / ТН ВЭД	45 2510 / 8716 39
ЗАЯВИТЕЛЬ И ЕГО АДРЕС	Общество с ограниченной ответственностью «Альфаком», 214012, г. Смоленск, ул. Ново-Ленинградская, д.16, Рос- сийская Федерация ОГРН: 1106731004852 тел. / факс: (10-375) 17-247-90-96
ИЗГОТОВИТЕЛЬ И ЕГО АДРЕС	Общество с ограниченной ответственностью «НПП- Палыч», 03061, г. Киев, пр-т Отрадный, 24/93, Украина тел./факс: 38 (044) 332-55-54
ПРЕДСТАВИТЕЛЬ ИЗГОТОВИТЕЛЯ И ЕГО АДРЕС	Общество с ограниченной ответственностью «Альфаком», 214012, г. Смоленск, ул. Ново-Ленинградская, д.16, Рос- сийская Федерация ОГРН: 1106731004852 тел./ факс: 8 (10-375) 17-247-90-96
СБОРОЧНЫЙ ЗАВОД И ЕГО АДРЕС	03061, г. Киев, пр-т Отрадный, 24/93, Украина
ПОСТАВЩИК СБОРОЧНЫХ КОМПЛЕКТОВ И ЕГО АДРЕС	—

соответствуют установленным в Российской Федерации требованиям технического регламента о безопасности колесных транспортных средств.

Действие данного ОДОБРЕНИЯ ТИПА ТРАНСПОРТНОГО СРЕДСТВА распространяется на серийно выпускаемую продукцию.

Данное ОДОБРЕНИЕ ТИПА ТРАНСПОРТНОГО СРЕДСТВА без приложений не действительно.

Приложение 1	Общие характеристики транспортного средства
Приложение 2	Перечень документов, явившихся основанием для оформления ОДОБРЕНИЯ ТИПА ТРАНСПОРТНОГО СРЕДСТВА
Приложение 3	Описание маркировки транспортного средства
Приложение 4	Общий вид транспортного средства на 3 страницах

ДОПОЛНИТЕЛЬНАЯ ИНФОРМАЦИЯ отсутствует

Руководитель органа по сертификации

подпись

А.В. Куликов

инициалы, фамилия

ОДОБРЕНИЕ ТИПА ТРАНСПОРТНОГО СРЕДСТВА УТВЕРЖДЕНО

Внесена запись в реестр за № Е-УА.АЯ04.В.00242 от 01 июня 2012 г.

Заместитель руководителя

РОССТАНДАРТА

наименование федерального
органа исполнительной власти,
выполняющего функции
компетентного административ-
ного органа Российской Феде-
рации в соответствии с Женев-
ским Соглашением 1958 года

подпись

А.В. Зажигалкин

инициалы, фамилия

E-UA.AЯ04.B.00242

ОБЩИЕ ХАРАКТЕРИСТИКИ ТРАНСПОРТНОГО СРЕДСТВА				
Количество осей/колес	1/2		2/4	
Исполнение грузочного пространства	бортовая платформа			
для модификаций:	ПГМФ 8304	ПГМФ 8304 - малыш	ПГМФ 8304-02	
Габаритные размеры, мм				
- длина	3050-4250	2450-3650	3350-4550	
- ширина	1700-2300	1600-2000	1700-2300	
- высота по высокому борту	710-2140			
- высота по тенту	1070-2500			
База, мм	2035-2892	1714-2571	(1826-2683)+740	
Колея, мм	1450-2050	1350-1750	1450-2050	
Масса транспортного средства в снаряженном состоянии, кг	180	150	250	
Полная масса транспортного средства (технически допустимая), кг	750			
Максимальная осевая масса транспортного средства (технически допустимая), приходящаяся на:				
- ось, кг	715	715	—	
- переднюю ось, кг	—	—	357	
- заднюю ось, кг	—	—	358	
Максимальная масса, приходящаяся на сцепное устройство (технически допустимая), кг	35			
Подвеска (описание)	зависимая, рессорная, с гидравлическими амортизаторами			
Шины	размерность	минимально допустимый индекс нагрузки	скоростная категория	статический радиус, мм
	165/70 R13	79	T	269

Руководитель органа по сертификации

подпись

А.В. Куликов

инициалы, фамилия

ОПИСАНИЕ МАРКИРОВКИ ТРАНСПОРТНОГО СРЕДСТВА

1. Место расположения и форма знака обращения на рынке:
На табличке изготовителя. Знак обращения на рынке выполняется в соответствии с Постановлением Правительства Российской Федерации от 19 ноября 2003 г. № 696.
2. Место расположения таблички изготовителя:
В правой передней части кузова прицепа.
3. Место расположения идентификационного номера:
 - 3.1. На табличке изготовителя.
 - 3.2. На раме прицепа в правой передней части кузова прицепа.
4. Структура и содержание идентификационного номера (номеров) транспортных средств:

1	2	3	4	5	6	7	8	9	10	11	12	13	14	15	16	17
У	6	W	8	3	0	4	0	?	?	0	?	?	?	?	?	?

- поз. 1 – 3: международный идентификационный код изготовителя (код WMI):
«У6W» – Общество с ограниченной ответственностью «НПП-Палыч», Украина
- поз. 4 – 9: условное обозначение типа транспортного средства:
«830400» – для ПГМФ 8304; для «830401» - для ПГМФ 8304 - малыш; «830402»- для ПГМФ 8304-02;
- поз. 10: код года выпуска согласно Таблице 1 Приложения 8 к техническому регламенту о безопасности колесных транспортных средств;
- поз. 11: постоянный символ: «0»;
- поз. 12 – 17: производственный номер транспортного средства

Руководитель органа по сертификации

А.В. Куликов

подпись

инициалы, фамилия

E-UA.AЯ04.B.00242

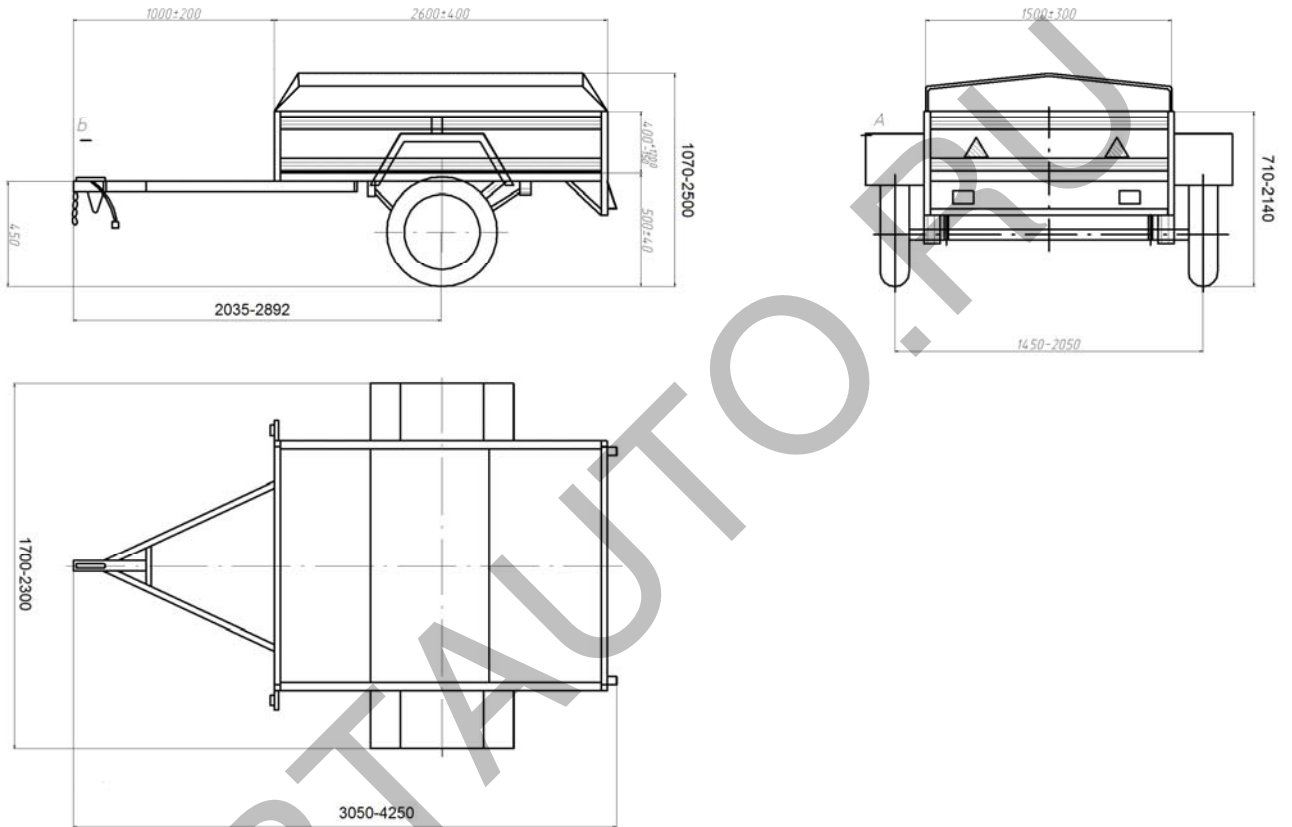
**ОБЩИЙ ВИД ТРАНСПОРТНОГО СРЕДСТВА
ПГМФ 8304 (модификация ПГМФ 8304)**

E-UA.AЯ04.B.00242

ОБЩИЙ ВИД ТРАНСПОРТНОГО СРЕДСТВА
ПГМФ 8304 (модификация ПГМФ 8304 – малыш)

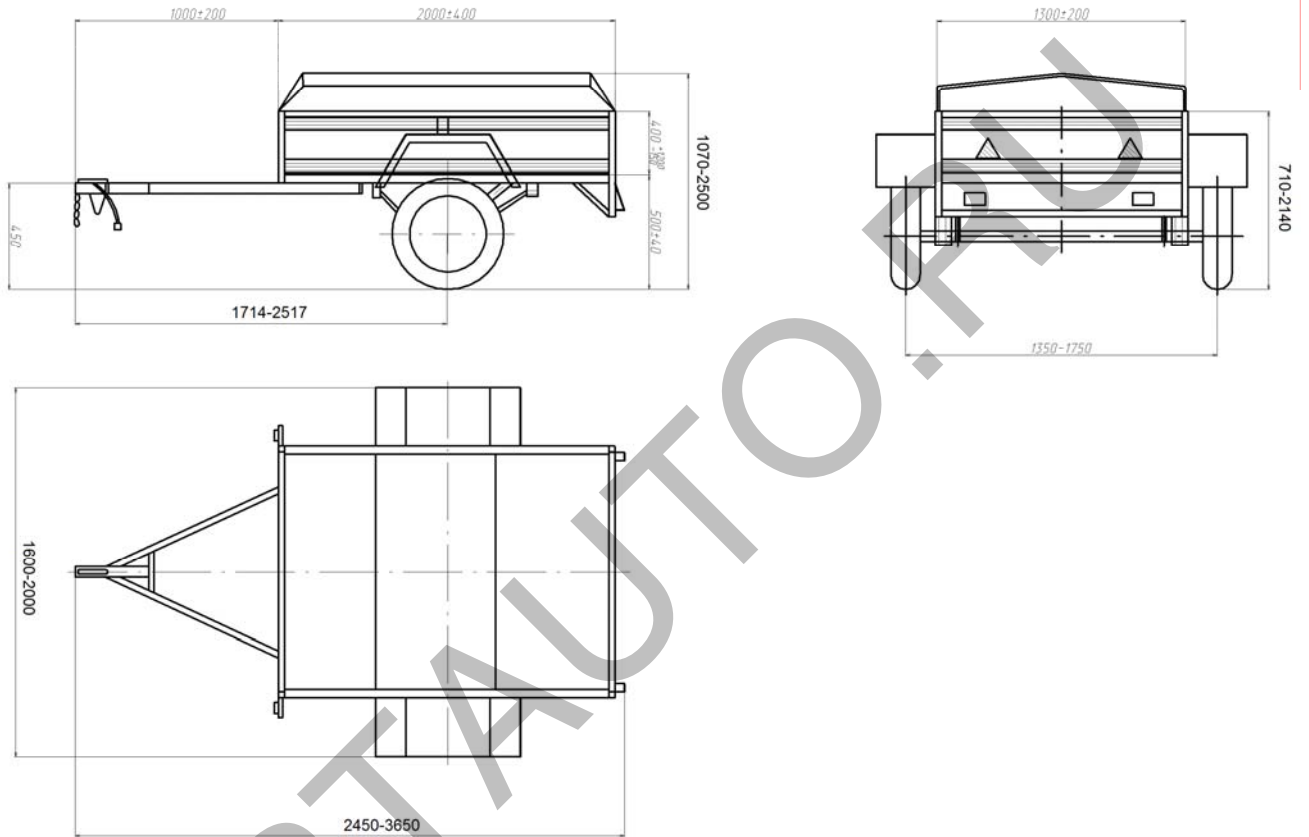

E-UA.AЯ04.B.00242

ОБЩИЙ ВИД ТРАНСПОРТНОГО СРЕДСТВА
ПГМФ 8304 (модификация ПГМФ 8304-02)

